

Návod k obsluze



Robotický vysavač

cs-CZ

HS17

M.-Nr. 09 917 461

Obsah

Bezpečnostní pokyny a varovná upozornění	4
Popis přístroje	8
Váš příspěvek k ochraně životního prostředí	12
Funkce a vlastnosti robotického vysavače	13
Dodávané příslušenství	13
Před použitím	13
Nasazení bočních kartáčů.....	13
Odstranění ochranných fólií	13
Vkládání baterií do dálkového ovladače	13
Zapnutí robotického vysavače.....	14
Připojení základní stanice	14
Nabíjení akumulátoru	15
Nastavení denního času.....	15
Vymezení vysávané oblasti	16
Použití	16
Zapnutí a vypnutí	16
Spuštění čištění.....	17
Ukončení čištění při zahájení čištění ze základní stanice.....	17
Ukončení čištění při zahájení čištění kdekoli v místnosti	17
Manuálně řízené nabíjení	17
Přerušování čištění.....	17
Manuální navigace (bez čištění)	17
Navedení k základní stanici.....	18
Manuální ukončení čištění.....	18
Režimy čištění	18
Volba režimu čištění	18
Nastavení časovače	19
Deaktivace časovače	20
Deaktivace akustických signálů.....	20
Snížení maximální přejížděné výšky.....	20
Údržba	20
Kde dostanu součásti příslušenství?	21
Které součásti příslušenství jsou správné?.....	21
Vyprázdnění prachového zásobníku	21
Čištění prachového zásobníku.....	21
Výměna výstupního filtru.....	22
Čištění kartáčového válce.....	22

Čištění bočních kartáčů	23
Čištění těsnicí manžety prachového zásobníku	23
Výměna těsnicí manžety prachového zásobníku	23
Čištění předního kola	24
Čištění snímačů.....	24
Výměna baterií v dálkovém ovladači.....	24
Výměna akumulátoru	24
Uložení	25
Ošetřování	25
Co udělat, když.	26
Chybová hlášení	29
Servisní služba	30
Záruční podmínky	30
Autorské právo a licence.....	31

Bezpečnostní pokyny a varovná upozornění

Tento robotický vysavač odpovídá platným bezpečnostním předpisům. Neodborné použití může způsobit škody na lidech a věcech.

Před prvním použitím robotického vysavače si přečtěte návod k obsluze. Poskytuje důležité pokyny pro bezpečnost, používání a údržbu vysavače. Tím ochráníte sebe a ostatní a zabráníte poškození vysavače.

Návod k obsluze uschovejte a předejte ho případnému novému majiteli.

Používání ke stanovenému účelu

- ▶ Tento robotický vysavač je určen pro čištění podlah v domácnosti a podobném prostředí.
- ▶ Tento robotický vysavač není určen pro provozování venku.
- ▶ Používejte robotický vysavač výhradně k vysávání suchého materiálu. Všechny ostatní způsoby použití, přestavby a změny jsou nepřípustné.
- ▶ Osoby, které vzhledem ke svým fyzickým, smyslovým a psychickým schopnostem nebo kvůli nezkušenosti nebo neznalosti nejsou schopné robotický vysavač bezpečně obsluhovat, ho nesmí používat bez dohledu nebo pokynů zodpovědné osoby.

Děti v domácnosti

- ▶ Děti mladší osmi let se nesmí samy pohybovat v blízkosti robotického vysavače, ledaže by byly pod stálým dozorem.
- ▶ Děti starší osmi let smí robotický vysavač používat bez dozoru jen tehdy, pokud jim byla jeho obsluha vysvětlena tak, že ho dokážou obsluhovat bezpečně. Děti musí být schopné rozpoznat a chápat možná nebezpečí v případě chybné obsluhy.
- ▶ Děti nesmí robotický vysavač bez dozoru čistit ani na něm provádět údržbu.

Bezpečnostní pokyny a varovná upozornění

- ▶ Dávejte pozor na děti, které se zdržují v blízkosti robotického vysavače. Nikdy jim nedovolte, aby si s vysavačem hrály.
- ▶ Akumulátor a baterie dálkového ovladače se nesmí dostat do rukou dětí.

Technická bezpečnost

- ▶ Robotický vysavač je provozován s napětím 14,8 V.



Je to přístroj třídy ochrany III.

Přístroj s ochranou proti úrazu elektrickým proudem díky připojení na bezpečné malé napětí, ve kterém nejsou vytvářena napětí vyšší než bezpečné malé napětí.

- ▶ Před používáním zkontrolujte robotický vysavač a dodané součásti ohledně viditelných poškození. Poškozené součásti neuvádějte do provozu.
- ▶ Porovnejte připojovací údaje (napětí a frekvenci sítě) na typovém štítku robotického vysavače a nabíjecí stanice s odpovídajícími parametry elektrické sítě. Tyto údaje musí bezpodmínečně souhlasit.
- ▶ Síťová zásuvka musí být jištěna zpožděnou pojistkou 16 A nebo 10 A.
- ▶ Spolehlivý a bezpečný provoz robotického vysavače je zaručen pouze tehdy, pokud je nabíjecí stanice připojena k veřejné elektrické síti.
- ▶ Opravu robotického vysavače během záruční doby smí provést jen firmou Miele pověřená servisní služba, protože by jinak při následných škodách neexistoval záruční nárok.
- ▶ Opravy nechte provádět jen kvalifikovaným pracovníkem pověřeným firmou Miele. Neodbornými opravami může být uživatel vystaven značným nebezpečím.
- ▶ Dbejte na to, abyste nepoškodili, nezdeformovali nebo nezkroutili síťový kabel. Nestavte na něj těžké předměty.

Bezpečnostní pokyny a varovná upozornění

- ▶ Nenechte robotický vysavač přejíždět síťové a jiné kabely.
- ▶ Před každým čištěním / údržbou vypněte robotický vysavač spínačem **OFF** na boku přístroje. Stejně postupujte při neobvyklém chování.
- ▶ Na nabíjení akumulátoru používejte jen dodané díly (síťový kabel, síťový adaptér a základní stanici).
- ▶ Akumulátory mohou vytéci. Zabraňte styku očí a pokožky s žíravou kapalinou. Při styku vypláchněte vodou a vyhledejte lékařskou pomoc.
- ▶ Na infračervený vysílač na základní stanici nelepte žádné nálepky. Nestavte před něj žádné předměty.
- ▶ Nezakrývejte snímače robotického vysavače a kameru v displeji.
- ▶ Robotický vysavač a dodané součásti nikdy neponořte do vody. Všechny součásti čistěte jen zasucha nebo mírně navlhčeným hadříkem.

Provozní zásady

- ▶ Neprovozujte robotický vysavač bez výstupního filtru.
- ▶ Odstraňte z podlahy všechny křehké a lehké předměty a dbejte na to, aby se robotický vysavač nemohl zachytit v šňůrkách, záclonách, třásních apod.
- ▶ Domácí zvířata se nesmí k robotickému vysavači přibližovat. Nenechte domácí zvířata ani stát nebo sedět na vysavači.
- ▶ Nenechte robotický vysavač nasát hořící nebo žhavé předměty jako např. cigarety nebo zdánlivě uhašený popel příp. uhlí. Nepoužívejte ho v blízkosti otevřených krbů.
- ▶ Nenechte robotický vysavač nasát kapaliny a vlhké nečistoty. Za vlhka vyčištěné nebo šamponované koberce a celopodlahové koberce nechte před vysáváním úplně uschnout.

Bezpečnostní pokyny a varovná upozornění

- ▶ Nenechte robotický vysavač nasát práškový toner. Toner, který se používá například v tiskárnách nebo kopírkách, může být elektricky vodivý.
- ▶ Nenechte robotický vysavač nasát snadno vznětlivé nebo výbušné látky a nenechte ho vysávat na místech, na nichž jsou takové látky uskladněné.
- ▶ Nenechte dlouhé vlasy a volný oděv přiblížit se ke kartáčovému válci a jiným pohybujícím se součástem robotického vysavače.
- ▶ Důležité pro zacházení s akumulátorem robotického vysavače a bateriemi dálkového ovládání:
 - Akumulátor a baterie nikdy nezkratujte a neodhazujte do ohně. Baterie nikdy nenabíjejte.
 - Likvidace akumulátoru a baterií: Vyjměte z robotického vysavače akumulátor a z dálkového ovladače baterie. Zlikvidujte akumulátor i baterie prostřednictvím veřejného sběrného systému. Nedávejte akumulátor a baterie do domovního odpadu.

Příslušenství

- ▶ Používejte jen příslušenství s logem "Original Miele". Jen u něho může výrobce zaručit bezpečnost.

Miele neručí za škody vzniklé použitím odporujícím stanovenému účelu, chybnou obsluhou a v důsledku nedbání bezpečnostních pokynů a varovných upozornění.

Popis přístroje

A - Robotický vysavač a základní stanice

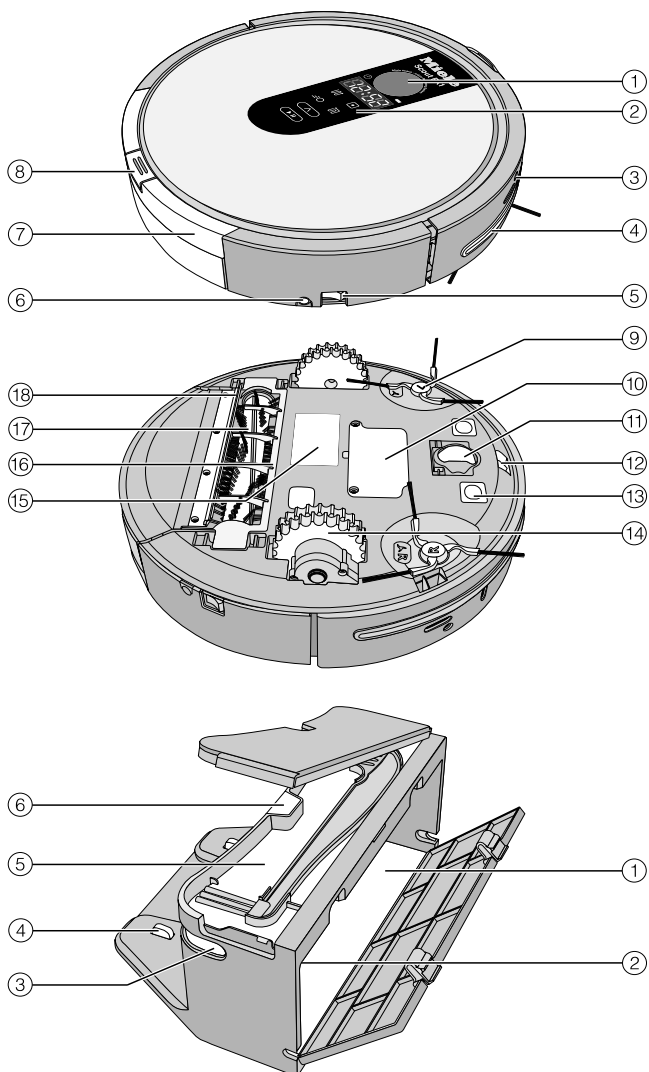

A

Horní strana robotického vysavače

- ① kamera
- ② displej
- ③ snímače (ochrana před kolizí)
- ④ ochrana proti nárazu
- ⑤ spínač zap. / vyp. (**ON/OFF**)
- ⑥ zdířka pro síťový adaptér
- ⑦ prachový zásobník
- ⑧ tlačítko pro odblokování prachového zásobníku

Spodní strana robotického vysavače

- ⑨ boční kartáče
- ⑩ prostor pro akumulátor
- ⑪ přední kolo
- ⑫ snímače (ochrana před pádem)
- ⑬ nabíjecí kontakty
- ⑭ kola pohonu
- ⑮ typový štítek
- ⑯ držák kartáčového válce
- ⑰ kartáčový válec
- ⑱ těsnicí manžeta prachového zásobníku

Základní stanice

- ① úložný prostor pro síťový adaptér
- ② zdířka pro síťový adaptér (na obrázku není vidět)
- ③ infračervený vysílač
- ④ nabíjecí kontakty
- ⑤ úložný prostor pro čistící kartáč
- ⑥ indikátor kontakt

Popis přístroje

B a C - Dálkový ovladač a displej

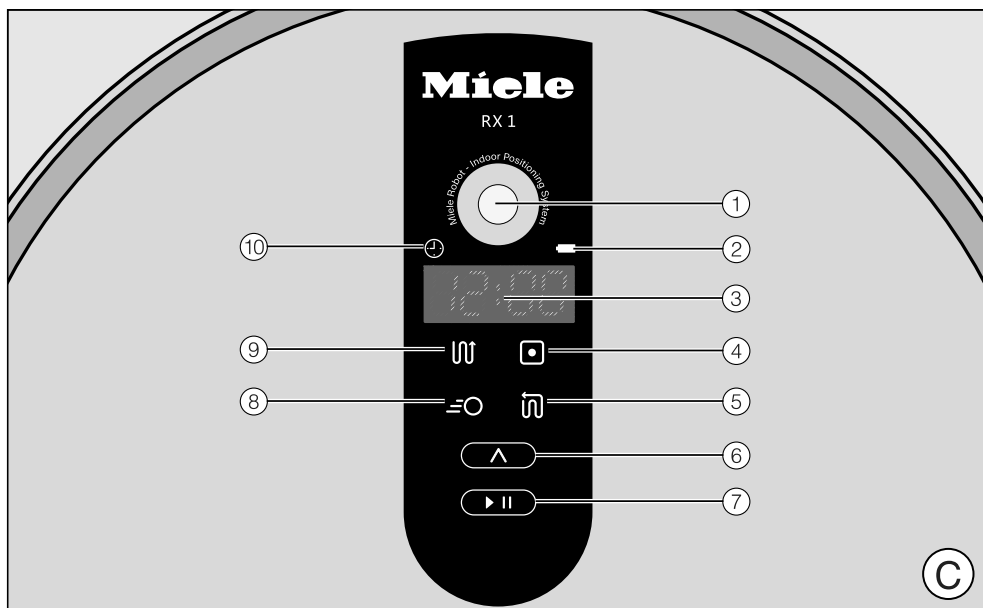
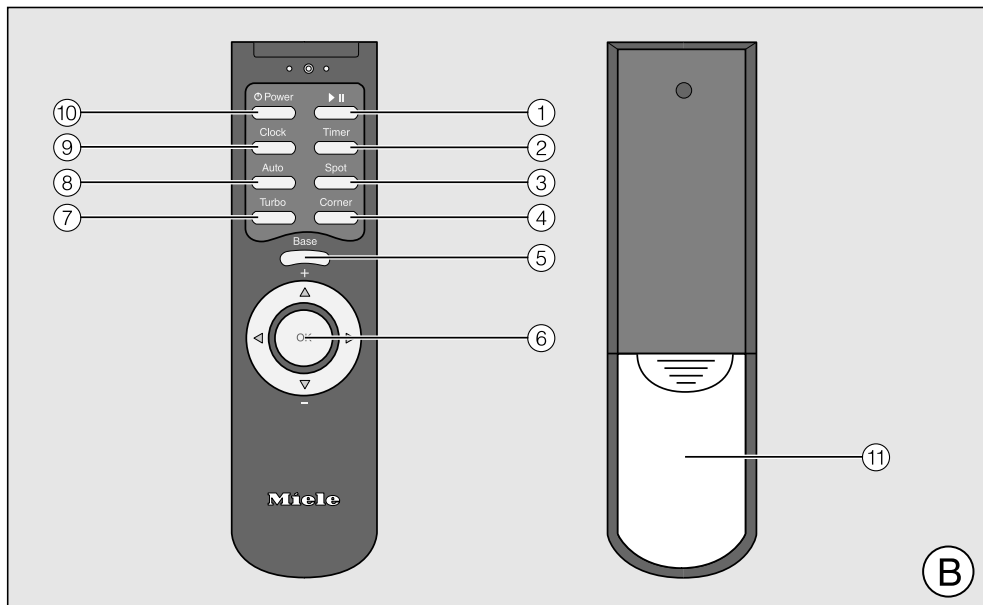

B - Dálkový ovladač

- ① tlačítko start / pauza (▶ ||)
- ② tlačítko časovače **Timer**
- ③ tlačítko režimu čištění **Spot**
- ④ tlačítko režimu čištění **Corner**
- ⑤ tlačítko **Base**
- ⑥ potvrzovací tlačítko **OK** se směrovými tlačítky okolo
- ⑦ tlačítko režimu čištění **Turbo**
- ⑧ tlačítko standardního režimu čištění **Auto**
- ⑨ tlačítko **Clock**
- ⑩ tlačítko **Power**
- ⑪ kryt prostoru pro baterie

C - Displej

- ① kamera
- ② indikátor stavu nabití akumulátoru
- ③ indikátor denního času
- ④ indikátor režimu čištění Spot
- ⑤ indikátor režimu čištění Corner
- ⑥ senzorové pole pro volbu režimu čištění
- ⑦ senzorové pole start / pauza
- ⑧ indikátor režimu čištění Turbo
- ⑨ indikátor standardního režimu čištění Auto
- ⑩ indikátor Timer

Váš příspěvek k ochraně životního prostředí

Likvidace obalu

Obal chrání robotický vysavač před poškozením během přepravy. Obalové materiály byly zvoleny s přihlédnutím k aspektům ochrany životního prostředí a k možnostem jejich likvidace, a jsou tedy recyklovatelné.

Vracení obalů do materiálového cyklu šetří suroviny a snižuje množství vznikajících odpadů. Dávejte obaly k likvidaci do duálních systémů (např. žlutý pytel / žlutá nádoba na odpady).

Likvidace starého přístroje

Staré elektrické a elektronické přístroje obsahují často ještě cenné materiály. Obsahují ale také škodlivé látky, které byly zapotřebí pro jejich funkčnost a bezpečnost. V komunálním odpadu nebo při špatné manipulaci mohou poškozovat lidské zdraví a životní prostředí. Svůj starý přístroj proto v žádném případě nedávejte do komunálního odpadu.

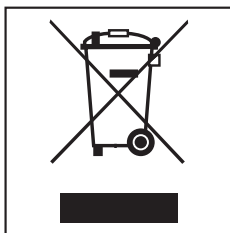

Pro likvidaci starých elektrických a elektronických přístrojů využijte sběrné místo zřízené k tomuto účelu v místě Vašeho bydliště. Případně se informujte u Vašeho prodejce.

Lithium-iontový akumulátor je umístěn v prostoru pro akumulátor na spodní straně robotického vysavače. Vyjměte z vysavače akumulátor a z dálkového

ovladače baterie. Akumulátor i baterie zlikvidujte prostřednictvím veřejných sběrných systémů.

Postarejte se o to, aby byl Váš starý přístroj až do zlikvidování uložen mimo dosah dětí.

Funkce a vlastnosti robotického vysavače

Robotický vysavač je vhodný pro denní čištění kobereců s krátkým vlasem, celopodlahových kobereců a tvrdých podlah.

V první řadě se řiďte pokyny pro čištění a ošetřování výrobce Vaší podlahové krytiny.

Robotický vysavač je vybavený kamerou a různými snímači. Během provozu se do paměti uloží schéma místnosti a také v místnosti umístěných předmětů. Tak si robotický vysavač vytvoří účinný plán čištění ploch, které sám vyčistí.

Dodávané příslušenství

- dva boční kartáče
- dva náhradní výstupní filtry
- dálkový ovladač / dvě baterie
- základní stanice včetně čistícího kartáče
- síťový adaptér se zástrčkou
- síťový kabel se síťovou zástrčkou
- magnetická páska

Před použitím

Nasazení bočních kartáčů

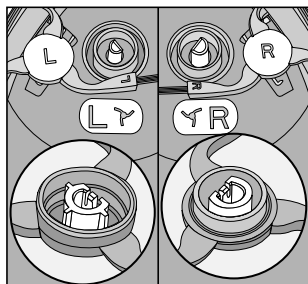

- Položte robotický vysavač spodní stranou nahoru na rovnou a čistou plochu.

Dbejte přitom na to, abyste robotický vysavač nezvedali v oblasti prachového zásobníku, protože by se mohl uvolnit.

- Zatlačte oba přiložené boční kartáče přesně a silou na kolíky, které jsou pro ně určené. Dbejte přitom, aby souhlasily značky **L** a **R**.

Odstranění ochranných fólií

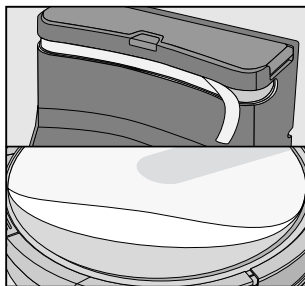

- Odstraňte ochranné fólie ze základní stanice a z povrchu robotického vysavače.

Vkládání baterií do dálkového ovladače

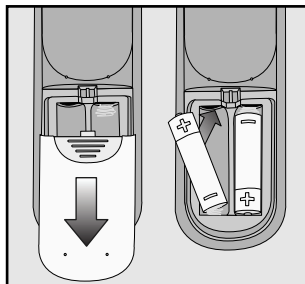

- Odejměte kryt prostoru pro baterie.
- Vložte dvě přiložené baterie. Dávejte pozor na polaritu.

Zapnutí robotického vysavače



- Stiskněte spínač **ON** na boku robotického vysavače.

Na displeji svítí indikátor stavu nabití akumulátoru a indikátor standardního režimu čištění Auto.

Asi po 60 sekundách přejde robotický vysavač do pohotovostního režimu, indikátor stavu nabití akumulátoru nadále svítí.

Robotický vysavač se dá znovu aktivovat stisknutím libovolného tlačítka dálkového ovladače nebo jednoho z obou sensorových polí na displeji.

Připojení základní stanice

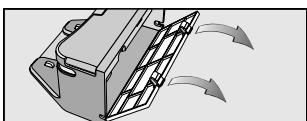

- Otevřete úložný prostor na zadní straně základní stanice.

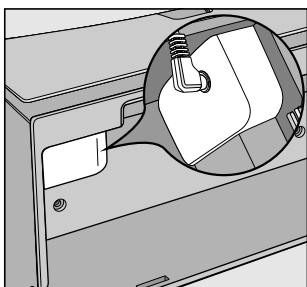

- Zastrčte zástrčku přiloženého síťového adaptéru do zdíčky, která je umístěná v úložném prostoru.

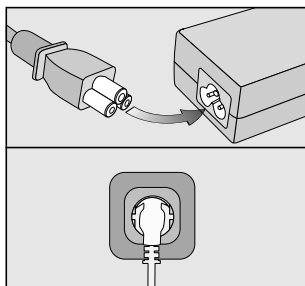

- Zastrčte přiložený síťový kabel do síťového adaptéru a síťovou zástrčku do zásuvky.

Indikátor "kontakt" na základní stanici červeně svítí.

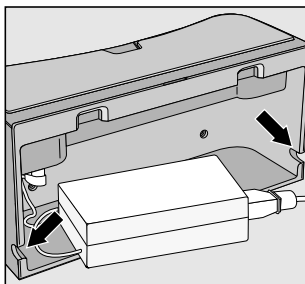

- Uložte síťový adaptér do úložného prostoru základní stanice a vedte síťový kabel vybraním.

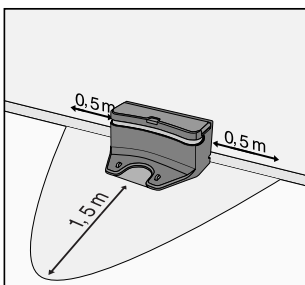

- Postavte základní stanici na rovný podklad k volné zdi. Dbejte na to, aby byla směrem dopředu bezbariérová vzdálenost nejméně 1,5 m a doprava a doleva vzdálenost nejméně 0,5 m.

Nabíjení akumulátoru

Akumulátor není v dodaném stavu úplně nabitý. Před prvním použitím ho úplně nabijte.

Akumulátor lze nabíjet i při vypnutém robotickém vysavači (spínač **OFF**), potom ovšem bez reakce indikátorů vysavače.

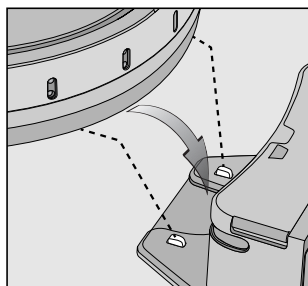

- Umístěte robotický vysavač správně na nabíjecí kontakty připojené základní stanice.

Dbejte přitom na to, abyste robotický vysavač nezvedali v oblasti prachového zásobníku, protože by se mohl uvolnit.

Indikátor kontakt na základní stanici zhasne, jakmile je robotický vysavač správně umístěný. Akumulátor se nabíjí, indikátor stavu nabití akumulátoru na displeji bliká.

Nabíjení trvá až 120 minut a je skončené, když zeleně svítí indikátor stavu nabití na displeji. Pak lze až dvě hodiny vysávat.

Akumulátor můžete nabíjet také bez použití základní stanice přímo síťovým adaptérem.

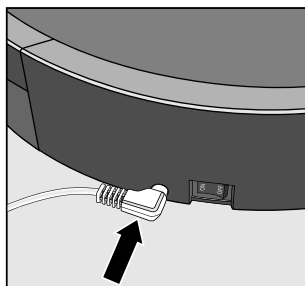

- Zastrčte zástrčku síťového adaptéru do zdířky na boku robotického vysavače.

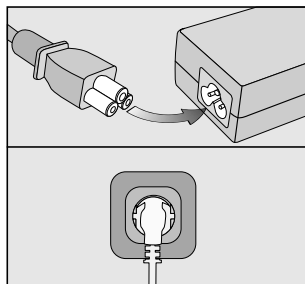

- Zastrčte síťový kabel do síťového adaptéru a síťovou zástrčku do zásuvky.

Indikátor stavu nabití akumulátoru na displeji

- | | |
|----------|------------------------|
| červená | nabití asi na 0%–20% |
| oranžová | nabití asi na 20%–50% |
| zelená | nabití asi na 50%–100% |

Nastavení denního času

Na nastavení denního času použijte dálkový ovladač.



- Tři sekundy tiskněte tlačítko **Clock**.

Na ukazateli denního času na displeji bliká ukazatel hodin.

- Tiskněte směrové tlačítko + nebo - pro nastavení aktuální hodiny.

- Stiskněte tlačítko **OK** pro potvrzení své volby.

Na ukazateli denního času na displeji bliká ukazatel minut.

- Tiskněte směrové tlačítko + nebo - pro nastavení aktuální minuty.

- Stiskněte tlačítko **OK** pro potvrzení své volby.

Pokud chcete denní čas změnit, postupujte podle výše uvedeného popisu.

Vymezení vysávané oblasti

Robotický vysavač má výšku 88 mm. Předměty, pod nimiž se má vysávat, by proto měly mít vzdálenost od země nejméně 90 mm.

Jestliže existuje oblast, do níž se robotický vysavač nemá dostat, tak ji můžete vymežit.

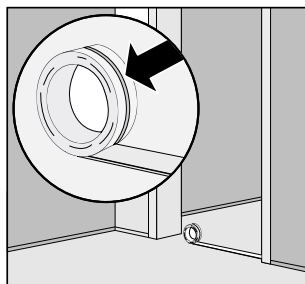

- Položte přiloženou magnetickou pásku drážkou směrem dolů na podlahu.

Robotický vysavač nebude magnetickou páskou přejíždět.

Pro trvalé upevnění jsou přiloženy lepicí proužky.

Další magnetické pásky můžete dokoupit v online obchodu Miele (www.miele-shop.com).

Použití

Při prvním čištění v novém prostředí robotický vysavač stále pozorujte. Tak rozpoznáte problematické překážky, můžete je odstranit nebo tuto oblast vymežit pomocí magnetické pásky.

Zapnutí a vypnutí

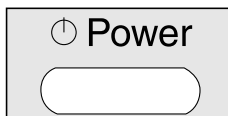

- Stiskněte tlačítko **Power** na dálkovém ovladači.

Aktivuje se displej.

Spuštění čištění

Existují dvě možnosti, jak spustit čištění ve standardním režimu čištění **Auto**.

Možnost 1 (dálkový ovladač)



- Stiskněte tlačítko ▶ ||.

Možnost 2 (displej)



- Stiskněte na displeji sensorové tlačítko ▶ ||.

Vysávaná plocha se vyčistí.

Ukončení čištění při zahájení čištění ze základní stanice

Robotický vysavač se automaticky vrátí k základní stanici a nabije se.

Robotický vysavač se automaticky vrátí k základní stanici a nabije se také při málo nabitém akumulátoru. Na ukazateli denního času na displeji se zobrazuje **II**. Potom vysavač pokračuje v čištění tam, kde předtím přestal.

Ukončení čištění při zahájení čištění kdekoli v místnosti

Robotický vysavač se vrátí do bodu spuštění a přepne se do pohotovostního režimu.

Při málo nabitém akumulátoru zůstane vysavač stát. Nabijte ho.

Manuálně řízené nabíjení

Jestliže chcete cíleně vyčistit některou část místnosti, použijte na to směrová tlačítka na dálkovém ovladači.

- Během čištění držte stisknuté některé ze směrových tlačítek.

Robotický vysavač se otočí do požadovaného směru.

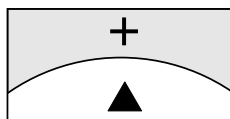

- Podržte stisknuté směrové tlačítko +.

Robotický vysavač jede požadovaným směrem a pokračuje přitom v čištění.

Přerušování čištění



- Stiskněte tlačítko ▶ || na dálkovém ovladači.

V čištění lze pokračovat dalším stisknutím tohoto tlačítka.

Manuální navigace (bez čištění)

Jestliže chcete cíleně najet do některé části místnosti, použijte na to směrová tlačítka na dálkovém ovladači.

- Držte stisknuté některé ze směrových tlačítek.

Robotický vysavač jede požadovaným směrem bez čištění.

Robotický vysavač se nedá manuálně navigovat k základní stanici, aby se nabíj.

Navedení k základní stanici

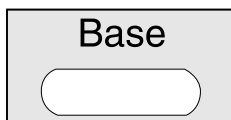

- Stiskněte tlačítko **Base** na dálkovém ovladači.

Robotický vysavač jeden k základní stanici a nabije se. Zhasne indikátor kontakt na základní stanici.

Manuální ukončení čištění

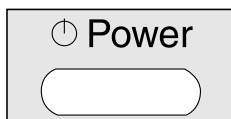

- Stiskněte tlačítko **Power** na dálkovém ovladači.

Robotický vysavač přejde asi po 60 sekundách automaticky do pohotovostního režimu. Displej se vypne, indikátor stavu nabití akumulátoru nadále svítí.

Dalším stisknutím tlačítka **Power** můžete uvést robotický vysavač do pohotovostního režimu před uplynutím 60 sekund.

Robotický vysavač se dá znovu aktivovat stisknutím libovolného tlačítka dálkového ovladače nebo jednoho z obou sensorových polí na displeji.

Režimy čištění

Existují čtyři různé možnosti čištění.

Auto



Standardní režim čištění pro normálně znečištěné podlahy.

Spot



Cílené vyčištění plochy asi 1,8 m x 1,8 m kolem zvoleného bodu spuštění robotického vysavače.

Corner



Čištění normálně znečištěných podlah (viz **Auto**). Po návratu do bodu spuštění doplňující vysávání okrajů.

Turbo

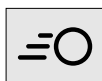

Čištění lehce znečištěných podlah při zkrácené době čištění.

Volba režimu čištění

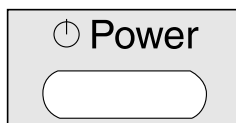

- Stiskněte tlačítko **Power** na dálkovém ovladači.

Existují dvě možnosti, jak zvolit režim čištění.

Možnost 1 (dálkový ovladač)

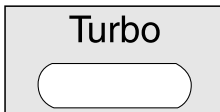
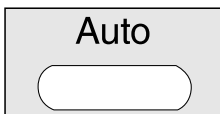

- Stiskněte tlačítko požadovaného režimu čištění. Na displeji svítí symbol příslušného režimu čištění.



- Spustíte čištění stisknutím tlačítka ▶ || na dálkovém ovladači nebo senzoro-
vého tlačítka ▶ || na displeji.

Možnost 2 (displej)



- Stiskněte senzorové tlačítko ^ tolikrát, až bude svítit symbol požadovaného režimu čištění.

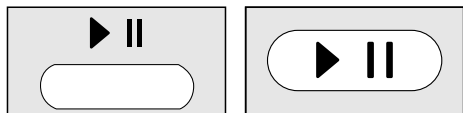

- Spustíte čištění stisknutím tlačítka ▶ || na dálkovém ovladači nebo senzoro-
vého tlačítka ▶ || na displeji.

Nastavení časovače

(je možné jen při nastaveném denním čase)

Jestliže chcete robotický vysavač spouštět denně ve stejnou dobu, tak můžete uložit do paměti požadovaný čas spuštění a požadovaný režim čištění.

Robotický vysavač můžete nechat vysávat i potmě. Uvědomte si však, že může být vyčištění méně důkladné. Pro neomezenou navigaci vyžaduje kamera světlo.

Na nastavení časovače použijte dálkový ovladač.



- Nejméně tři sekundy tiskněte tlačítko **Timer**.

Na displeji bliká indikátor Timer ⌚ a ukazatel hodin.

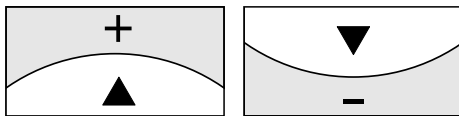

- Tiskněte směrové tlačítko + nebo - pro nastavení požadované hodiny.



- Stiskněte tlačítko **OK** pro potvrzení své volby.

Na displeji bliká indikátor Timer ⌚ a ukazatel minut.

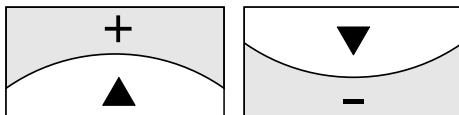

- Tiskněte směrové tlačítko + nebo - pro nastavení požadované minuty.



- Stiskněte tlačítko **OK** pro potvrzení své volby.

- Stiskněte na dálkovém ovladači tlačítko požadovaného režimu čištění nebo tiskněte směrová tlačítka, dokud nebude blikat symbol požadovaného režimu čištění.



- Stiskněte tlačítko **OK** pro potvrzení své volby.

Nastavení se na displeji zobrazují ještě asi tři sekundy. Robotický vysavač začne s čištěním denně v požadované době spuštění.

Když svítí indikátor Timer ⏰, znamená to, že je aktivovaný časovač.

Pokud chcete změnit zadání, postupujte podle výše uvedeného popisu.

Deaktivace časovače

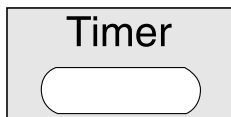

- Stiskněte krátce tlačítko **Timer** na dálkovém ovladači.

Zhasne indikátor Timer ⏰.

Aktivace časovače / zobrazení nastaveného času spuštění

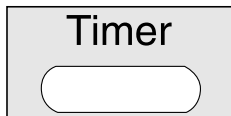

- Stiskněte krátce tlačítko **Timer** na dálkovém ovladači.

Svítí indikátor Timer ⏰, krátce se zobrazí nastavený čas spuštění a robotický vysavač začne s čištěním v nastaveném okamžiku spuštění.

Deaktivace akustických signálů

Z výroby jsou nastavené akustické signály. Můžete je deaktivovat a opět aktivovat.

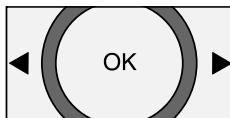

- Nejméně tři sekundy stiskněte tlačítko **OK** na dálkovém ovladači.

Na ukazateli denního času na displeji se krátce zobrazí **OFF**.

Akustické signály při chybovém hlášení se nedají deaktivovat.

Snížení maximální přejížděné výšky

Robotický vysavač je z výroby nastavený tak, aby dokázal překonat výšky až 20 mm. Může tak čistit koberce, přejíždět prahy apod.

Jestliže chcete tuto výšku zmenšit (asi na 6 mm), abyste například chránili nohy židlí a stolů a stojany lamp, můžete nastavení z výroby deaktivovat.

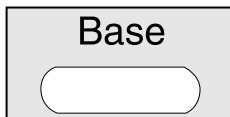

- Nejméně tři sekundy stiskněte tlačítko **Base** na dálkovém ovladači.

Na ukazateli denního času na displeji se objeví **LO**.

Jestliže chcete opět aktivovat maximální přejížděnou výšku 20 mm, tak znovu nejméně tři sekundy stiskněte tlačítko **Base**. Na ukazateli denního času na displeji se objeví **HI**.

Údržba

⚠ Před každou údržbou vypněte robotický vysavač spínačem **OFF** na boku přístroje.

Doporučujeme Vám, abyste používali jen součásti příslušenství s logem "Original Miele". Pak můžete být jistí, že lze optimálně využít sací výkon robotického vysavače a dosáhnout nejlepšího možného výsledku čištění.

Kde dostanu součásti příslušenství?

Originální součásti příslušenství obdržíte u Vašeho specializovaného prodejce Miele nebo prostřednictvím servisní služby Miele a v internetovém obchodě Miele.



Které součásti příslušenství jsou správné?

Originální součásti příslušenství Miele poznáte podle loga "Original Miele" na obalu.



Vyprázdnění prachového zásobníku

Prachový zásobník vyprázdníte po každém použití robotického vysavače.

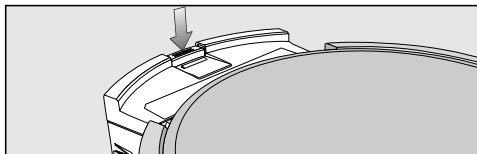

- Stiskněte tlačítko pro odblokování prachového zásobníku a zásobník vyjměte.

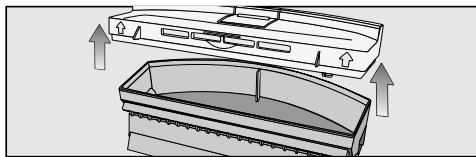

- Odejměte víko prachového zásobníku.
- Vyprázdněte prachový zásobník.

Obsah můžete zlikvidovat s domovním odpadem, pokud neobsahuje nečistoty, které se v domovním odpadu nesmějí likvidovat.

Čištění prachového zásobníku

Prachový zásobník vyčistěte po každém použití robotického vysavače.

Na základní stanici je nahoře umístěný úložný prostor pro čisticí kartáč.

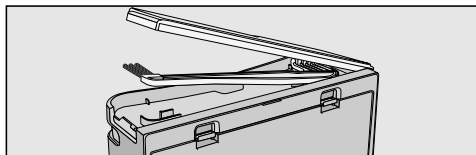

- Otevřete úložný prostor a vyjměte čisticí kartáč.

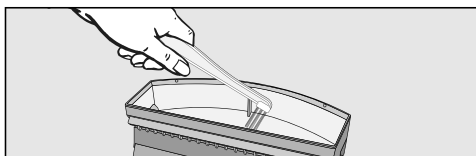

- Vyčistěte prachový prostor kartáčovým koncem čisticího kartáče.

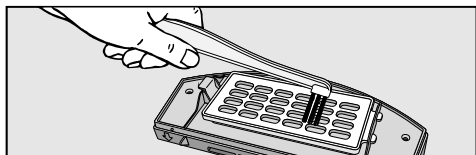

- Vyčistěte kartáčovým koncem čistícího kartáče spodní stranu víka včetně filtrační mřížky.

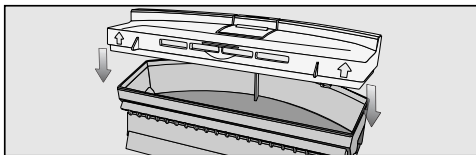

- Zavřete prachový prostor tak, abyste slyšeli zřetelné zaklapnutí.
- Nasadte opět prachový zásobník do robotického vysavače tak, aby zřetelně zaklapl.

Výměna výstupního filtru

Vyměňujte nasazený výstupní filtr vždy asi po třech měsících. Jsou přiloženy dva náhradní filtry.

Výstupní filtr je nasazený na spodní straně víka prachového zásobníku.

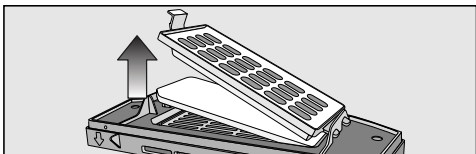

- Odjistěte mřížku filtru a vyměňte výstupní filtr.
- Zavřete mřížku filtru tak, aby zřetelně zaklapla.

Čištění kartáčového válce

- Vyměňte prachový zásobník a položte robotický vysavač spodní stranou nahoru na rovnou a čistou plochu.

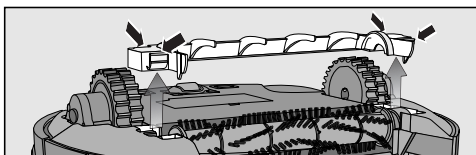

- Odejměte kryt kartáčového válce.

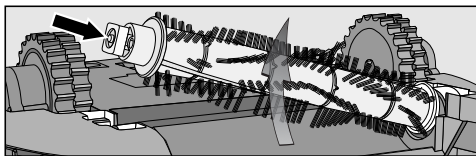

- Odejměte kartáčový válec a dbejte přitom na to, aby se neztratila čtvercová zaváděcí pomůcka.

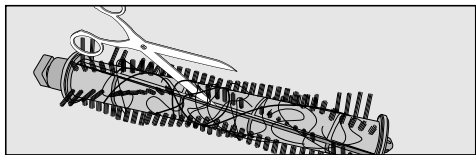

- Nůžkami rozstříhejte vlákna a vlasy, které se omotaly kolem kartáčového válce. Pro vedení nůžek je na válci vodící drážka.

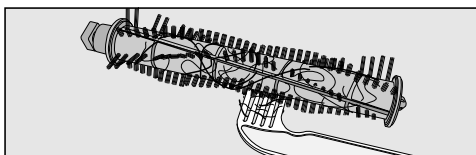

- Odstraňte vlákna a vlasy hřebenovým koncem čistícího kartáče.

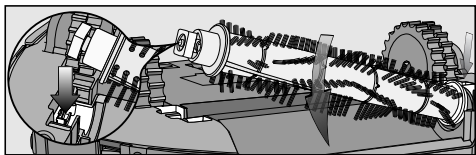

- Nasadte opět kartáčový válec. Dbejte přitom na jeho umístění a na to, aby byla nasazená čtvercová zaváděcí pomůcka.

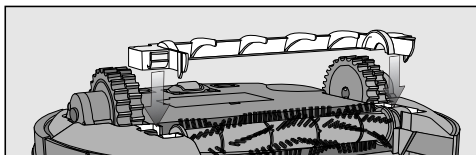

- Uzavřete kryt tak, aby zřetelně zaklapl.
- Nasadte opět prachový zásobník do robotického vysavače tak, aby zřetelně zaklapl.

Asi po dvou rocích vyměňte kartáčový válec za nový, abyste získali nejlepší možný výsledek čištění.

Čištění bočních kartáčů

- Položte robotický vysavač spodní stranou nahoru na rovnou a čistou plochu.

Dbejte přitom na to, abyste robotický vysavač nezvedali v oblasti prachového zásobníku, protože by se mohl uvolnit.

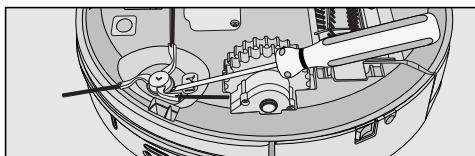

- Sejměte boční kartáče, například šroubovákem s plochou čepelí.
- Odstraňte vlákna a vlasy hřebenovým koncem čistícího kartáče.

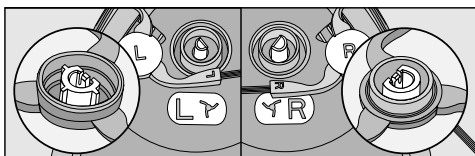

- Zatlačte oba boční kartáče přesně a silou na kolíky, které jsou pro ně určeny. Dbejte přitom, aby souhlasily značky **L** a **R**.

Asi po jednom roce vyměňte boční kartáče za nové, abyste získali nejlepší možný výsledek čištění.

Čištění těsnicí manžety prachového zásobníku

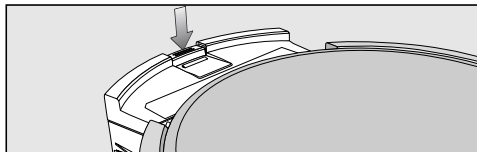

- Stiskněte tlačítko pro odblokování prachového zásobníku a zásobník vyjměte.
- Vlhkým hadříkem vyčistěte těsnicí manžetu na spodní straně prachového zásobníku.
- Nasadte opět prachový zásobník do robotického vysavače tak, aby zřetelně zaklapl.

Asi po jednom roce vyměňte těsnicí manžetu za novou, abyste získali nejlepší možný výsledek čištění.

Výměna těsnicí manžety prachového zásobníku

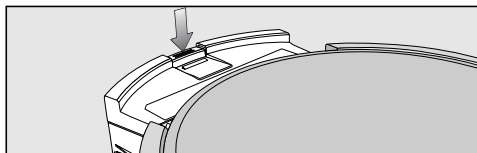

- Stiskněte tlačítko pro odblokování prachového zásobníku a zásobník vyjměte.

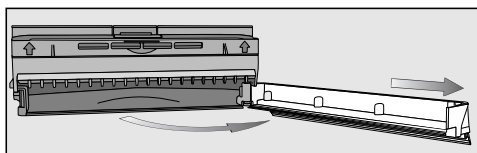

- Uvolněte těsnicí manžetu na prachovém zásobníku a opatrně ji vytočte tolik, až se oddělí od prachového zásobníku.

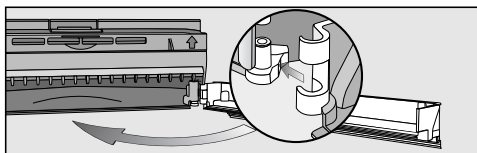

- Nasadte na boku novou těsnicí manžetu a zastrčte ji.
- Nasadte opět prachový zásobník do robotického vysavače tak, aby zřetelně zaklapl.

Čištění předního kola

- Položte robotický vysavač spodní stranou nahoru na rovnou a čistou plochu.

Dbejte přitom na to, abyste robotický vysavač nezvedali v oblasti prachového zásobníku, protože by se mohl uvolnit.



- Uvolněte kryt.
- Odejměte přední kolo.

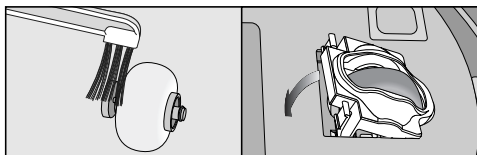

- Odstraňte vlákna a vlasy a vyčistěte přední kolo kartáčovým koncem čističího kartáče.

- Přední kolo opět nasadte a zavřete kryt tak, aby zřetelně zaklapl.

Čištění snímačů

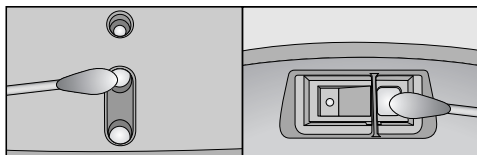

- Suchou vatou namotanou na špejli opatrně vyčistěte snímače na boku a na spodní straně robotického vysavače.

Výměna baterií v dálkovém ovladači

Přichystejte si na to dvě 1,5 V baterie (typ AAA).

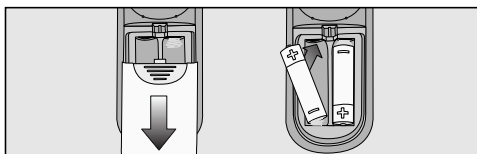

- Odejměte kryt prostoru pro baterie.
- Vyměňte baterie. Dbejte na polaritu.

Výměna akumulátoru

Přichystejte si na to originální lithium-iontový akumulátor Miele pro Váš robotický vysavač Scout RX 1.

- Položte robotický vysavač spodní stranou nahoru na rovnou a čistou plochu.

Dbejte přitom na to, abyste robotický vysavač nezvedali v oblasti prachového zásobníku, protože by se mohl uvolnit.

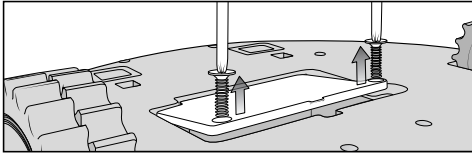

- Křížovým šroubovákem uvolněte na obou stranách kryt prostoru pro akumulátor.

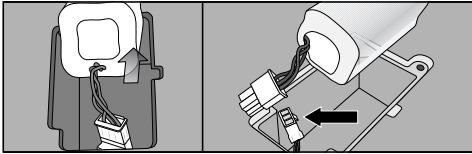

- Opatrně vyjměte akumulátor. Uvolněte zástrčku zatlačením západky na konektoru.

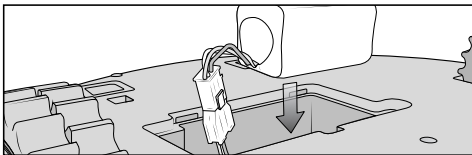

- Nasadte nový akumulátor.
- Zavřete kryt přihrádky pro akumulátor a utáhněte šrouby.
- Starý akumulátor zlikvidujte prostřednictvím veřejného sběrného systému.

Uložení

⚠ Před každým uložením vypněte robotický vysavač spínačem **OFF** na boku přístroje.

Pokud nebudete robotický vysavač delší dobu potřebovat, uložte ho na dobře větraném a chladném místě.

Ošetřování

Ošetřování robotického vysavače a součástí příslušenství

⚠ Před každým čištěním vypněte robotický vysavač spínačem **OFF** na boku přístroje.

Robotický vysavač a všechny součásti příslušenství z umělé hmoty můžete ošetřovat běžným čisticím prostředkem na umělé hmoty.

⚠ Nepoužívejte drhací prostředky, čisticí prostředky na sklo a univerzální čisticí prostředky a prostředky na ošetření s obsahem oleje!

⚠ Robotický vysavač a dodané díly nikdy neponořte do vody!

Co udělat, když. . .

 Před každým odstraňováním poruch vypněte robotický vysavač spínačem **OFF** na boku přístroje.

Problém	Příčina a odstranění
Po zapnutí tlačítkem Power se robotický vysavač vypne.	Není dostatečně nabitý akumulátor. ■ Nabijte akumulátor.
Robotický vysavač nereaguje.	Robotický vysavač je vypnutý. ■ Zapněte ho (stiskněte spínač ON na boku robotického vysavače).
	Jsou chybně nasazené baterie dálkového ovladače. ■ Dbejte na polaritu.
	Jsou již vybité baterie dálkového ovladače. ■ Vyměňte baterie.
	Je přerušené spojení mezi infračerveným vysílačem robotického vysavače a dálkovým ovladačem. ■ Vyčistěte obě součásti opatrně měkkým a suchým hadříkem a dbejte na to, aby spojení nerušily žádné předměty.
	Dálkový ovladač je příliš blízko u robotického vysavače nebo je od něho příliš daleko. ■ Upravte vzdálenost a při používání miřte dálkový ovladač na robotický vysavač.

Problém	Příčina a odstranění
Je špatný čistící výkon.	<p>Je plný prachový zásobník.</p> <ul style="list-style-type: none"> ■ Vyprázdněte a vyčistěte prachový zásobník.
	<p>Je znečištěný kartáčový válec.</p> <ul style="list-style-type: none"> ■ Vyčistěte kartáčový válec.
	<p>Je znečištěná těsnicí manžeta prachového zásobníku.</p> <ul style="list-style-type: none"> ■ Vyčistěte těsnicí manžetu.
	<p>Je znečištěný výstupní filtr.</p> <ul style="list-style-type: none"> ■ Vyměňte výstupní filtr.
	<p>Je opotřebený kartáčový válec.</p> <ul style="list-style-type: none"> ■ Vyměňte kartáčový válec.
	<p>Je opotřebená těsnicí manžeta prachového zásobníku.</p> <ul style="list-style-type: none"> ■ Vyměňte těsnicí manžetu.
	<p>Jsou opotřebené boční kartáče.</p> <ul style="list-style-type: none"> ■ Vyměňte boční kartáče.
Robotický vysavač se nenabíjí.	<p>Základní stanice / robotický vysavač není řádně připojená/ý k elektrické síti.</p> <ul style="list-style-type: none"> ■ Připojte základní stanici přesně tak, jak je popsáno v tomto návodu k obsluze. Stejně tak robotický vysavač, viz kapitola "Před použitím – Nabíjení akumulátoru".

Problém	Příčina a odstranění
Robotický vysavač se po čištění nevrací k základní stanici.	Standardní režim čištění Auto byl spuštěn libovolně v místnosti. ■ Robotický vysavač se vrací do bodu spuštění.
	Byl zvolen režim čištění Spot . ■ Robotický vysavač se vrací do bodu spuštění.
	Robotickému vysavači chybí světlo pro neomezenou navigaci. ■ Zajistěte dostatečné osvětlení.
	Základní stanice není řádně připojena. ■ Připojte základní stanici přesně tak, jak je popsáno v tomto návodu k obsluze.
	Jsou znečištěné snímače robotického vysavače. ■ Vyčistěte snímače opatrně suchou vatou na špejli.
	Je přerušené spojení mezi infračerveným vysílačem základní stanice a robotickým vysavačem. ■ Vyčistěte součásti opatrně měkkým a suchým hadříkem a dbejte na to, aby spojení nerušily žádné předměty.
	Překážky na ploše, která má být vyčištěna, brání navigaci. ■ Během čištění robotický vysavač pozorujte. ■ Odstraňte překážky. ■ Problematickou oblast vymezte magnetickou páskou. ■ Snižte přejížděnou výšku robotického vysavače, viz kapitola "Použití – Snížení maximální přejížděné výšky".

Chybová hlášení

 Před každým odstraňováním závad vypněte robotický vysavač spínačem **OFF** na boku přístroje.

Chybová hlášení se zobrazují na displeji robotického vysavače na ukazateli denního času.

Problém	Příčina a odstranění
F 1	Chyba "zvednuté kolo" ■ Postavte robotický vysavač na rovnou podlahu.
F 2	Chyba "znečištěné snímače" ■ Vyčistěte snímače. Toto chybové hlášení se zobrazuje i tehdy, když nejsou nasazené boční kartáče. Nasadte pak boční kartáče.
F 3	Chyba "prachový zásobník" ■ Nasadte prachový zásobník do robotického vysavače tak, aby zřetelně zaklapl.
F 4	Chyba "přetížení kol pohonu" ■ Zkontrolujte, zda se na kolech pohonu neusadily nečistoty. Odstraňte vlákna a vlasy.
F 5	Chyba "přetížení kartáčů" ■ Zkontrolujte, zda se neusadily nečistoty na kartáčovém válci a na bočních kartáčích. Vyčistěte kartáčový válec a boční kartáče.
F 6	Chyba "přetížení motoru" ■ Vyprázdněte a vyčistěte prachový zásobník. Vyměňte výstupní filtr.
F 7	Interní chyba systému ■ Vypněte robotický vysavač a pak ho znovu zapněte (stiskněte spínač ON/OFF na boku přístroje).
F 8	Chyba "znečištěné přední kolo" ■ Zkontrolujte, zda se neusadily nečistoty na předním kole. Odstraňte vlákna a vlasy a vyčistěte přední kolo.

Servisní služba

Pokud budete potřebovat servisní službu, tak se obraťte na – svého specializovaného prodejce Miele nebo – servisní službu Miele na telefonu: 543 553 134-5 nebo zelená linka 800 169 431.

Záruční podmínky

Záruční doba na robotický vysavač činí 2 roky.

Záruční podmínky se řídí platnými právními předpisy. Informace k záručním podmínkám naleznete na www.miele.cz.

Autorské právo a licence

Pro ovládání a řízení robotického vysavače používá Miele software.

Je nutno respektovat oprávnění Miele a dalších dotčených dodavatelů software vyplývající z autorského práva.

Miele a jeho dodavatelé si vyhrazují veškerá práva na softwarové komponenty.

Zvláště je zakázáno:

- rozmnožování a rozšiřování.
- vytváření změn a odvozených stavů.
- dekompilace, zpětný vývoj, analyzování a jiné redukování software.

Do software jsou integrovány také komponenty spadající pod GNU General Public License a pod další Open Source licence.

Na www.miele.com/device-software-licenses obdržíte přehled integrovaných Open Source komponent i s kopií příslušné licence.

Miele předá zdrojový kód pro všechny komponenty software licencovaného pod GNU General Public License a srovnatelnými Open Source licencemi.

Abyste obdrželi takový zdrojový kód, zašlete e-mail na info@miele.com.

Miele

Miele spol. s r.o.
Holandská 4, 639 00 Brno
Tel.: 543 553 111-3
Fax: 543 553 119
Servis-tel.: 543 553 134-5
E-mail: info@miele.cz
Internet: www.miele.cz

**Servisní služba Miele
přijem servisních zakázek
800 MIELE1
(800 643531)**

Miele & Cie. KG
Carl-Miele-Straße 29
33332 Gütersloh
Německo



www.miele-shop.com