

ECG



MTD 2002

MIKROVLNNÁ TROUBA

NÁVOD K OBSLUZE

CZ

MIKROVLNNÁ RÚRA

NÁVOD NA OBSLUHU

SK

KUCHENKA MIKROFALOWA

INSTRUKCJA OBSŁUGI

PL

MIKROHULLÁMÚ SÜTŐ

HASZNÁLATI ÚTMUTATÓ

HU

MIKROWELLENHERD

BEDIENUNGSANLEITUNG

DE

MICROWAVE OVEN

OPERATING MANUAL

EN

■ Před uvedením výrobku do provozu si důkladně přečtete tento návod a bezpečnostní pokyny, které jsou v tomto návodu obsaženy. Návod musí být vždy přiložen k přístroji. ■ Przed uvedeniem výrobku do prevádzky si dôkladne prečítajte tento návod a bezpečnostné pokyny, ktoré sú v tomto návode obsiahnuté. Návod musí byť vždy priložený k prístroju. ■ Przed pierwszym użyciem urządzenia prosimy o uważne zapoznanie się z instrukcjami dotyczącymi bezpieczeństwa i użytkowania. Instrukcja obsługi musi być zawsze dołączona. ■ A termék használatba vétele előtt figyelmesen olvassa el ezt a használati útmutatót és az útmutatóban található biztonsági rendelkezéseket. A használati útmutatót tartsa a készülék közelében. ■ Bitte lesen Sie vor der Inbetriebnahme des Produktes diese Anleitung und die darin enthaltenen Sicherheitshinweise aufmerksam durch. Die Bedienungsanleitung muss dem Gerät immer beigelegt sein. ■ Always read the safety&use instructions carefully before using your appliance for the first time. The user's manual must be always included.

BEZPEČNOSTNÍ POKYNY

Čtěte pozorně a uschovejte pro budoucí potřebu!

Varování: Bezpečnostní opatření a pokyny uvedené v tomto návodu nezahrnují všechny možné podmínky a situace, ke kterým může dojít. Uživateli musí pochopit, že faktorem, který nelze zabudovat do žádného z výrobků, je zdravý rozum, opatrnost a péče. Tyto faktory tedy musí být zajištěny uživatelem/uživateli používajícími a obsluhujícími toto zařízení. Neodpovídáme za škody způsobené během přepravy, nesprávným používáním, kolísáním napětí nebo změnou či úpravou jakékoliv části zařízení.

Aby nedošlo ke vzniku požáru nebo k úrazu elektrickým proudem, měla by být při používání elektrických zařízení vždy dodržována základní opatření, včetně těch následujících:

1. Ujistěte se, že napětí ve vaší zásuvce odpovídá napětí uvedenému na štítku zařízení a že je zásuvka řádně uzemněná. Zásuvka musí být instalována podle platných bezpečnostních předpisů.
2. Nikdy troubu nepoužívejte, pokud jsou poškozená dvířka, trouba nefunguje správně nebo pokud je přívodní kabel poškozen. **Veškeré opravy nebo seřízení včetně výměny napájecího přívodu svěřte odbornému servisu! Nedemontujte ochranné kryty zařízení, hrozí nebezpečí úrazu elektrickým proudem a nebezpečí zasažení mikrovlnnou energií. Před opravou odpojte síťový přívod ze zásuvky. Odstraněním krytů se zapojeným síťovým přívodem můžete vystavit nebezpečí zasažení mikrovlnnou energií a elektrickým proudem servisního technika!**
3. Chraňte spotřebič před přímým kontaktem s vodou a jinými tekutinami, aby nedošlo k případnému úrazu elektrickým proudem. Neponožte přívodní kabel nebo vidlici do vody!
4. Nepoužívejte mikrovlnnou troubu venku nebo ve vlhkém prostředí ani se nedotýkejte přívodního kabelu nebo spotřebiče mokřými rukama. Hrozí nebezpečí úrazu elektrickým proudem.
5. Dbejte zvýšené pozornosti, pokud používáte troubu v blízkosti dětí.
6. Mikrovlnná trouba by neměla být ponechána během chodu bez dozoru.
7. Doporučujeme nenechávat troubu se zasunutým přívodním kabelem v zásuvce bez dozoru. Před údržbou vytáhněte přívodní kabel ze síťové zásuvky. Vidlici nevytahujte ze zásuvky uchopením za vidlici.
8. Nepoužívejte mikrovlnnou troubu v blízkosti zdroje tepla, např. plotýnky sporáku. Chraňte ji před přímým slunečním zářením.
9. Přívodní kabel se nesmí dotýkat horkých částí ani vést přes ostré hrany.
10. Riziko vzniku požáru uvnitř trouby omezíte následovně:
 - a) Jídlo nepřehřívejte.
 - b) Před umístěním papírových nebo plastových sáčků do trouby z nich odstraňte sponky.
 - c) Nerozehřívejte olej nebo tuk na smažení v troubě, protože teplotu oleje nelze regulovat. V troubě nesmažte potraviny. Horký olej může poškodit části trouby a kuchyňské nádoby a také způsobit popáleniny.
 - d) Po použití otřete dvířka, těsnění dvířek a vnitřní prostor trouby utěrkou navlhčenou v roztoku saponátu a vytřete

do sucha. Tím odstraníte veškeré nečistoty, mastnotu a případné zbytky pokrmu.

VÝSTRAHA: Pokud jsou dvířka nebo těsnění dvířek poškozena, nesmí být trouba používána, dokud nebude opravena proškolenou osobou. Navršená mastnota by se mohla přehřát, a mohl by tak vzniknout kouř nebo následně požár.

Pro čištění nepoužívejte abrazivní prostředky.

- e) Pokud by se z upravovaného pokrmu uvnitř trouby začalo kouřit nebo by se vznítit, nechte dvířka trouby zavřená, troubu vypněte a vytáhněte vidlici napájecího přívodu ze zásuvky.
- f) V případě použití jednorázových nádob z plastu, papíru nebo jiných hořlavých materiálů nesmíte troubu nechat bez dozoru.

11. Riziko výbuchu nebo náhlého varu omezíte takto:

VÝSTRAHA: Do trouby nekládejte vzduchotěsné uzavřené nádoby. Za uzavřené nádoby se považují i dětské láhve se šroubovacím uzávěrem nebo s dudlíkem. Mohlo by dojít k explozi.

- a) Na ohřev tekutin použijte nádobu se širokým hrdlem a po ohřevu ji nechejte 20 sekund odstát, aby nedošlo k jejímu eruptivnímu varu.
 - b) Vejce ve skořápce, celá natvrdo uvařená vejce, voda obsahující tuk nebo olej a uzavřené skleněné nádoby se nesmějí v mikrovlnné troubě ohřívat, protože mohou explodovat. Brambory, párky nebo kaštany musíte před vložením do trouby oloupat nebo propíchnout.
 - c) Ohřívání tekutiny nevyjměte z trouby bezprostředně po ohřevu. Před jejich vyjmutím vyčkejte několik vteřin, aby nedošlo k případnému vzniku rizikových situací způsobených eruptivním varem.
 - d) Obsah dětských lahví a konzerv s dětskou stravou musíte před podáváním zamíchat nebo protřepat a zkontrolovat jejich teplotu, aby nedošlo k popálení.
12. Po dokončení vaření jsou nádoby velmi horké. K jejich vyjímání používejte chňapky. Pozor na popáleniny obličeje a rukou způsobené kontaktem s horkou párou.
13. Vždy pomalu nadzvedávejte nejvzdálenější okraj vika nebo potravinové fólie. Sáčky s popcornem a pečicí sáčky otevírejte v dostatečné vzdálenosti od obličeje.
14. Aby se nerozbil otočný talíř:
 - a) Před čištěním nechte otočný talíř vychladnout.
 - b) Na studený otočný talíř nepokládejte žádné horké pokrmy ani nádoby.
 - c) Na horký otočný talíř nepokládejte zmražené potraviny nebo studené nádoby.
15. Ujistěte se, že se nádoby během vaření nedotýkají vnitřních stěn trouby.
16. Uvnitř trouby neskladujte potraviny ani jiné předměty. Pokud dojde k zasažení elektrické sítě bleskem, může dojít k samovolnému zapnutí trouby.
17. Troubu nepoužívejte, pokud uvnitř nejsou žádné tekutiny ani potraviny. Takto byste mohli troubu poškodit. Neblokujte a neucpávejte ventilační otvory trouby.
18. Nepoužívejte příslušenství, které není doporučeno výrobcem, jinak se vystavujete riziku ztráty záruky.
19. Používejte mikrovlnnou troubu pouze v souladu s pokyny uvedenými v tomto návodu.

Tato mikrovlnná trouba je určena pouze pro domácí použití. Výrobce neodpovídá za škody způsobené nesprávným použitím tohoto spotřebiče.

20. Tento spotřebič není určen pro používání osobami (včetně dětí), jímž fyzická, smyslová nebo mentální neschopnost či nedostatek zkušeností a znalostí zabraňuje v bezpečném používání spotřebiče, pokud na ně nebude dohlíženo nebo pokud nebyly instruovány použití spotřebiče osobou zodpovědnou za jejich bezpečnost. Je nutný dohled nad dětmi, aby se zajistilo, že si nebudou se spotřebičem hrát.

Nevystavujte se zbytečně přílišnému mikrovlnnému záření

1. Nesnažte se uvést mikrovlnnou troubu do provozu, jsou-li dvířka trouby otevřena. Můžete se tak vystavit škodlivému mikrovlnnému záření. Nesnažte se porušit nebo přidržovat bezpečnostní zámky dvířek trouby.
2. Nevkládejte žádné cizí předměty mezi dvířka trouby. Dbejte na to, aby se na těsnění dvířek trouby a na těsnících plochách neusazovala špína nebo zbytky čisticích prostředků.
3. Nesnažte se uvést troubu do provozu, je-li poškozena. Je nutné, aby dvířka trouby po uzavření dokonale dolehla a nebyla nijak poškozena.

Příklady nebezpečného poškození dvířek:

- a) PROMÁČKNUTÍ dvířek trouby.
 - b) Uvolněné nebo zlomené upevňovací PANTY či POJISTKY dvířek.
 - c) TĚSNĚNÍ DVÍŘEK NEBO TĚSNÍCÍ PLOCHY ČELA RÁMU TROUBY.
Pouze kvalifikovaná osoba smí mikrovlnnou troubu seřizovat nebo opravovat.
4. Jako u většiny přístrojů určených na pečení je pro snížení rizika vzniku ohně v prostoru trouby nutný přísný dozor.

Pokud dojde k požáru:

1. Neotevírejte dveře trouby.
2. Vypněte troubu a vytáhněte vidlici ze zásuvky.
3. Vypněte hlavní vypínač rozvodu elektrického proudu.

ČIŠTĚNÍ

Ujistěte se, že jste odpojili troubu od přívodu elektrické energie vytažením vidlice napájecího přívodu ze zásuvky.

1. Použijte vlhký hadřík a očistěte vnitřek trouby.

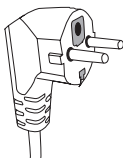

2. Očistěte příslušenství obvyklým způsobem v mýdlové vodě.
3. Znečištěný rám dvířek, těsnění a sousední části se musí opatrně čistit vlhkým hadříkem namočeným v roztoku saponátu a poté vytřít do sucha. Trouba musí být uzemněna. Vidlice napájecího přívodu smí být zapojena pouze do zásuvky, která je náležitě uzemněna.

V případě jakýchkoliv pochybností o správnosti el. instalace nebo při poruchách trouby se obraťte na kvalifikovaného elektrikáře nebo servisního technika.

1. Mikrovlnná trouba je vybavena krátkým přívodním kabelem, aby se snížilo riziko úrazu zakopnutí nebo zamotání.
2. Dlouhý prodlužovací kabel musí splňovat tyto požadavky:
 - a) Z hlediska povoleného elektrického zatížení musí jmenovitě hodnoty prodlužovacího kabelu a zásuvky odpovídat jmenovitým hodnotám mikrovlnné trouby.
 - b) Prodlužovací kabel musí být třížilový a vidlice i zásuvka musí být vybavena uzemňovacím kolíkem.
 - c) Kabel musí být dobře uschován, aby nevisel zbytečně přes pracovní desku kuchyňské linky a aby nemohlo dojít k zakopnutí nebo k vytažení kabelu dětmi.

NÁSTROJE A NÁDOBÍ UPOZORNĚNÍ

Nebezpečí úrazu

Těsně uzavřené nádoby mohou při vaření explodovat. Uzavřené nádoby musí být před vařením otevřeny a plastové nádoby propíchnuty, viz Materiály, které mohou a nemohou být použity při vaření v mikrovlnné troubě. Existují některé nekovové materiály, které nemohou být bezpečně používány při vaření v mikrovlnné troubě. Pokud si nejste jisti, je-li možné materiál bezpečně použít při vaření v mikrovlnné troubě, postupujte následovně:

Test kuchyňského nádobí:

1. Nádobu určenou pro vaření v mikrovlnné troubě naplňte studenou vodou (250 ml).
2. Vařte po dobu 1 minuty při maximálním výkonu trouby.
3. Opatrně zkuste teplotu zkoušeného nádobí. Pokud je zkoušené nádobí teplé, nepoužívejte ho při vaření v mikrovlnné troubě.
4. Nevařte déle než 1 minutu.

Materiály, které můžete použít v mikrovlnné troubě

Nádobí	Poznámky
Hliníková fólie – alobal	Pouze k zakrytí malých částí pokrmů. Přikrytím malých částí masa nebo drůbeže fólií zabráníte přeavařování nebo spálení malých částí pokrmu. Fólie musí být vzdálená alespoň 2,5 cm od vnitřního prostoru trouby (pokud je příliš blízko, může dojít k prohýbání fólie).
Zapékací plechy	Řiďte se pokyny výrobce. Dno pečicí nádoby musí být alespoň 5 mm nad otočným talířem. Nesprávné zacházení může mít za následek prasknutí otočného talíře.
Talíře	Používejte pouze talíře a nádoby určené k použití v mikrovlnných troubách. Řiďte se pokyny výrobce. Nepoužívejte prasklé nebo jinak poškozené misky.
Skleněné sklenice a džbány	Vždy sejměte těsnící víčko. Pokrm pouze ohřejte. Nevařte! Většina skleněných džbánů a sklenic neodolává vysokým teplotám a může dojít k prasknutí.

Skleněné zapékačké misky	Používejte pouze skleněné zapékačké misky odolávající vysokým teplotám. Přesvědčte se, že miska nemá kovový lem nebo jiný kovový doplněk. Nepoužívejte prasklé nebo jinak poškozené misky.
Zapékačké sáčky	Řiďte se pokyny výrobce. Neuzavírejte kovovými sponami. Ponechte spoj vaku pootevřený, aby horké páry mohly volně unikat.
Papírové tácky	Vhodné pouze pro ohřívání nebo krátké vaření. Nenechávejte troubu bez dozoru během vaření.
Papírové utěrky	Používejte na přikrytí pokrmů a na odsátí rozpuštěného tuku. Používejte pouze na krátkodobé vaření. Nenechávejte bez dozoru během vaření.
Pergamenový zapékačké papír	Používejte na přikrytí pokrmů, na zabalení pokrmů během dušení a jako zábranu proti postříkání trouby.
Plastové materiály	Používejte pouze talíře a nádoby určené k použití v mikrovlnných troubách. Řiďte se pokyny výrobce. Plastový materiál vhodný k použití v mikrovlnné troubě musí mít specifické označení: „Vhodný pro mikrovlnné trouby“. Některé plasty měknou v důsledku dlouhodobého působení vysokých teplot. „Varné sáčky“ a zapékačké vaky musí být proříznuty, propíchnuty nebo jinak odvětrány podle návodu výrobce pokrmu.
Plastové obalovací fólie	Používejte pouze talíře a nádoby určené k použití v mikrovlnných troubách. Používejte je na přikrývání pokrmů a na udržení vlhkosti pokrmu během vaření. Dbejte na to, aby se plastová fólie nedotýkala připravovaného pokrmu.
Teploměry	Používejte pouze teploměry vhodné k používání v mikrovlnných troubách. (Teploměry na maso, pečivo a cukroví.)
Voskový papír	Používejte na přikrytí pokrmů, jako zábranu proti postříkání trouby a na udržení vlhkosti pokrmu během vaření.

Materiály, které nemohou být používány při vaření v mikrovlnné troubě

Nástroje a nádoby	Poznámky
Hliníkové podnosy a plechy	Hrozí nebezpečí zkroutení. Přemístěte pokrm do nádob vhodných pro vaření v mikrovlnných troubách.
Potravinové a kartonové krabice s kovovým držadlem	Hrozí nebezpečí zkroutení. Přemístěte pokrm do nádoby vhodné pro vaření v mikrovlnných troubách.
Kovové nádoby a nádoby s kovovými doplňky	Kov zabírá pronikání mikrovlnné energie. Kovový lem se může zkroutit.
Drátěné zavírací kroužky	Hrozí nebezpečí zkroutení a požáru uvnitř trouby.
Papírové sáčky	Může dojít ke vznícení. Hrozí nebezpečí požáru uvnitř trouby.
Pěnové materiály	Působením vysokých teplot se plastová pěna může rozpustit a znehodnotit pokrm.
Dřevo	Dřevo se vysušuje a může během vaření prasknout.

INSTALACE UNÁŠECÍHO TALÍŘE

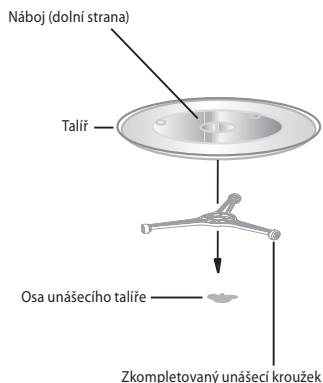

1. Nikdy nepokládejte skleněný talíř dnem nahoru. Skleněný talíř se musí vždy volně otáčet.
2. Nepoužívejte troubu bez unášecího kroužku a skleněného talíře.
3. Veškeré pokrmy a nádoby s pokrmem musí být vždy pokládány na skleněný talíř.
4. Pokud dojde k prasknutí skleněného talíře nebo k poškození unášecího kroužku, kontaktujte nejbližší autorizovaný servis.

SESTAVENÍ MIKROVLNNÉ TROUBY

CZ

Názvy částí trouby a příslušenství

Vybalte troubu a veškeré příslušenství.

Trouba je dodávána s následujícími příslušenstvími:

- Skleněný talíř 1
- Zkompletovaný unášecí kroužek 1
- Návod k obsluze 1

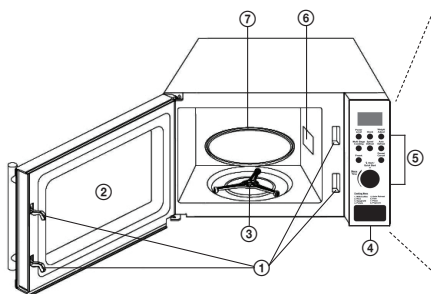

- 1 Bezpečnostní uzamykací systém (Vypne přívod elektrické energie, pokud dojde k otevření dvířek během vaření.)
- 2 Pozorovací okénko dvířek trouby
- 3 Zkompletovaný unášecí kroužek
- 4 Tlačítko pro otevření dvířek
- 5 Ovládací panel
- 6 Vlnovod
- 7 Skleněný talíř

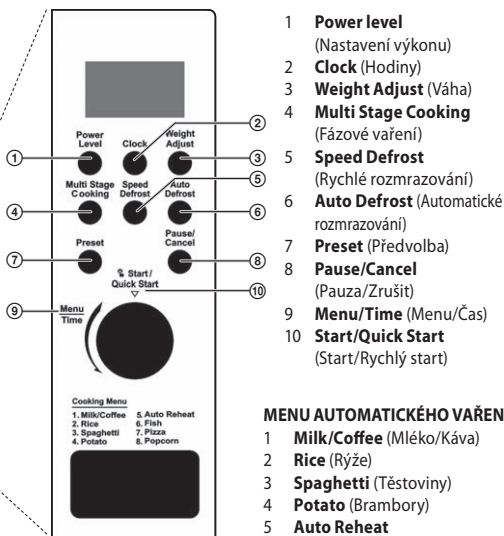

- 1 **Power level** (Nastavení výkonu)
- 2 **Clock** (Hodiny)
- 3 **Weight Adjust** (Váha)
- 4 **Multi Stage Cooking** (Fázové vaření)
- 5 **Speed Defrost** (Rychlé rozmrazování)
- 6 **Auto Defrost** (Automatické rozmrazování)
- 7 **Preset** (Předvolba)
- 8 **Pause/Cancel** (Pauza/Zrušit)
- 9 **Menu/Time** (Menu/Čas)
- 10 **Start/Quick Start** (Start/Rychlý start)

MENU AUTOMATICKÉHO VAŘENÍ

- 1 **Milk/Coffee** (Mléko/Káva)
- 2 **Rice** (Rýže)
- 3 **Spaghetti** (Těstoviny)
- 4 **Potato** (Brambory)
- 5 **Auto Reheat** (Automatický ohřev)
- 6 **Fish** (Ryby)
- 7 **Pizza** (Pizza)
- 8 **Popcorn** (Popkorn)

INSTALACE

Odstraňte veškerý balicí materiál a vyjměte všechna příslušenství.

Zkontrolujte, zda trouba není nějak poškozena (promáčknutá nebo poškozená dvířka a podobně). Neinstalujte troubu, pokud je jakkoliv poškozená.

Pracovní deska kuchyňské linky

Tělo trouby: Odstraňte veškerou ochrannou fólii z povrchu trouby.
Neodstraňujte světlehnědou fólii, která je přišroubovaná uvnitř trouby. Tato fólie chrání magnetron trouby.

Instalace

1. Troubu umístěte na rovný povrch, který zaručuje dostatečně volný prostor pro správnou funkci odvětrávacích otvorů.

Mezi troubou a nejbližší zdí musí být minimální vzdálenost 7,5 cm. Alespoň jedna strana musí být volná.

- a) Ponechejte alespoň 30 cm volného prostoru nad troubou.
- b) Neodstraňujte nožky trouby.
- c) Neblokujte větrací otvory. Může dojít k poškození trouby.
- d) Umístěte troubu co možná nejdále od rozhlasového a televizního přijímače.

Mikrovlnná trouba může způsobovat rušení televizního a rozhlasového TV signálu.

2. Zapojte troubu do standardní elektrické sítě. Ujistěte se, že uvedená hodnota napětí a frekvenční kmitočty na štítku trouby se shoduje s hodnotou napětí a frekvenčním kmitočtem v síti.

UPOZORNĚNÍ: Neinstalujte troubu nad kuchyňskou varnou deskou ani v její blízkosti nebo v blízkosti jiného tepelného zařízení. Umístění trouby v blízkosti tepelného zařízení může mít za následek poškození trouby a zrušení platnosti záruky. Mikrovlnná trouba je určena pro používání ve volném prostoru a nesmí se umísťovat do skříňky. Během provozu může být povrch mikrovlnné trouby horký.

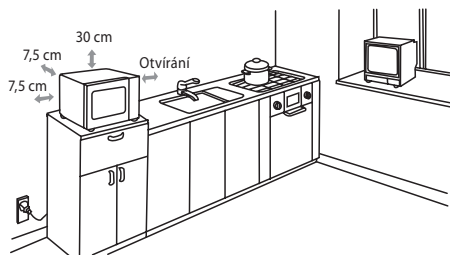

Horký povrch!

FUNKCE TROUBY

Pokyny k obsluze

Tato mikrovlnná trouba používá moderní elektronické ovládání k nastavení parametrů vaření tak, aby lépe vyhovovala vašim požadavkům.

CZ

1. Pauza/Zrušení nastavení

Stisknutím tlačítka **Pause/Cancel** (Pauza/Zrušit) přerušíte běžící program, dvěma stisknutími program zrušíte. Slouží také k nastavení funkce **Dětský bezpečnostní zámek**.

2. Nastavení hodin

Stiskněte tlačítko **Clock** (Hodiny), ovladačem **Menu/Time** (Menu/Čas) otočte na požadovanou hodinu a potvrďte stisknutím tlačítka **Clock** (Hodiny).

Nastavení minut provedete otočením ovladače **Menu/Time** (Menu/Čas) a opět stiskněte tlačítko **Clock** (Hodiny) pro potvrzení.

3. Vaření v mikrovlnné troubě

- 1) Stisknutím tlačítka **Power level** (Nastavení výkonu) zvolte požadovaný výkon.
- 2) Pomocí ovladače **Menu/Time** (Menu/Čas) nastavte požadovaný čas vaření.
- 3) Potvrďte stisknutím tlačítka **Start/Quick Start** (Start/Rychlý start) a trouba začne vařit.

Tabulka mikrovlnného výkonu

Počet stisknutí tlačítka Power level (Nastavení výkonu)	Mikrovlnný výkon	Použití
1	100 %	Ohřev, mléko, vaření vody, zelenina, nápoje
2	80 %	Rýže, ryby, kuře, mleté maso
3	60 %	Dušení masa, ryby
4	40 %	Příprava polévky, změknutí másla
5	20 %	Změknutí zmrzliny
6	0 %	

4. Rychlé spuštění

Stisknutím tlačítka **Start/Quick Start** (Start/Rychlý start) nastavíte délku vaření, trouba se spustí na plný výkon. Nejdlejší možné nastavení v tomto režimu je 10 minut. Po uplynutí nastaveného času se ozve zvukový signál a na displeji se zobrazí END (Konec).

5. Rozmrazování podle hmotnosti

Čas a výkon rozmrazování jsou nastaveny automaticky po naprogramování hmotnosti. Rozsah hmotnosti zmrazených potravin: 100–1800 g.

Příklad: Pokud chcete rozmrazit 600 g krevet.

- 1) Stiskněte tlačítko **Auto Defrost** (Automatické rozmrazování).
- 2) Stisknutím tlačítka **Weight adjust** (Váha) zvolte hmotnost pokrmu.
- 3) Spustte rozmrazování stisknutím tlačítka **Start/Quick Start** (Start/Rychlý start).

Poznámka: Během rozmrazování se cyklus přeruší a ozve se zvukový signál – pokrm otočte a pokračujte stisknutím tlačítka **Start/Quick Start** (Start/Rychlý start).

6. Rozmrazování podle času

- 1) Stiskněte tlačítko **Speed Defrost** (Rychlé rozmrazování).
- 2) Otočením ovladače **Menu/Time** (Menu/Čas) nastavte dobu rozmrazování (maximální možné nastavení je 95 minut).
- 3) Spustte rozmrazování stisknutím tlačítka **Start/Quick Start** (Start/Rychlý start).

7. Fázové vaření

Pro vaření mohou být zadány nejvýše 2 různé fáze přípravy.

Příklad:

1 fáze: při výkonu 100 % doba vaření 10 minut.

2 fáze: při výkonu 40 % doba vaření 5 minut.

- 1) Zadejte 1 fázi programu (stejně jako nastavujete vaření v mikrovlnné troubě). Stiskněte tlačítko **Multi stage cooking** (Fázové vaření).
- 2) Zadejte 2 fázi programu.
- 3) Stiskněte tlačítko **Start/Quick Start** (Start/Rychlý start).

Poznámka: Ve fázovém vaření nelze použít funkce Rychlé spuštění, Automatické a Rychlé rozmrazování, Automatické vaření.

8. Předvolba

Tato funkce umožňuje spustit jeden z již předem naprogramovaných cyklů trouby.

Příklad: je 8:00, v 11:30 chcete vařit.

- 1) Zvolte program vaření.
- 2) Stiskněte tlačítko **Preset** (Předvolba).
- 3) Otočením ovladače **Menu/Time** (Menu/Čas) nastavte čas 11:00 a potvrďte stisknutím **Preset** (Předvolba).
- 4) Otočením ovladače **Menu/Time** (Menu/Čas) nastavte čas 11:30.
- 5) Program spustíte stisknutím **Start/Quick Start** (Start/ Rychlý start).

Poznámka: Při použití předvolby nelze použít funkce Rychlé spuštění, Automatické a Rychlé rozmrazování, Automatické vaření.

9. Automatické vaření

Pro následující pokrmy nemusíte nastavovat výkon a dobu přípravy.

Příklad: vaření 2 ks brambor

- 1) Otočte ovladačem **Menu/Time** (Menu/Čas) proti směru hodinových ručiček, až se na displeji zobrazí 04.
- 2) Stiskněte tlačítko **Weight adjust** (Váha) a zvolte hmotnost brambor.
- 3) Stiskněte tlačítko **Start/Quick Start** (Start/Rychlý start).

Menu automatického vaření	
01	Milk/Coffee (Mléko/Káva)
02	Rice (Rýže)
03	Spaghetti (Těstoviny)
04	Potato (Brambory)
05	Auto Reheat (Automatický ohřev)
06	Fish (Ryby)
07	Pizza (Pizza)
08	Popcorn (Popkorn)

Poznámka: Výsledek automatického vaření závisí na faktorech, jako jsou poklesy napětí, tvar a velikost pokrmu, Vaše osobní preference propečenosti atd. Pokud výsledek vaření neshledáte uspokojující, přiměřeným způsobem upravte délku vaření.

10. Dětský bezpečnostní zámek

ZAMKNOU: Na 3 sekundy stiskněte tlačítko **Pause/Cancel** (Pauza/Zrušit), ozve se zvukový signál oznamující aktivaci dětského zámku a na displeji se rozsvítí indikátor **Child Lock** (Dětský zámek).

ODEMKNOU: Na 3 sekundy stiskněte tlačítko **Pause/Cancel** (Pauza/Zrušit), ozve se zvukový signál oznamující deaktivaci dětského zámku. Indikátor zámku na displeji zhasne.

ODSTRAŇOVÁNÍ PROBLÉMŮ

CZ

Běžné	
Mikrovlnná trouba ruší příjem televize.	Mikrovlnná trouba v chodu může rušit příjem rádia a televize. Je to podobné rušení malých elektrických spotřebičů jako mixér, vysavač a elektrický ventilátor.
Světlo v troubě se ztlumí.	Při použití nižšího výkonu mikrovln se může světlo v troubě ztlumit.
Na dvířkách se hromadí pára, z průduchů vychází horký vzduch.	Při vaření může z jídla vycházet pára. Většina jí odejde větracími otvory, ale část se může nahromadit na chladnějším místě, jakým jsou dvířka. Tento jev je normální.
Trouba byla omylem spuštěna prázdná.	Troubu nesmíte zapínat prázdnou. Je to velmi nebezpečné.

Problém	Možná příčina	Náprava
Troubu nelze zapnout.	(1) Přívodní kabel není pevně zastrčen v zásuvce.	Vytáhněte kabel ze zásuvky. Zhruba po 10 sekundách kabel znovu zastrčte do zásuvky.
	(2) Vyořela pojistka nebo vypadl jistič.	Vyměňte pojistku nebo zapněte jistič (opravuje servisní technik z naší společnosti).
	(3) Problém se zásuvkou.	Zkuste do zásuvky zapojit jiné elektrické zařízení.
Trouba nehřeje.	(4) Dvířka nejsou správně zavřená.	Dobře zavřete dvířka.
Skleněný talíř vydává zvuky, když je mikrovlnná trouba v chodu.	(5) Otočná podložka nebo dno trouby jsou znečištěné.	Očistěte troubu podle pokynů v kapitole „Čištění“.

TECHNICKÉ ÚDAJE

Objem 20 l

Mikrovlnný výkon 700 W

Časovač 95 minut

Auto menu 8 voleb

Rozmrazování čas/hmotnost

Nastavení výkonu 5 úrovní

Otočný talíř Ø 245 mm

Hmotnost 10,5 kg

Rozměry: 452 × 262 × 333 mm (š × v × h)

Jmenovité napětí: 230–240 V~ 50 Hz

Jmenovitý příkon: 1 200 W

Provozní frekvence: 2 450 MHz

Hlučnost: 57 dB

VYUŽITÍ A LIKVIDACE ODPADU

Balící papír a vlnitá lepenka – odevzdat do sběrných surovin. Přebalová folie, PE sáčky, plastové díly – do sběrných kontejnerů na plasty.

LIKVIDACE VÝROBKU PO UKONČENÍ ŽIVOTNOSTI

Likvidace použitých elektrických a elektronických zařízení (platí v členských zemích EU a dalších evropských zemích se zavedeným systémem třídění odpadu)

Vyobrazený symbol na produktu nebo na obalu znamená, že s produktem by nemělo být nakládáno jako s domovním odpadem. Produkt odevzdejte na místo určené pro recyklaci elektrických a elektronických zařízení. Správnou likvidaci produktu zabráníte negativním vlivům na lidské zdraví a životní prostředí. Recyklace materiálů přispívá k ochraně přírodních zdrojů. Více informací o recyklaci tohoto produktu Vám poskytne obecní úřad, organizace pro zpracování domovního odpadu nebo prodejní místo, kde jste produkt zakoupili.



08/05

BEZPEČNOSTNÉ POKYNY

Čítajte pozorne a uschovajte na budúcu potrebu!

Varovanie: Bezpečnostné opatrenia a pokyny uvedené v tomto návode nezahŕňajú všetky možné podmienky a situácie, ku ktorým môže dôjsť. Používateľ musí pochopiť, že faktorom, ktorý nie je možné zabudovať do žiadneho z výrobkov, je zdravý rozum, opatrnosť a starostlivosť. Tieto faktory teda musia byť zaistené používateľom/používateľmi používajúcimi a obsluhujúcimi toto zariadenie. Nezodpovedáme za škody spôsobené počas prepravy, nesprávneho používania, kolísaním napätia alebo zmenou či úpravou akejkoľvek časti zariadenia.

SK

Aby nedošlo k vzniku požiaru alebo k úrazu elektrickým prúdom, mali by sa pri používaní elektrických zariadení vždy dodržiavať základné opatrenia, vrátane týchto:

1. Uistite sa, že napätie vo vašej zásuvke zodpovedá napätiu uvedenému na štítku zariadenia a že je zásuvka riadne uzemnená. Zásuvka musí byť inštalovaná podľa platných bezpečnostných predpisov.
2. Nikdy rúru nepoužívajte, ak sú poškodené dvierka, rúra nefunguje správne alebo ak je prívodný kábel poškodený. **Všetky opravy alebo nastavenia vrátane výmeny napájacieho prívodu zverte odbornému servisu! Nedemontujte ochranné kryty zariadenia, hrozí nebezpečenstvo úrazu elektrickým prúdom a nebezpečenstvo zasiahnutia mikrovlnnou energiou. Pred opravou odpojte sieťový prívod zo zásuvky. Odstránením krytov so zapojeným sieťovým prívodom môžete vystaviť nebezpečenstvu zasiahnutia mikrovlnnou energiou a elektrickým prúdom servisného technika!**
3. Chráňte spotrebič pred priamym kontaktom s vodou a inými tekutinami, aby nedošlo k prípadnému úrazu elektrickým prúdom. Neponárajte prívodný kábel alebo vidlicu do vody!
4. Nepoužívajte mikrovlnnú rúru vonku alebo vo vlhkom prostredí ani sa nedotýkajte prívodného kábla alebo spotrebiča mokrymi rukami. Hrozí nebezpečenstvo úrazu elektrickým prúdom.
5. Dbajte na zvýšenú pozornosť, ak používate rúru v blízkosti detí.
6. Mikrovlnná rúra by nemala byť ponechaná počas chodu bez dozoru.
7. Odporúčame nenechávať rúru so zasunutým prívodným káblom v zásuvke bez dozoru. Pred údržbou vyťahnite prívodný kábel zo sieťovej zásuvky. Vidlicu nevyťahujte zo zásuvky ťahaním za kábel. Kábel odpojte od zásuvky uchopením za vidlicu.
8. Nepoužívajte mikrovlnnú rúru v blízkosti zdroja tepla, napr. platničky sporáka. Chráňte ju pred priamym slnečným žiarením.
9. Prívodný kábel sa nesmie dotýkať horúcich častí ani viesť cez ostré hrany.
10. Riziko vzniku požiaru vnútri rúry obmedzte nasledovne:
 - a) Jedlo neprehrievajte.
 - b) Pred umiestnením papierových alebo plastových vrieciek do rúry z nich odstráňte sponky.
 - c) Nerozohrievajte olej alebo tuk na smaženie v rúre, pretože teplotu oleja nie je možné regulovať. V rúre nesmažte potraviny. Horúci olej môže poškodiť časti rúry a kuchynské nádoby a tiež spôsobiť popálenie.
 - d) Po použití utrite dvierka, tesnenie dvierok a vnútorný priestor rúry utierkou navlhčenou v roztoku saponátu

a vytrite do sucha. Tým odstránite všetky nečistoty, masť a prípadné zvyšky pokrmu.

VÝSTRAHA: Pokiaľ sú dvierka alebo tesnenie dvierok poškodené, nesmie byť rúra používaná, kým nebude opravená vyškolenou osobou. **Navrieť masť by sa mohla prehriať a mohol by tak vzniknúť dym alebo následne požiar.**

Na čistenie nepoužívajte abrazívne prostriedky.

- e) Ak by sa z upraveného pokrmu vnútri rúry začalo dymiť alebo by sa vznietil, nechajte dvierka rúry zatvorené, rúru vypnite a vyťahnite vidlicu napájacieho prívodu zo zásuvky.
- f) V prípade použitia jednorazových nádob z plastu, papiera alebo iných horľavých materiálov nesmiete rúru nechať bez dozoru.

11. Riziko výbuchu alebo náhleho varu obmedzte takto:

VÝSTRAHA: Do rúry nekladajte vzduchotesne uzatvorené nádoby. Za uzatvorené nádoby sa považujú i detské fľaše so skrutkovacím uzáverom alebo s cumlíkom. Mohlo by dôjsť k explózií.

- a) Na ohrev tekutín použite nádobu so širokým hrdlom a po ohreve ju nechajte 20 sekúnd odstáť, aby nedošlo k jej erupčivému varu.
 - b) Vajcia v škrupinke, celé natvrdo uvarené vajcia, voda obsahujúca tuk alebo olej a uzatvorené sklenené nádoby sa nesmú v mikrovlnnej rúre ohrievať, pretože môžu explodovať. Zemiaky, párky alebo gaštany musíte pred vložením do rúry olúpať alebo prepichnúť.
 - c) Ohrievané tekutiny nevyberajte z rúry bezprostredne po ohreve. Pred ich vybratím vyčkejte niekoľko sekúnd, aby nedošlo k prípadnému vzniku rizikových situácií spôsobených erupčivým varom.
 - d) Obsah detských fliaš a konzerv s detskou stravou musíte pred podávaním zamiešať alebo pretrepať a skontrolovať ich teplotu, aby nedošlo k popáleniu.
12. Po dokončení varenia sú nádoby veľmi horúce. Na ich vyberanie používajte lapky. Pozor na popáleniny tváre a rúk spôsobené kontaktom s horúcou parou.
13. Vždy pomaly nadvihujte najvzdialenejší okraj veka alebo potravinovej fólie. Vrecúška s popcornom a vrecúška na pečenie otvárajte v dostatočnej vzdialenosti od tváre.
14. Aby sa nerozbil otočný tanier:
 - a) Pred čistením nechajte otočný tanier vychladnúť.
 - b) Na studený otočný tanier nekladte žiadne horúce pokrmy ani nádoby.
 - c) Na horúci otočný tanier nekladte zmrazené potraviny alebo studené nádoby.
15. Uistite sa, že sa nádoby počas varenia nedotýkajú vnútorných stien rúry.
16. Vnútri rúry neskladujte potraviny ani iné predmety. Pokiaľ dôjde k zasiahnutiu elektrickej siete bleskom, môže dôjsť k samovoľnému zapnutiu rúry.
17. Rúru nepoužívajte, pokiaľ vnútri nie sú žiadne tekutiny ani potraviny. Takto by ste mohli rúru poškodiť. Neblokuje a neupchávajte ventilačné otvory rúry.
18. Nepoužívajte príslušenstvo, ktoré nie je odporúčané výrobcom, inak sa vystavujete riziku straty záruky.
19. Používajte mikrovlnnú rúru iba v súlade s pokynmi uvedenými v tomto návode.

- Táto mikrovlnná rúra je určená iba na domáce použitie. Výrobca nezodpovedá za škody spôsobené nesprávnym použitím tohto spotrebiča.
20. Tento spotrebič nie je určený na používanie osobami (vrátane detí), ktorým fyzická, zmyslová alebo mentálna neschopnosť či nedostatok skúseností a znalostí zabráňuje v bezpečnom používaní spotrebiča, pokiaľ na ne nebude dozeraný alebo pokiaľ neboli inštruované ohľadom použitia spotrebiča osobou zodpovednou za ich bezpečnosť. Je nutný dohľad nad deťmi, aby sa zaistilo, že sa nebudú so spotrebičom hrať.

Nevystavujte sa zbytočne prílišnému mikrovlnnému žiareniu.

- Nesnažte sa uviesť mikrovlnnú rúru do prevádzky, ak sú dvierka rúry otvorené. Môžete sa tak vystaviť škodlivému mikrovlnnému žiareniu. Nesnažte sa porušiť alebo pridržovať bezpečnostné zámky dvierok rúry.
- Nevkladajte žiadne cudzie predmety medzi dvierka rúry. Dbajte na to, aby sa na tesnení dvierok rúry a na tesniacich plochách neusadzovala špina alebo zvyšky čistiacich prostriedkov.
- Nesnažte sa uviesť rúru do prevádzky, ak je poškodená. Je nutné, aby dvierka rúry po uzatvorení dokonale dolahli a neboli nijako poškodené.
Príklady nebezpečného poškodenia dvierok:
 - ZATLAČENIE dvierok rúry.
 - Uvoľnené alebo zlomené upevňovacie PÁNTY či POISTKY dvierok.
 - TESNENIE DVIEROK ALEBO TESNIACE PLOCHY ČELA RÁMU RÚRY.
Iba kvalifikovaná osoba smie mikrovlnnú rúru nastavovať alebo opravovať.
- Ako pri väčšine prístrojov určených na pečenie je na znížení rizika vzniku ohňa v priestore rúry nutný prísny dozor.

Pokiaľ dôjde k požiaru:

- Neotvárajte dvere rúry.
- Vypnite rúru a vyťahnite vidlicu zo zásuvky.
- Vypnite hlavný vypínač rozvodu elektrického prúdu.

ČISTENIE

Uistite sa, že ste odpojili rúru od prívodu elektrickej energie vyťahnutím vidlice napájacieho prívodu zo zásuvky.

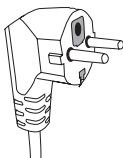

Materiály, ktoré môžete použiť v mikrovlnnej rúre

Riad	Poznámky
Hliníková fólia – alobal	Iba na pokrytie malých častí pokrmov. Priкрыtím malých častí mäsa alebo hydiny fóliou zabránite prevraniu alebo spáleniu malých častí pokrmu. Fólia musí byť vzdialená aspoň 2,5 cm od vnútorného priestoru rúry (pokiaľ je príliš blízko, môže dôjsť k prehýbaniu fólie).
Zapekacie plechy	Riadte sa pokynmi výrobcu. Dno nádoby na pečenie musí byť aspoň 5 mm nad otočným tanierom. Nesprávne zaobchádzanie môže mať za následok prasknutie otočného taniera.
Taniere	Používajte iba taniere a riady určené na použitie v mikrovlnných rúrach. Riadte sa pokynmi výrobcu. Nepoužívajte prasknuté alebo inak poškodené misy.
Sklenené poháre a džbány	Vždy snímte tesniace viečko. Pokrm iba ohrejte. Nevarte! Väčšina sklenených džbánov a pohárov neodoláva vysokým teplotám a môže dôjsť k prasknutiu.

- Použite vlhkú handričku a očistite vnútro rúry.
- Očistite príslušenstvo obvyklým spôsobom v mydlovej vode.
- Znečistený rám dvierok, tesnenia a susedné časti sa musia opatrne čistiť vlhkou handričkou namočenou v roztoku saponátu a potom vytrieť do sucha. Rúra musí byť uzemnená. Vidlica napájacieho prívodu smie byť zapojená iba do zásuvky, ktorá je náležite uzemnená.

V prípade akýchkoľvek pochybností o správnosti el. inštalácie alebo pri poruchách rúry sa obráťte na kvalifikovaného elektrikára alebo servisného technika.

- Mikrovlnná rúra je vybavená krátkym prívodným káblom, aby sa znížilo riziko úrazu zakopnutia alebo zamotania.
- Dlhý predlžovací kábel musí spĺňať tieto požiadavky:
 - Z hľadiska povoleného elektrického zaťaženia musia menovité hodnoty predlžovacieho kábla a zásuvky zodpovedať menovitým hodnotám mikrovlnnej rúry.
 - Predlžovací kábel musí byť trojžilový a vidlica aj zásuvka musí byť vybavená uzemňovacím kolíkom.
 - Kábel musí byť dobre uschovaný, aby nevisel zbytočne cez pracovnú dosku kuchynskej linky a aby nemohlo dôjsť k zakopnutiu alebo k vyťahnutiu kábla deťmi.

NÁSTROJE A RIADY UPOZORNENIE

Nebezpečenstvo úrazu

Tesne uzatvorené nádoby môžu pri varení explodovať. Uzatvorené nádoby musia byť pred varením otvorené a plastové obaly prepichnuté, pozrite Materiály, ktoré môžu a nemôžu byť použité pri varení v mikrovlnnej rúre. Existujú niektoré nekovové materiály, ktoré nemôžu byť bezpečne používané pri varení v mikrovlnnej rúre. Ak si nie ste istí, či je možné materiál bezpečne použiť pri varení v mikrovlnnej rúre, postupujte nasledovne:

Test kuchynského riadu:

- Nádobu určenú na varenie v mikrovlnnej rúre naplňte studenou vodou (250 ml).
- Varte počas 1 minúty pri maximálnom výkone rúry.
- Opatrne skúste teplotu skúšaného riadu. Pokiaľ je skúšaný riad teplý, nepoužívajte ho pri varení v mikrovlnnej rúre.
- Nevarte dlhšie než 1 minútu.

Sklenené zapekacie misy	Používajte iba sklenené zapekacie misy odolávajúce vysokým teplotám. Presvedčte sa, že misa nemá kovový lem alebo iný kovový doplnok. Nepoužívajte prasknuté alebo inak poškodené misy.
Zapekacie vrecká	Riadte sa pokynmi výrobcu. Neuzatvárajte kovovými sponami. Ponechajte spoj vaku pootvorený, aby horúce pary mohli voľne unikať.
Papierové tácky	Vhodné iba na ohrievanie alebo krátke varenie. Nenechávajte rúru bez dozoru počas varenia.
Papierové utierky	Používajte na prikrytie pokrmov a na odsatie rozpusteného tuku. Používajte iba na krátkodobé varenie. Nenechávajte bez dozoru počas varenia.
Pergamenový zapekací papier	Používajte na prikrytie pokrmov, na zabalenie pokrmov počas dusenia a ako zábranu proti postriekaniu rúry.
Plastové materiály	Používajte iba taniere a riady určené na použitie v mikrovlnných rúrach. Riadte sa pokynmi výrobcu. Plastový materiál vhodný na použitie v mikrovlnnej rúre musí mať špecifické označenie: „Vhodný pre mikrovlnné rúry“. Niektoré plasty mäknu v dôsledku dlhodobého pôsobenia vysokých teplôt. „Varné vrecúška“ a zapekacie vaky musia byť prerezané, prepichneté alebo inak odvetrané podľa návodu výrobcu pokrmu.
Plastové obalovacie fólie	Používajte iba taniere a riady určené na použitie v mikrovlnných rúrach. Používajte ich na prikrytie pokrmov a na udržanie vlhkosti pokrmu počas varenia. Dbajte na to, aby sa plastová fólia nedotýkala pripravovaného pokrmu.
Teplomery	Používajte iba teplomery vhodné na používanie v mikrovlnných rúrach. (Teplomery na mäso, pečivo a cukrovinky.)
Voskovaný papier	Používajte na prikrytie pokrmov, ako zábranu proti postriekaniu rúry a na udržanie vlhkosti pokrmu počas varenia.

Materiály, ktoré nemôžu byť používané pri varení v mikrovlnnej rúre

Nástroje a riady	Poznámky
Hliníkové podnosy a plechy	Hrozí nebezpečenstvo skrútenia. Premiestnite pokrm do nádoby vhodnej na varenie v mikrovlnných rúrach.
Potravinové a kartónové škatule s kovovým držadlom	Hrozí nebezpečenstvo skrútenia. Premiestnite pokrm do nádoby vhodnej na varenie v mikrovlnných rúrach.
Kovový riad a riad s kovovými doplnkami	Kov zabraňuje prenikaniu mikrovlnnej energie. Kovový lem sa môže skrútiť.
Drôtené zatváracie krúžky	Hrozí nebezpečenstvo skrútenia a požiaru vnútri rúry.
Papierové vrecká	Môže dôjsť k vznieteniu. Hrozí nebezpečenstvo požiaru vnútri rúry.
Penové materiály	Pôsobením vysokých teplôt sa plastová pena môže rozpustiť a znehodnotiť pokrm.
Drevo	Drevo sa vysušuje a môže počas varenia prasknúť.

INŠTALÁCIA UNÁŠACIEHO TANIERA

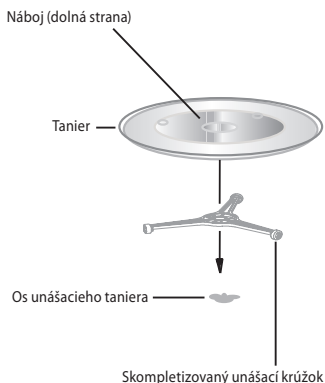

1. Nikdy nekladte sklenený tanier dnom hore. Sklenený tanier sa musí vždy voľne otáčať.
2. Nepoužívajte rúru bez unášacieho krúžku a skleneného taniera.
3. Všetky pokrmové a nádoby s pokrmami musia byť vždy kladené na sklenený tanier.
4. Pokiaľ dôjde k prasknutiu skleneného taniera alebo k poškodeniu unášacieho krúžku, kontaktujte najbližší autorizovaný servis.

ZOSTAVENIE MIKROVLNNEJ RÚRY

Názvy častí rúry a príslušenstva

Vybaľte rúru a všetko príslušenstvo.

Rúra je dodávaná s nasledujúcim príslušenstvom:

- 1 Sklenený tanier
- 1 Skompletizovaný unášací krúžok
- 1 Návod na obsluhu

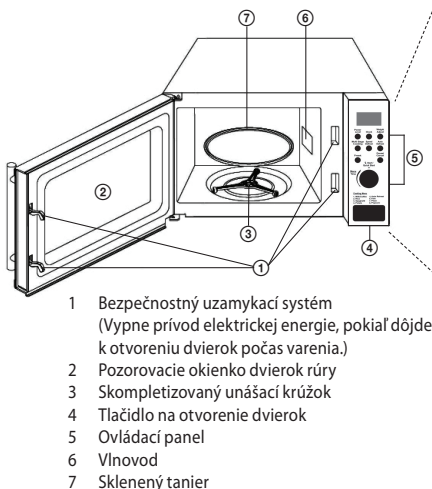

- 1 Bezpečnostný uzamykací systém (Vypne prívod elektrickej energie, pokiaľ dôjde k otvoreniu dverí počas varenia.)
- 2 Pozorovacie okienko dverí rúry
- 3 Skompletizovaný unášací krúžok
- 4 Tlačidlo na otvorenie dverí
- 5 Ovládací panel
- 6 Vlnovod
- 7 Sklenený tanier

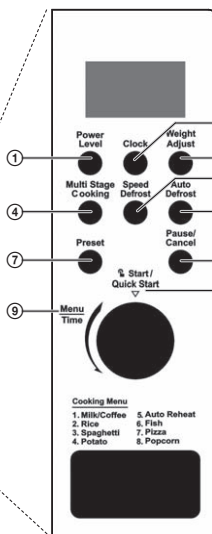

- 1 **Power level** (Nastavenie výkonu)
- 2 **Clock** (Hodiny)
- 3 **Weight Adjust** (Hmotnosť)
- 4 **Multi Stage Cooking** (Fázové varenie)
- 5 **Speed Defrost** (Rýchle rozmrazovanie)
- 6 **Auto Defrost** (Automatické rozmrazovanie)
- 7 **Preset** (Predvoľba)
- 8 **Pause/Cancel** (Pausa/Zrušiť)
- 9 **Menu/Time** (Menu/Čas)
- 10 **Start/Quick Start** (Štart/Rýchly štart)

MENU AUTOMATICKÉHO VARENIA

- 1 **Milk/Coffee** (Mlieko/Káva)
- 2 **Rice** (Ryža)
- 3 **Spaghetti** (Cestoviny)
- 4 **Potato** (Zemiaky)
- 5 **Auto Reheat** (Automatický ohrev)
- 6 **Fish** (Ryby)
- 7 **Pizza** (Pizza)
- 8 **Popcorn** (Popcorn)

INŠTALÁCIA

Odstráňte všetok baliaci materiál a vyberte všetko príslušenstvo.

Skontrolujte, či rúra nie je nejako poškodená (zatlačené alebo poškodené dverka a podobne). Neinštalujte rúru, pokiaľ je akokoľvek poškodená.

Pracovná doska kuchynskej linky

Telo rúry: Odstráňte všetku ochrannú fóliu z povrchu rúry.

Neodstraňujte svetlohnedú fóliu, ktorá je priskrutkovaná vnútri rúry. Táto fólia chráni magnetrón rúry.

Inštalácia

1. Rúru umiestnite na rovný povrch, ktorý zaručuje dostatočne voľný priestor na správnu funkciu odvetrávacích otvorov.

Medzi rúrou a najbližšou stenou musí byť minimálna vzdialenosť 7,5 cm.

Aspoň jedna strana musí byť voľná.

- a) Ponechajte aspoň 30 cm voľného priestoru nad rúrou.
 - b) Neodstraňujte nôžky rúry.
 - c) Neblokujte vetracie otvory. Môže dôjsť k poškodeniu rúry.
 - d) Umiestnite rúru čo možno najďalej od rozhlasového a televízneho prijímača.
- Mikrovlnná rúra môže spôsobovať rušenie televízneho a rozhlasového TV signálu.

2. Zapojte rúru do štandardnej elektrickej siete. Uistite sa, že uvedená hodnota napätia a frekvenčný kmitočet na štítku rúry sa zhoduje s hodnotou napätia a frekvenčným kmitočtom v sieti.

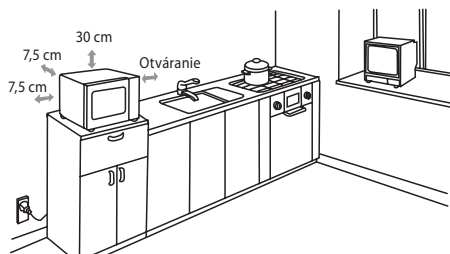

UPOZORNENIE: Neinštalujte rúru nad kuchynskou varnou doskou ani v jej blízkosti alebo v blízkosti iného tepelného zariadenia. Umiestnenie rúry v blízkosti tepelného zariadenia môže mať za následok poškodenie rúry a zrušenie platnosti záruky. Mikrovlnná rúra je určená na používanie vo voľnom priestore a nesmie sa umiestňovať do skrinky. Počas prevádzky môže byť povrch mikrovlnnej rúry horúci.



Horúci povrch!

FUNKCIE RÚRY

Pokyny na obsluhu

Táto mikrovlnná rúra používa moderné elektronické ovládanie na nastavenie parametrov varenia tak, aby lepšie vyhovovala vašim požiadavkám.

1. Pauza/Zrušenie nastavenia

Stlačením tlačidla **Pause/Cancel** (Pauza/Zrušiť) prerušíte bežiaci program, dvoma stlačeniami program zrušíte. Slúži aj na nastavenie funkcie **Detská bezpečnostná zámka**.

2. Nastavenie hodín

Stlačte tlačidlo **Clock** (Hodiny), ovládačom **Menu/Time** (Menu/Čas) otočte na požadovanú hodinu a potvrdte stlačením tlačidla **Clock** (Hodiny).

Minúty nastavíte otočením ovládača **Menu/Time** (Menu/Čas) a opäť stlačte tlačidlo **Clock** (Hodiny) na potvrdenie.

3. Varenie v mikrovlnnej rúre

- 1) Stlačením tlačidla **Power level** (Nastavenie výkonu) zvolíte požadovaný výkon.
- 2) Pomocou ovládača **Menu/Time** (Menu/Čas) nastavte požadovaný čas varenia.
- 3) Potvrdte stlačením tlačidla **Start/Quick Start** (Štart/Rýchly štart) a rúra začne variť.

Tabuľka mikrovlnného výkonu

Počet stlačení tlačidla Power level (Nastavenie výkonu)	Mikrovlnný výkon	Použitie
1	100 %	Ohrev, mlieko, varenie vody, zelenina, nápoje
2	80 %	Ryža, ryby, kurča, mleté mäso
3	60 %	Dusenie mäsa, ryby
4	40 %	Príprava polievky, zmäknutie masla
5	20 %	Zmäknutie zmrzliny
6	0 %	

4. Rýchle spustenie

Stlačením tlačidla **Start/Quick Start** (Štart/Rýchly štart) nastavíte dĺžku varenia, rúra sa spustí na plný výkon. Najdlhšie možné nastavenie v tomto režime je 10 minút. Po uplynutí nastaveného času sa ozve zvukový signál a na displeji sa zobrazí END (Koniec).

5. Rozmrazovanie podľa hmotnosti

Čas a výkon rozmrazovania sú nastavené automaticky po naprogramovaní hmotnosti. Rozsah hmotnosti zmrazených potravín: 100 – 1800 g.

Príklad: Pokiaľ chcete rozmraziť 600 g kreviet.

- 1) Stlačte tlačidlo **Auto Defrost** (Automatické rozmrazovanie).
- 2) Stlačením tlačidla **Weight adjust** (Hmotnosť) zvolte hmotnosť pokrmu.
- 3) Spustíte rozmrazovanie stlačením tlačidla **Start/Quick Start** (Štart/Rýchly štart).

Poznámka: Počas rozmrazovania sa cyklus preruší a ozve sa zvukový signál – pokrm otočte a pokračujte stlačením tlačidla **Start/Quick Start** (Štart/Rýchly štart).

6. Rozmrazovanie podľa času

- 1) Stlačte tlačidlo **Speed Defrost** (Rýchle rozmrazovanie).
- 2) Otočením ovládača **Menu/Time** (Menu/Čas) nastavte čas rozmrazovania (maximálne možné nastavenie je 95 minút).
- 3) Spustíte rozmrazovanie stlačením tlačidla **Start/Quick Start** (Štart/Rýchly štart).

7. Fázové varenie

Na varenie môžete zadať najviac 2 rôzne fázy prípravy.

Príklad:

1. fáza: pri výkone 100 % čas varenia 10 minút.
2. fáza: pri výkone 40 % čas varenia 5 minút.

- 1) Zadajte 1. fázu programu (rovnako ako nastavujete varenie v mikrovlnnej rúre). Stlačte tlačidlo **Multi stage cooking** (Fázové varenie).
- 2) Zadajte 2. fázu programu.
- 3) Stlačte tlačidlo **Start/Quick Start** (Štart/Rýchly štart).

Poznámka: Vo fázovom varení nie je možné použiť funkcie Rýchle spustenie, Automatické a Rýchle rozmrazovanie, Automatické varenie.

8. Predvoľba

Táto funkcia umožňuje spustiť jeden z už vopred naprogramovaných cyklov rúry.

Príklad: je 8:00, o 11:30 chcete variť.

- 1) Zvoľte program varenia.
- 2) Stlačte tlačidlo **Preset** (Predvoľba).
- 3) Otočením ovládača **Menu/Time** (Menu/Čas) nastavte čas 11:00 a potvrdte stlačením **Preset** (Predvoľba).
- 4) Otočením ovládača **Menu/Time** (Menu/Čas) nastavte čas 11:30.
- 5) Program spustíte stlačením **Start/Quick Start** (Start/ Rýchly štart).

Poznámka: Pri použití predvoľby nie je možné použiť funkcie Rýchle spustenie, Automatické a Rýchle rozmrazovanie, Automatické varenie.

9. Automatické varenie

Pre nasledujúce pokrmy nemusíte nastavovať výkon a čas prípravy.

Príklad: varenie 2 ks zemiakov

- 1) Otočte ovládačom **Menu/Time** (Menu/Čas) proti smeru chodu hodinových ručičiek, až sa na displeji zobrazí 04.
- 2) Stlačte tlačidlo **Weight adjust** (Hmotnosť) a zvoľte hmotnosť zemiakov.
- 3) Stlačte tlačidlo **Start/Quick Start** (Štart/Rýchly štart).

Menu automatického varenia	
01	Milk/Coffee (Mlieko/Káva)
02	Rice (Ryža)
03	Spaghetti (Cestoviny)
04	Potato (Zemiaky)
05	Auto Reheat (Automatický ohrev)
06	Fish (Ryby)
07	Pizza (Pizza)
08	Popcorn (Popcorn)

Poznámka: Výsledok automatického varenia závisí od faktorov, ako sú poklesy napätia, tvar a veľkosť pokrmu, vaše osobné preferencie prepečenia atď. Ak výsledok varenia nepovažujete za uspokojujúci, primeraným spôsobom upravte dĺžku varenia.

10. Detská bezpečnostná zámka

ZAMKNÚŤ: Na 3 sekundy stlačte tlačidlo **Pause/Cancel** (Pauza/Zrušiť), ozve sa zvukový signál oznamujúci aktiváciu detskej zámky a na displeji sa rozsvieti indikátor **Child Lock** (Detská zámka).

ODOMKNÚŤ: Na 3 sekundy stlačte tlačidlo **Pause/Cancel** (Pauza/Zrušiť), ozve sa zvukový signál oznamujúci deaktiváciu detskej zámky. Indikátor zámky na displeji zhasne.

ODSTRAŇOVANIE PROBLÉMOV

Bežné	
Mikrovlnná rúra ruší príjem televízie.	Mikrovlnná rúra v chode môže rušiť príjem rádia a televízie. Je to podobné rušenie malých elektrických spotrebičov ako mixér, vysávač a elektrický ventilátor.
Svetlo v rúre sa stlmí.	Pri použití nižšieho výkonu mikrovln sa môže svetlo v rúre stlmíť.
Na dvierkach sa hromadí para, z priechodov vychádza horúci vzduch.	Pri varení môže z jedla vychádzať para. Väčšina jej odíde vetracími otvormi, ale časť sa môže nahromadiť na chladnejšom mieste, akým sú dvierka. Tento jav je normálny.
Rúra bola omylom spustená prázdna.	Rúru nesmiete zapínať prázdnu. Je to veľmi nebezpečné.

SK

Problém	Možná príčina	Náprava
Rúru nie je možné zapnúť.	(1) Prívodný kábel nie je pevne zastrčený v zásuvke.	Vytiahnite kábel zo zásuvky. Zhruba po 10 sekundách kábel znovu zastrčte do zásuvky.
	(2) Vyhorela poistka alebo vypadol istič.	Vymeňte poistku alebo zapnite istič (opravuje servisný technik z našej spoločnosti).
	(3) Problém so zásuvkou.	Skúste do zásuvky zapojiť iné elektrické zariadenie.
Rúra nehreje.	(4) Dvierka nie sú správne zatvorené.	Dobre zavrite dvierka.
Sklenený tanier vydáva zvuky, keď je mikrovlnná rúra v chode.	(5) Otočná podložka alebo dno rúry sú znečistené.	Očistite rúru podľa pokynov v kapitole „Čistenie“.

TECHNICKÉ ÚDAJE

Objem 20 l

Mikrovlnný výkon 700 W

Časovač 95 minút

Auto menu 8 volieb

Rozmrazovanie čas/hmotnosť

Nastavenie výkonu 5 úrovní

Otočný tanier Ø 245 mm

Hmotnosť 10,5 kg

Rozmery: 452 × 262 × 333 mm (š × v × h)

Menovité napätie: 230 – 240 V~ 50 Hz

Menovitý príkon: 1 200 W

Prevádzková frekvencia: 2 450 MHz

Hlučnosť: 57 dB

VYUŽITIE A LIKVIDÁCIA OBALOV

Baliaci papier a vlnitá lepenka – odovzdajte do zberných surovín. Prebalová fólia, PE vrecká, plastové diely – vyhadzujte do kontajnerov na plasty.

LIKVIDÁCIA VÝROBKU PO SKONČENÍ ŽIVOTNOSTI

Likvidácia použitých elektrických a elektronických zariadení (platí v členských krajinách EÚ a ďalších európskych krajinách so zavedeným systémom triedenia odpadu)

Vyobrazený symbol na produkte alebo na obale znamená, že s produktom by sa nemalo nakladať ako s domovým odpadom. Produkt odovzdajte na miesto určené na recykláciu elektrických a elektronických zariadení. Správnu likvidáciu produktu zabránite negatívnym vplyvom na ľudské zdravie a životné prostredie. Recyklácia materiálov prispieva k ochrane prírodných zdrojov. Viac informácií o recyklácii tohto produktu vám poskytne obecný úrad, organizácia na spracovanie domového odpadu alebo predajné miesto, kde ste produkt kúpili.



08/05

INSTRUKCJE BEZPIECZEŃSTWA

Należy uważnie przeczytać i zachować do wglądu!

Ostrzeżenie: Wskazówki i środki bezpieczeństwa w niniejszej instrukcji nie obejmują wszystkich warunków i sytuacji, mogących spowodować zagrożenie. Najważniejszym czynnikiem, odpowiadającym za bezpieczne korzystanie z urządzeń elektrycznych, jest ostrożność i zdrowy rozsądek. Należy mieć to na uwadze w trakcie obsługi urządzenia. Nie ponosimy odpowiedzialności za szkody powstałe w trakcie transportu, na skutek nieprawidłowego użytkowania, wahań napięcia oraz zmiany lub modyfikacji którejkolwiek części urządzenia.

Aby zapobiec wzniesieniu ognia lub porażeniu prądem elektrycznym, korzystając z urządzeń elektrycznych należy przestrzegać podstawowych zasad bezpieczeństwa, m.in.:

1. Upewnić się, że napięcie w sieci odpowiada napięciu, podanemu na naklejce na urządzeniu, a gniazdko jest odpowiednio uziemione. Gniazdko musi być zamontowane zgodnie z odpowiednimi przepisami bezpieczeństwa.
2. Nie należy korzystać z urządzenia, jeżeli nie działa w prawidłowy sposób, uszkodzone są drzwiczki lub przewód zasilający. **Wszelkie naprawy i regulacje, w tym wymianę przewodu zasilającego, należy zlecić w profesjonalnym serwisie! Demontaż osłon urządzenia grozi porażeniem prądem elektrycznym lub obrażeniami w wyniku działania energii mikrofalowej. Przed naprawą należy odłączyć przewód zasilający od gniazda. Zdjęcie osłon przy podłączonym przewodzie zasilania grozi obrażeniami na skutek działania energii mikrofalowej lub prądu elektrycznego!**
3. Urządzenie chronić przed bezpośrednim kontaktem z wodą i innymi cieczami, aby zapobiec porażeniu prądem elektrycznym. Nie zanurzać przewodu zasilającego ani wtyczki w wodzie!
4. Nie używać kuchenki mikrofalowej na zewnątrz lub w wilgotnym środowisku, nie dotykać urządzenia ani przewodu zasilającego mokrymi rękami. Mogłoby to spowodować porażenie prądem elektrycznym.
5. Należy zachować szczególną ostrożność, jeżeli w pobliżu urządzenia przebywają dzieci.
6. Nie pozostawiać włączonej kuchenki bez nadzoru.
7. Nie należy pozostawiać kuchenki, podłączonej do gniazda zasilania, bez nadzoru. Przed czynnościami konserwacyjnymi należy wyjąć wtyczkę przewodu zasilającego z gniazdko. Nie należy tego robić, pociągając za kabel, ale za wtyczkę.
8. Nie używać kuchenki w pobliżu źródeł ciepła, np. piekarnika. Chronić ją przed promieniowaniem słonecznym.
9. Przewód zasilania nie może dotykać rozgrzanych elementów, ani ostrych krawędzi.
10. Aby obniżyć ryzyko pożaru wewnątrz piekarnika, należy przestrzegać poniższych zasad:
 - a) Nie przegrzewać jedzenia.
 - b) Przed włożeniem do kuchenki torebek papierowych lub plastikowych zdjąć z nich wszelkie spinacze.
 - c) Nie podgrzewać w kuchenke oleju ani tłuszczu do smażenia, ponieważ nie można kontrolować ich temperatury. Kuchenka nie służy do smażenia. Gorący olej może uszkodzić kuchenkę i naczynia oraz spowodować oparzenia.
 - d) Po użyciu wytrzeć drzwiczki, uszczelkę i wnętrze piekarnika ściereczką zamoczoną w wodzie z płynem do mycia naczyń, a następnie wytrzeć do sucha. Należy

w ten sposób usunąć zanieczyszczenia, tłuszcz i resztki jedzenia.

OSTRZEŻENIE: Jeżeli drzwiczki lub uszczelka są uszkodzone, nie wolno używać kuchenki i należy oddać ją do naprawy w profesjonalnym serwisie. Nagromadzony tłuszcz może się przegrzewać w kuchenke, dymić a nawet spowodować pożar. Nie stosować do czyszczenia środków trących.

- e) Jeżeli podgrzewane jedzenie zacznie dymić lub zapali się, nie otwierać kuchenki, natychmiast ją wyłączyć i wyjąć wtyczkę przewodu zasilającego z gniazdko.
 - f) Nie wolno pozostawiać urządzenia bez nadzoru, korzystając z jednorazowych naczyń plastikowych lub innych materiałów łatwopalnych.
11. Aby zmniejszyć ryzyko wybuchu lub nagłego zagotowania, należy przestrzegać poniższych zasad:

OSTRZEŻENIE: Nie wkładać do kuchenki szczelnie zamkniętych naczyń. Do tych należą również butelki dziecięce z zakrętką lub ze smoczkiem. Mogłoby to spowodować wybuch.

- a) Płyn podgrzewać w naczyniu z szerokim otworem, a po podgrzaniu nie dotykać go przez 20 sekund, aby zawartość nie wykipiała i nie wylała się.
 - b) Nie wolno ogrzewać w kuchenke jaj w skorupkach i całych jaj ugotowanych na twardo, wody z zawartością tłuszczu, ani zamkniętych naczyń szklanych, ponieważ mogłyby wybuchnąć. Ziemiaki, parówki i kasztany należy przed włożeniem do kuchenki obrać lub przebić.
 - c) Ciecze należy po podgrzaniu pozostawić na chwilę w kuchenke. Zbyt szybkie wyjęcie mogłoby spowodować ich wykipienie, grożące m.in. poparzeniem.
 - d) Zawartość butelek i pokarmów dziecięcych należy przed podaniem wymieszać lub wstrząsnąć i sprawdzić ich temperaturę, aby nie doszło do oparzenia.
12. Po zakończeniu podgrzewania naczynia są bardzo gorące. Należy wyjmować je w rękawicach kuchennych. Gorąca para może spowodować oparzenia rąk i twarzy.
13. Pokrywkę naczyń lub folię spożywczą należy zdejmować powoli, z daleka od twarzy. W podobny sposób należy otwierać woreczki z popcornem.
14. Aby uniknąć rozbicia talerza obrotowego:
 - a) Przed czyszczeniem pozostawić talerz do ostygnięcia.
 - b) Nie stawiać na zimnym talerzu gorącego jedzenia ani naczyń.
 - c) Na gorącym talerzu nie stawiać mrożonych produktów, ani zimnych naczyń.
15. Upewnić się, że naczynia w trakcie podgrzewania nie dotykają wewnętrznych ścian kuchenki.
16. W kuchenke nie należy przechowywać pożywienia ani innych przedmiotów. Kuchenka może uruchomić się samoczynnie przy uderzeniu pioruna w sieć elektryczną.
17. Nie włączać kuchenki, jeżeli nie znajdują się w niej produkty spożywcze. Mogłoby to spowodować jej uszkodzenie. Nie należy zapychać ani blokować otworów wentylacyjnych urządzenia.
18. Stosowanie innych, niż zalecane przez producenta, akcesoriów grozi utratą gwarancji.
19. Używać urządzenia tylko zgodnie z zaleceniami, zawartymi w niniejszej instrukcji. Urządzenie przeznaczone jest wyłącznie do użytku domowego. Producent nie ponosi odpowiedzialności za szkody, powstałe na skutek nieprawidłowego stosowania urządzenia.

20. Urządzenie nie jest przeznaczone do użytku przez osoby (w tym dzieci), którym niepełnosprawność fizyczna lub psychiczna, albo brak doświadczenia nie pozwala bezpiecznie używać urządzenia bez nadzoru, lub jeżeli nie zostały odpowiednio poinstruowane w zakresie obsługi urządzenia przez odpowiedzialną za nie osobę. Nie należy dopuścić do sytuacji, w której dzieci bawią się urządzeniem.

Nie należy wystawiać się na działanie promieniowania mikrofalowego.

- Nie wolno próbować włączać urządzenia, kiedy otwarte są drzwiczki. Grozi to wystawieniem na szkodliwe promieniowanie mikrofalowe. Nie należy próbować przytrzymywać, ani modyfikować zamka bezpieczeństwa drzwiczek.
- Pomiędzy drzwiczki kuchenki nie należy wkładać żadnych przedmiotów. Na uszczelkach oraz przylegającej do nich powierzchni nie powinno być żadnych śladów brudu ani resztek środków czyszczących.
- Nie należy próbować uruchamiać uszkodzonego urządzenia. Po zamknięciu drzwiczki powinny być idealnie szczelne. Przykładowe niebezpieczne uszkodzenie drzwiczek:
 - WGNIECENIE drzwiczek.
 - Poluzowane lub ułamane ZAWIASY oraz ZABEZPIECZENIA drzwiczek.
 - USZCZELKA DRZWI LUB PRZYLEGAJĄCA DO NIEJ POWIERZCHNIA RAMY KUCHENKI.
Napraw i regulacji kuchenki może dokonywać wyłącznie wykwalifikowany specjalista.
- Podobnie, jak w przypadku innych urządzeń do pieczenia, w trakcie obsługi kuchenki konieczny jest ciągły nadzór, ze względu na zagrożenie pożarowe.

Jeżeli wybuchnie pożar:

- Nie otwierać drzwiczek kuchenki.
- Wyłączyć kuchenkę i wyciągnąć wtyczkę z gniazdka.
- Wyłączyć główny wyłącznik prądu elektrycznego.

CZYSZCZENIE

Upewnij się, że kuchenka została odłączona od zasilania poprzez wyjęcie wtyczki z gniazdka.

- Wyczyścić wewnątrz kuchenki wilgotną szmatką.
- Umyć akcesoria w wodzie z mydłem.

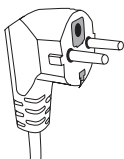

3. Zanieczyszczoną ramę drzwiczek, uszczelkę i jej okolice należy ostrożnie oczyścić wilgotną szmatką, zmoczoną w wodzie z niewielką ilością płynu do mycia naczyń, a następnie wytrzeć do sucha. Kuchenka musi być uziemiona. Wtyczkę przewodu zasilania można podłączyć tylko do odpowiednio uziemionego gniazdka.

W razie jakichkolwiek wątpliwości dot. sprawności instalacji el. lub awarii kuchenki należy skorzystać z usług wykwalifikowanego elektryka.

- Kuchenka mikrofalowa posiada krótki kabel zasilający, aby zmniejszyć ryzyko zaplątania kabla lub przypadkowego zawadzenia.
- Przedłużacz musi spełniać następujące warunki:
 - Wartości nominalne obciążenia elektrycznego przedłużacza i gniazdka muszą odpowiadać wartościom nominalnym kuchenki mikrofalowej.
 - Przedłużacz musi być trójżyłowy, a jego wtyczka i gniazdko muszą być uziemione.
 - Kabel musi być schowany, nie może zwiisać z blatu stołu, aby dzieci nie mogły o niego zaważdzić, lub przypadkowo wyciągnąć z gniazdka.

NARZĘDZIA I NACZYNIA

UWAGA

Niebezpieczeństwo urazu

Szczelnie zamknięte naczynia mogą wybuchnąć w trakcie podgrzewania. Pojemniki należy przed podgrzewaniem otworzyć, a opakowania plastikowe przedziurawić, patrz: Materiały, które mogą i nie mogą być stosowane do podgrzewania produktów w kuchenke mikrofalowej. Oprócz metali są też inne materiały, które nie mogą być używane do podgrzewania produktów spożywczych w kuchenke mikrofalowej. W razie niepewności, czy dany materiał nadaje się do użycia w kuchenke mikrofalowej, należy postępować w poniższy sposób:

Test naczyń kuchennych:

- Napełnić naczynie zimną wodą (250 ml).
- Ogrzewać przez 1 minutę przy maksymalnej mocy kuchenki.
- Ostrożnie dotknąć naczynia i sprawdzić jego temperaturę. Jeżeli naczynie jest ciepłe, nie należy używać go do podgrzewania jedzenia w kuchenke mikrofalowej.
- Nie należy podgrzewać dłużej, niż 1 minutę.

Materiały, które mogą być stosowane w kuchenke mikrofalowej

Naczynie	Uwagi
Folia aluminiowa	Wyłącznie do zakrycia produktów spożywczych na niewielkiej powierzchni. Zakrycie mniejszych kawałków mięsa lub drobiu folią zapobiega ich przypaleniu lub zbyt niemu podgrzaniu. Folia musi być oddalona min. 2,5 cm od wewnętrznych ścian kuchenki (jeżeli będzie zbyt blisko, może zostać zniekształcona).
Blachy do pieczenia	Stosować się do zaleceń producenta. Dno naczynia musi znajdować się min. 5 mm nad talerzem obrotowym. W przeciwnym razie talerz obrotowy może pęknąć.
Talerze	Stosować wyłącznie talerze i naczynia przeznaczone do użytku w kuchenkach mikrofalowych. Stosować się do zaleceń producenta. Nie używać pękniętych ani uszkodzonych naczyń.
Szklanki i dzbanki ze szkła	Należy zawsze zdjąć pokrywkę/zakrętkę. Produkt można co najwyżej lekko podgrzać. Nie wolno gotować! Większość szklanek i dzbanków ze szkła nie jest odporna na wysokie temperatury i mogłyby popękać.

Szklane brytfanny	Stosować wyłącznie brytfanny odporne na działanie wysokiej temperatury. Sprawdzić, czy brytfanna nie posiada metalowych elementów. Nie używać pękniętych ani uszkodzonych naczyń.
Woreczki do pieczenia	Stosować się do zaleceń producenta. Nie zamykać przy pomocy metalowych klipsów. Należy pozostawić woreczki lekko otwarte, aby para mogła swobodnie wydostać się na zewnątrz.
Talercze papierowe	Nadają się tylko do podgrzania lub krótkiego gotowania. W trakcie podgrzewania nie pozostawiać urządzenia bez nadzoru.
Serwetki papierowe	Używać do przykrycia produktów i usunięcia roztopionego tłuszczu. Stosować do krótkotrwałego gotowania. W trakcie podgrzewania nie pozostawiać kuchenki bez nadzoru.
Papier do pieczenia	Używać do przykrycia produktów, do zapakowania w trakcie duszenia i w celu ochrony kuchenki przed zabrudzeniem.
Plastiki	Stosować wyłącznie talerze i naczynia przeznaczone do użytku w kuchenkach mikrofalowych. Stosować się do zaleceń producenta. Naczynia plastikowe, przeznaczone do użytku w kuchenkach mikrofalowej, muszą posiadać odpowiednie oznaczenie: „Nadaje się do użytku w kuchenkach mikrofalowej”. Niektóre plastiki miękną na skutek długotrwałego oddziaływania wysokiej temperatury. Woreczki do gotowania i pieczenia należy przeciąć, przedziurawić lub w inny sposób umożliwić wydostanie się pary na zewnątrz - patrz zalecenia producenta.
Plastikowa folia opakowaniowa	Stosować wyłącznie talerze i naczynia przeznaczone do użytku w kuchenkach mikrofalowych. Używać do przykrycia produktów i zachowania ich wilgotności w trakcie gotowania. Folia plastikowa nie powinna dotykać produktów spożywczych w trakcie podgrzewania.
Termometry	Stosować wyłącznie termometry, przeznaczone do użytku w kuchenkach mikrofalowych. (Termometry do mięsa, pieczywa i ciast.)
Papier woskowy	Używać do przykrycia produktów, w celu zachowania ich wilgotności oraz zapobieżenia zabrudzeniu kuchenki.

PL

Materiały, których nie wolno stosować w trakcie podgrzewania produktów w kuchenke mikrofalowej

Naczynia i przybory	Uwagi
Błachy i tace aluminiowe	Mogłyby zostać zdeformowane. Produkt należy przełożyć do naczynia, nadającego się do użytku w kuchenke mikrofalowej.
Kartony i pojemniki na żywność z metalowym uchwytem	Mogłyby zostać zdeformowane. Produkt należy przełożyć do naczynia, nadającego się do użytku w kuchenke mikrofalowej.
Naczynia metalowe lub posiadające metalowe elementy	Mikrofałe nie przenikają przez metal. Metalowa obwódka może zostać zdeformowana.
Druciane zaciski	Mogłyby zostać zdeformowane i spowodować pożar.
Torebki papierowe	Są łatwopalne. Mogłyby spowodować pożar.
Naczynia z pianki	Na skutek działania wysokiej temperatury pianka może się rozpuścić, zanieczyszczając żywność.
Drewno	Drewno wysusza się i może pękać w trakcie ogrzewania.

MONTAŻ TALERZA OBROTOWEGO

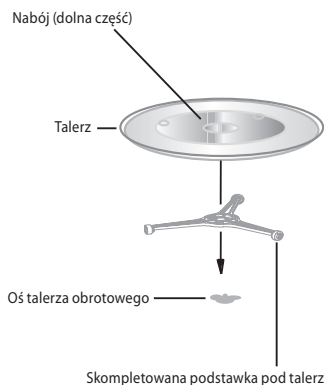

1. Talerza nie należy nigdy kłaść dnem do góry. Talerz musi się zawsze swobodnie obracać.
2. Kuchenki należy używać tylko w połączeniu z podstawką i talerzem obrotowym.
3. Wszystkie produkty i naczynia należy stawiać na szklanym talerzu.
4. Jeżeli talerz pęknie, albo zostanie uszkodzona podstawka, należy skontaktować się z autoryzowanym punktem serwisowym.

MONTAŻ KUCHENKI MIKROFALOWEJ

Nazwy poszczególnych elementów i akcesoriów

Rozpakuj kuchenkę i wszystkie jej elementy.

W opakowaniu powinny znajdować się następujące części:

Szklany talerz	1
Skompletowana podstawka pod talerz	1
Instrukcja obsługi	1

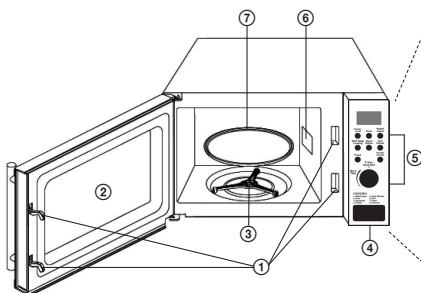

- Zamek bezpieczeństwa (Odłącz zasilanie, jeżeli drzwiczki zostaną otwarte w trakcie pracy.)
- Okienko w drzwiczkach kuchenki
- Skompletowana podstawka pod talerz
- Przycisk otwarcia drzwiczek
- Panel sterowania
- Falowód
- Szklany talerz

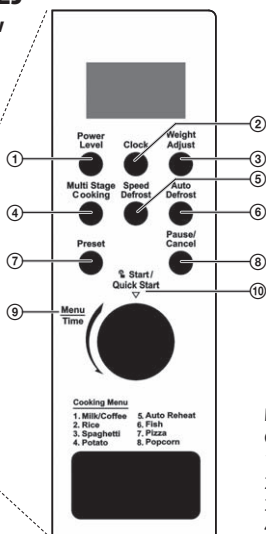

- Power level** (Ustawienie mocy)
- Clock** (Zegar)
- Weight Adjust** (Waga)
- Multi Stage Cooking** (Gotowanie fazowe)
- Speed Defrost** (Szybkie rozmrażanie)
- Auto Defrost** (Automatyczne rozmrażanie)
- Preset** (Zaprogramowane funkcje)
- Pause/Cancel** (Pausa/Anuluj)
- Menu/Time** (Menu/Czas)
- Start/Quick Start** (Start/Szybki start)

MENU AUTOMATYCZNEGO GOTOWANIA

- Milk/Coffee** (Mleko/Kawa)
- Rice** (Ryż)
- Spaghetti** (Makarony)
- Potato** (Ziemniaki)
- Auto Reheat** (Automatyczne podgrzewanie)
- Fish** (Ryby)
- Pizza** (Pizza)
- Popcorn** (Popcorn)

MONTAŻ

Usunąć materiały opakowaniowe i wyjąć wszystkie akcesoria.

Sprawdzić, czy kuchenka nie jest uszkodzona (czy nie jest wgnieciona, nie są uszkodzone drzwiczki itp.). W razie wykrycia uszkodzeń nie należy rozpoczynać montażu.

Błat kuchenny

Korpus kuchenki: Usunąć z powierzchni kuchenki folię ochronną.

Nie zdejmować jasnobrązowej folii, przykręconej wewnątrz kuchenki. Folia ta chroni magnetron kuchenki.

Montaż

- Kuchenka powinna stać na płaskiej, równej powierzchni, przestrzeń wokół kuchenki powinna umożliwiać prawidłowe działanie otworów wentylacyjnych.

Minimalna odległość pomiędzy kuchenką a ścianą powinna wynosić 7,5 cm.

Przynajmniej z jednej strony musi być swobodny dostęp.

- Wolna przestrzeń nad kuchenką powinna wynosić przynajmniej 30 cm.
 - Nie należy demontować nóżek kuchenki.
 - Nie wolno zasłaniać otworów wentylacyjnych. Mogłoby to spowodować uszkodzenie kuchenki.
 - Kuchenkę należy umieścić jak najdalej od odbiornika radiowego lub telewizyjnego. Kuchenka może powodować zakłócenia sygnału radiowego i telewizyjnego.
- Podłączyć kuchenkę do standardowej sieci elektrycznej. Upewnić się, że napięcie i częstotliwość, podane na tabliczce znamionowej kuchenki, odpowiadają wartościom napięcia i częstotliwości sieci.

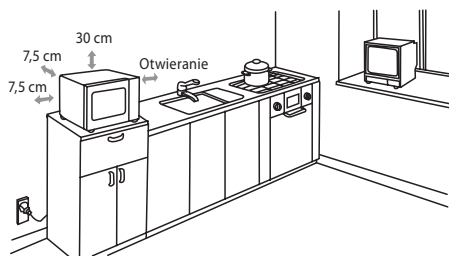

UWAGA: Nie należy instalować kuchenki nad, ani w pobliżu płyty grzewczej lub innego urządzenia, wydzielającego ciepło. Mogłoby to spowodować uszkodzenie kuchenki i utratę gwarancji. Kuchenka mikrofalowa przeznaczona jest do stosowania w otwartej przestrzeni i nie należy umieszczać jej w szafce. W trakcie użytkowania powierzchnia kuchenki może być gorąca.



FUNKCJE KUCHENKI

Instrukcja obsługi

Urządzeni posiada nowoczesny, elektroniczny system wprowadzania parametrów, który ułatwia korzystanie i spełni Państwa wymagania.

1. Pauza/Anulowanie ustawień

Naciskając przycisk **Pause/Cancel** (Pauza/Anuluj) zatrzymasz, a naciskając dwukrotnie anulujesz aktualny program. Przycisk służy też do ustawienia funkcji **Blokady dziecięcej**.

2. Ustawienie zegara

Naciśnij przycisk **Clock** (Zegar), pokręćło **Menu/Time** (Menu/Czas) obróć na właściwą godzinę i potwierdź naciskając przycisk **Clock** (Zegar).

Aby ustawić minuty obróć pokręćło **Menu/Time** (Menu/Czas) i ponownie naciśnij przycisk **Clock** (Zegar), aby potwierdzić.

3. Gotowanie w kuchenke mikrofalowej

- 1) Ustaw moc naciskając przycisk **Power level** (Ustawienia mocy).
- 2) Za pomocą pokręćła **Menu/Time** (Menu/Czas) ustaw czas pracy kuchenki.
- 3) Po potwierdzeniu przyciskiem **Start/Quick Start** (Start/Szybki start) kuchenka zostanie uruchomiona.

Tabela mocy kuchenki mikrofalowej

Liczba naciśnień przycisku Power level (Ustawienia mocy)	Moc kuchenki	Zastosowanie
1	100 %	Podgrzanie (mleka), gotowanie wody, warzyw, napojów
2	80 %	Ryż, ryby, kurczak, mięso mielone
3	60 %	Duszenie mięsa, ryb
4	40 %	Przygotowanie zupy, zmiękczenie masła
5	20 %	Zmiękczenie lodów
6	0 %	

PL

4. Szybkie uruchomienie

Naciskając przycisk **Start/Quick Start** (Start/Szybki start) ustawisz czas pracy, kuchenka włączy się z maksymalną mocą. Najdłuższy czas pracy w tym trybie wynosi 10 minut. Po upływie nastawionego czasu pojawi się sygnał dźwiękowy oraz informacja END (Koniec) na wyświetlaczu.

5. Rozmrażanie wg masy

Czas i moc rozmrażania ustawiane są automatycznie po zaprogramowaniu masy. Zakres ustawień masy produktów mrożonych: 100–1800 g.

Przykład: Jeżeli chcesz rozmrozić 600 g krewetek.

- 1) Naciśnij przycisk **Auto Defrost** (Automatyczne rozmrażanie).
- 2) Ustaw wagę produktów naciskając przycisk **Weight adjust** (Waga).
- 3) Włącz rozmrażanie, naciskając przycisk **Start/Quick Start** (Start/Szybki start).

Uwaga: Rozmrażanie zostanie w pewnej chwili przerwane i usłyszysz sygnał dźwiękowy – należy obrócić produkt i kontynuować, naciskając przycisk **Start/Quick Start** (Start/Szybki start).

6. Rozmrażanie wg czasu

- 1) Naciśnij przycisk **Speed Defrost** (Szybkie rozmrażanie).
- 2) Obracając pokręćło **Menu/Time** (Menu/Czas) ustaw czas rozmrażania (maksymalne ustawienie to 95 minut).
- 3) Włącz rozmrażanie, naciskając przycisk **Start/Quick Start** (Start/Szybki start).

7. Gotowanie fazowe

Można ustawić maksymalnie 2 różne fazy przygotowania jedzenia.

Przykład:

- 1 faza: gotowanie przez 10 minut przy mocy 100 %.
- 2 faza: gotowanie przez 5 minut przy mocy 40 %.

- 1) Wprowadź ustawienia 1 fazy programu (w ten sam sposób, jak ustawia się gotowanie). Naciśnij przycisk **Multi stage cooking** (Gotowanie fazowe).
- 2) Wprowadź 2 fazę programu.

3) Naciśnij przycisk **Start/Quick Start** (Start/Szybki start).

Uwaga: Przy gotowaniu fazowym nie można skorzystać z funkcji Szybkiego włączenia, Automatycznego i Szybkiego rozmrażania i Automatycznego gotowania.

8. Zaprogramowane funkcje

Funkcja pozwala włączyć jeden z wcześniej zaprogramowanych cykli pracy kuchenki.

Przykład: jest 8:00, o 11:30 chcesz rozpocząć gotowanie.

- 1) Wybierz program gotowania.
- 2) Naciśnij przycisk **Preset** (Zaprogramowana funkcja).
- 3) Obracając pokrętkę **Menu/Time** (Menu/Czas) ustaw godzinę 11:00 i potwierdź naciskając **Preset** (Zaprogramowane funkcje).
- 4) Za pomocą pokrętki **Menu/Time** (Menu/Czas) ustaw godzinę 11:30.
- 5) Uruchom program naciskając przycisk **Start/Quick Start** (Start/Szybki start).

Uwaga: Korzystając z programów nie można używać funkcji Szybkie włączenie, Automatyczne i Szybkie rozmrażanie, Automatyczne gotowanie.

9. Automatyczne gotowanie

Dla następujących produktów nie trzeba ustawiać mocy ani czasu przygotowania.

Przykład: gotowanie 2 szt. ziemniaków

- 1) Obróć pokrętkę **Menu/Time** (Menu/Czas) w kierunku przeciwnym do ruchu wskazówek zegara, aż na wyświetlaczu pojawi się 04.
- 2) Naciśnij przycisk **Weight adjust** (Waga) i ustaw wagę ziemniaków.
- 3) Naciśnij przycisk **Start/Quick Start** (Start/Szybki start).

Menu automatycznego gotowania	
01	Milk/Coffee (Mleko/Kawa)
02	Rice (Ryż)
03	Spaghetti (Makaron)
04	Potato (Ziemniaki)
05	Auto Reheat (Automatyczne podgrzewanie)
06	Fish (Ryby)
07	Pizza (Pizza)
08	Popcorn (Popcorn)

Uwaga: Rezultat automatycznego gotowania zależy od takich czynników, jak wahania napięcia, kształt i rozmiary produktów, indywidualne preferencje itd. Jeżeli efekt nie jest zgodny z oczekiwaniami zmień ustawienia czasu gotowania.

10. Blokada dziecięca

ZABLOKOWAĆ: Naciśnij przez 3 sekundy przycisk **Pause/Cancel** (Pauza/Anuluj), sygnał dźwiękowy oznacza aktywację blokady dziecięcej, a na wyświetlaczu pojawi się wskaźnik **Child Lock** (Blokada).

ODBLOKOWAĆ: Naciśnij przez 3 sekundy przycisk **Pause/Cancel** (Pauza/Anuluj), sygnał dźwiękowy oznacza dezaktywację blokady dziecięcej. Wskaźnik blokady na wyświetlaczu zgaśnie.

USUWANIE PROBLEMÓW

Najczęstsze	
Kuchenka mikrofalowa zakłóca odbiór telewizji.	Kuchenka może zakłócać odbiór sygnału radiowego i telewizyjnego. Jest to podobny efekt, jak zakłócenia wywołane przez urządzenia typu mikser, odkurzacz, wentylator.
Światło w kuchence przygasa.	Światło może być mniej intensywne przy stosowaniu niższej mocy mikrofal.
Na drzwiczkach osadza się para, z otworów wentylacyjnych wydobywa się gorące powietrze.	W trakcie gotowania z produktów wydobywa się para. Większość pary ulatnia się przez otwory wentylacyjne, ale część może osadzić się na chłodniejszym miejscu, jakim są drzwiczki. Jest to całkowicie normalne.
Przez pomyłkę została uruchomiona pusta kuchenka.	Nie wolno włączać pustej kuchenki. Jest to bardzo niebezpieczne.

Problem	Możliwa przyczyna	Naprawa
Kuchenki nie można włączyć.	(1) Wtyczka przewodu zasilania nie jest odpowiednio podłączona do gniazdka.	Wyciągnąć wtyczkę z gniazdka. Włożyć wtyczkę ponownie po 10 sekundach.
	(2) Spalony bezpiecznik kuchenki / wyskoczył bezpiecznik sieciowy.	Wymienić lub włączyć bezpiecznik (naprawę przeprowadza technik serwisowy).
	(3) Problem z gniazdkiem.	Spróbować podłączyć do gniazdka inne urządzenie.
Kuchenka nie grzeje.	(4) Drzwiczki nie są prawidłowo zamknięte.	Zamknąć drzwiczki.
W trakcie pracy kuchenki szklany talerz wydaje dźwięki.	(5) Podkładka lub dno kuchenki są zanieczyszczone.	Wyczyścić kuchenkę zgodnie z zaleceniami w części „Czyszczenie”.

DANE TECHNICZNE

Pojemność 20 l

Moc 700 W

Włącznik czasowy 95 minut

Auto menu 8 opcji

Rozmrażanie czas/masa

5 poziomów ustawienia mocy

Talerz obrotowy Ø 245 mm

Masa 10,5 kg

Wymiary: 452 × 262 × 333 mm (sz × wys × gł)

Napięcie nominalne: 230–240 V~ 50 Hz

Nominalny pobór mocy: 1 200 W

Częstotliwość: 2 450 MHz

Poziom hałas: 57 dB

EKSPLOATACJA I USUWANIE ODPADÓW

Papier służący do owinięcia i tektura falista – przekazać na wysypisko śmieci. Folia opakowaniowa, torby PE, elementy z plastiku – wrzucić do pojemników z plastikiem do recyklingu.

USUWANIE PRODUKTÓW PO ZAKOŃCZENIU EKSPLOATACJI

Usuwanie zużytego sprzętu elektrycznego i elektronicznego (dotyczy krajów członkowskich UE i innych krajów europejskich z wprowadzonym systemem zbiórki odpadów)

Przedstawiony symbol na produkcie lub opakowaniu oznacza, że produkt nie może być zaliczany do odpadów komunalnych. Należy go przekazać do odpowiedniego punktu zajmującego się recyklingiem sprzętu elektrycznego i elektronicznego. Prawidłowy recykling produktu zabiega negatywnym konsekwencjom dla zdrowia ludzkiego i środowiska naturalnego.

Recykling przyczynia się do zachowania surowców naturalnych. W celu uzyskania dalszych informacji o recyklingu tego produktu należy się skontaktować z lokalnymi władzami, krajową organizacją zajmującą się przetwarzaniem odpadów lub sklepem, który sprzedał produkt.



08/05

PL

BIZTONSÁGI ELŐÍRÁSOK

Olvassa el figyelmesen és a későbbi felhasználásokhoz is őrizze meg!

Figyelem: A jelen használati útmutatóban feltüntetett biztonsági előírások és utasítások nem tartalmazzak minden lehetséges helyzetet és körülményt. A felhasználónak meg kell értenie, hogy a legfontosabb, semmilyen termékbe be nem építhető tényezők a józan ész, az elővigyázatosság és a gondosság. Ezeket a tényezőket a készüléket használó és kezelő felhasználó(k)nak kell biztosítaniuk. Nem felelünk a szállítás közben, helytelen használatból, feszültségingadozásból vagy a készülék bármilyen átalakításából eredő károkért.

A tűz vagy áramütés okozta balesetek elkerülése érdekében az elektromos készülékek használatát során mindig be kell tartani az alábbi alapvető biztonsági előírásokat:

1. Ellenőrizze le, hogy a konnektorban lévő feszültség megfelel a készülék adatlapján feltüntetett értéknek, és a konnektor előírászerűen féldelt. A fali aljzatot a hatályos biztonsági előírásoknak megfelelően kell telepíteni.
2. Soha ne használja a sütőt, ha sérült az ajtaja, hibásan működik, vagy sérült a csatlakozókábele. **A készülék minden javítását, beleértve a hálózati kábel cseréjét is, bízva szakszervizrel! Ne szerelje le a készülék védőburkolatát, áramütés és mikrohullámú energia veszélye! Javítás előtt húzza ki a tápkábelt a fali aljzattól. Ha leveszi a fedelet, amikor a tápkábel dugója a fali aljzatba van dugva, a szerviztechnikust áramütés és mikrohullámú energia veszélyének teszi ki!**
3. A készüléket óvja víztől és más folyadékoktól, ellenkező esetben áramütés érheti. Soha ne merítse a csatlakozókábel vagy villásdugó vízbe!
4. Soha ne használja a mikrohullámú sütőt kültérben vagy nedves környezetben, és soha ne érjen a csatlakozókábelhez se a fogyasztóhoz nedves kézzel. Fennáll az áramütés veszélye.
5. Szenteljen fokozott figyelmet a sütő használatának, ha gyermekek közelében használja.
6. A mikrohullámú sütőt üzem közben ne hagyja felügyelet nélkül.
7. Lehetőleg soha ne hagyja az áram alá helyezett sütőt felügyelet nélkül. Karbantartás előtt húzza ki a tápkábelt a fali aljzattól. A villásdugót sose a kábelnél fogva húzza ki. A kábelt mindig a villásdugónál fogva húzza ki a fali aljzattól.
8. Soha ne használja a mikrohullámú sütőt hőforrás, pl. konyhai tűzhely közelében. Óvja a készüléket a közvetlen nap sugarzástól.
9. A csatlakozókábel nem érhet forró felületekhez, és nem fektethet éles éleken.
10. A mikrohullámú sütő belsejében esetlegesen keletkező tűz a következők segítségével előzhető meg:
 - a) Ne melegítse túl az ételt.
 - b) Mielőtt a papír vagy műanyag zacskókat a sütőbe helyezné, távolítsa el a róluk a fémkapcsokat.
 - c) Soha ne melegítsen sütéshez használt olajt vagy zsírt a sütőben, mert az olaj hőmérséklete nem szabályozható. Soha ne süssön a sütőben élelmiszert. A forró olaj károsíthatja a sütő részeit és a konyhai edényeket, valamint égési sérüléseket okozhat.
 - d) A használatot követően törölje át az ajtót, az ajtó szigetelését és a sütő belsejét tisztítószerez oldatba mártott ruhadarabbal, majd törölje szárazra. Ezzel eltávolíthatók a lerakódott szennyeződések, zsír és esetleges ételmaradékok.

FIGYELEM: Soha ne használja a sütőt, ha sérült a készülék ajtaja vagy szigetelése, a javítást bízva szakemberre. A lerakódott zsírréteg túlmelegedhet, és füstöt, tüzet okozhat.

A tisztításhoz soha ne használjon csiszoló hatású tisztítószerket.

- e) Ha a sütőben készülő étel füstölni vagy égni kezd, kapcsolja ki a sütőt, húzza ki a csatlakozódugóját a konnektorból és hagyja zárva az ajtaját.
 - f) Egyszer használatos műanyag-, papír- vagy más gyúlékony anyagból készült edények használata esetén soha ne hagyja felügyelet nélkül a sütőt.
11. A robbanás- vagy hirtelen felforrás veszélyét a következőképp csökkentheti:

FIGYELEM: Soha ne tegyen a sütőbe légszigetelt zárt edényeket. Zárt edénynek kell tekinteni a menetes cumisüvegeket is. Robbanásveszély.

- a) Folyadékok melegítéséhez széles torkú edényt használjon, majd a melegítést követően hagyja 20 másodpercig állni, nehogy a tartalma robbanásszerűen felforrjon.
 - b) Soha ne melegítsen a mikrohullámú sütőben tojást héjastól, keményre főzött egész tojást, zsírt vagy olajt tartalmazó vizet se zárt üvegedényeket, mert felrobbanhatnak. Mielőtt krumplit, virsilt vagy gesztenyét tenne a sütőbe, lyukassa ki őket, nehogy felrobbanjanak.
 - c) A melegített folyadékokat ne vegye ki azonnal a melegítést követően a sütőből. Kivételül előtt várjon néhány másodpercig, nehogy a robbanásszerű felforrásuknak köszönhetően veszélyes helyzet alakuljon ki.
 - d) A cumisüvegek tartalmát és a babaételeket az etetés előtt keverje össze vagy rázza fel, és ellenőrizze le a hőmérsékletüket, nehogy égési sérülés okozzanak.
12. A melegítést követően az edények forrók. A kivételükhöz használjon konyhai kesztyűt. Vigyázzon, nehogy a forró gőz megégesse az arcát vagy a kezét.
13. Mindig a fedő vagy a fólia legtávolabbi részét kezdje el óvatosan felemelni. A pattogatott kukoricát tartalmazó zacskókat és a sütőzacskókat az arcától biztonságos távolságban nyissa ki.
14. Hogy el ne törjön a forgótányér:
 - a) A tisztítás előtt a forgótányért hagyja kihűlni.
 - b) A hideg forgótányérra soha ne helyezzen semmilyen forró ételt se edényt.
 - c) A forró forgótányérra soha ne helyezzen mélyhűtött élelmiszert, se hideg edényeket.
15. Ellenőrizze le, hogy melegítés közben az edények nem érnek hozzá a sütő belső falaihoz.
16. Soha ne tároljon a sütőben semmilyen élelmiszert se más tárgyakat. Ha az elektromos hálózatot áramütés éri, a sütő magától bekapcsolhat.
17. Soha ne használja a sütőt, ha nincs benne semmilyen folyadék sem élelmiszert. Ellenkező esetben a sütő komolyan sérülhet. Soha ne blokkolja, ne tömítse el a sütő szellőzőnyílásait.
18. Soha ne használjon nem a gyártó által ajánlott tartozékokat, ellenkező esetben elveszítheti a készülékre nyújtott garanciát.
19. A készüléket kizárólag a használati útmutatóban ismertetett utasításokkal összhangban használja. Ez a mikrohullámú sütő kizárólag otthoni használatra alkalmas. A gyártó nem felel a készülék helytelen használatából okozta károkért.
20. A készüléket nem használhatják olyan testi, értelmi, érzéki fogyatékos, vagy tapasztalatlan személyek (gyermekek) is beleértve, akik nem alkalmasak a készülék biztonságos

használatára, kivéve azon eseteket, amikor a készüléket más felelős személy utasításai szerint és felügyelete alatt használják. Ügyeljen arra, a fogyasztóval ne játszhassanak gyerekek.

Soha ne tegye ki magát feleslegesen mikrohullámú sugárzásnak.

1. Soha ne kapcsolja be addig a mikrohullámú sütőt, amíg nyitva van az ajtaja. Ellenkező esetben egészségre ártalmas mikrohullámú sugárzásnak teszi ki magát. Soha ne próbálja meg elrontani vagy felfeszíteni a sütő ajtajának biztonsági zárját.
2. Soha ne helyezzen idegen tárgyakat a sütő ajtónyílásába. Ügyeljen arra, hogy a sütő ajtótomítésén ne rakódjon le szenny ne tisztítószert maradvány.
3. Soha ne próbálja bekapcsolni a sütőt, ha sérült. A becsukást követően a készülék ajtajának tökéletesen fel kell feküdnie, és nem lehet semmilyen módon sérült. Példák az ajtó veszélyes sérüléseire:
 - a) A sütőajtó BENYOMÓDÁSA.
 - b) Kilazult vagy törött AJTÓPÁNT vagy AJTÓBIZTOSÍTÉK.
 - c) AJTÓSZIGETELÉSVAGY AKÉSZÜLÉKHÁZ HOMLOKFALÁNAK TÖMÍTŐFELÜLETE.A mikrohullámú sütőt kizárólag szakképzett személy állíthatja be, vagy javíthatja.
4. Mint a legtöbb sütő esetében, a készülékházban keletkező tűz elkerülése érdekében a biztonsági utasítások szigorú betartására van szükség.

Ha tűz ütne ki:

1. Ne nyissa ki a sütő ajtaját.
2. Kapcsolja ki a sütőt, és húzza ki a villásdugót a hálózatról.
3. Kapcsolja ki a elektromos áramkör főkapcsolóját.

TISZTÍTÁS

Ellenőrizze le, hogy a készüléket a villásdugó kihúzásával áramtalanította.

1. Nedves ruhadarabbal törölje ki a sütő belsejét.
2. A tartozékokat a megszokott módot tisztítsa meg szappanos vízben.
3. A beszennyeződött ajtókeretet, tömitést és környező felületeket óvatosan törölje át tisztítószerez vízbe merített ruhadarabbal, majd törölje őket szárazra. A sütőt földelni kell. A készülék villásdugóját kizárólag megfelelően földelt konnektorba szabad csatlakoztatni.

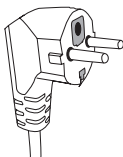

A mikrohullámú sütőben használható anyagok

Edények	Megjegyzések
Alumínium fólia	Csak kis ételrészek letakarására használja. Kisebb hús- vagy baromfidarabok fóliával történő letakarásával megelőzi a kisebb ételdarabok túlmelegítését vagy leégését. A fóliának legalább 2,5 cm-re kell lennie a sütő belső falától (ha túl közel van, a fólia megolvadhat).
Sütőtepsik	Tartsa be a gyártó utasításait. A sütőtepsi aljának legalább 5 mm-rel a forgótányér fölött kell lennie. A helytelen használat a forgótányér elrepedéséhez vezethet.
Tányérok	Kizárólag mikrohullámú sütős használatra alkalmas tányérok és edényeket használjon. Tartsa be a gyártó utasításait. Ne használjon repedt, vagy más módon sérült tálapokat.
Üvegpoharak és kancsók	Minden esetben távolítsa el a légmentesen záró kupakot, fedelet. Az ételt csak melegítse. Ne főzze! A legtöbb üvegpohár és pohár nem képes ellenállni a magas hőmérsékleteknek, ezért megrepedhetnek.

Az elektromos áramkörrel vagy a sütő helyes működésével kapcsolatosan felmerülő bármilyen kétségek esetén kérje szakképzett villanyszerelő vagy szerviztechnikus segítségét.

1. A mikrohullámú sütő rövid csatlakozókábellel rendelkezik, csökkentve ezzel a beakadás vagy a készülék lerántásának kockázatát.
2. A hosszabbító kábelnek az alábbi feltételeknek kell megfelelnie:
 - a) A megengedett elektromos terhelés szempontjából a hosszabbító kábel és a konnektor névleges értékeinek meg kell felelniük a mikrohullámú sütő névleges értékeinek.
 - b) Háromeres hosszabbító kábelre van szükség, és mind a villásdugónak, mind a dugaszolóaljzatnak földelő érintkezővel kell rendelkeznie.
 - c) A kábelt rejtse el, hogy ne lógjon feleslegesen le a konyhapultról, könnyen bele lehetne akadni, ami a készülék lerántásának vagy a kábel kiszakadásának veszélyét rejti magában.

ESZKÖZÖK ÉS EDÉNYEK

FIGYELEM

Balesetveszély

A szorosan lezárt edények melegítés közben felrobbanhatnak. A lezárt edényeket melegítés előtt nyissa ki, a műanyag csomagolást át kell lyukasztani, lásd a mikrohullámú sütős használatra alkalmas anyagok. Léteznek olyan nem fém anyagok, amelyek nem használhatók biztonságosan a mikrohullámú sütőkben. Ha nem biztos benne, hogy az adott anyag biztonságosan használható-e a mikrohullámú sütőben, az alábbiak szerint járjon el:

Konyhai edény próba:

1. A mikrohullámú sütős használatra szánt edényt töltsze fel hideg vízzel (250 ml).
2. Melegítse megközelítőleg 1 percig maximális sütőtelteljesítményen.
3. Óvatosan ellenőrizze le az edény hőmérsékletét. Ha az edény meleg, ne használja mikrohullámú sütőben.
4. Ne melegítse 1 percnél tovább.

HU

Üveg sütőtálat	Kizárólag magas hőmérsékleteknek ellenálló üveg sütőtálatat használjon. Ellenőrizze le, hogy a tál nem tartalmaz sem fémszegélyt sem más fémtartozékot. Ne használjon repedt, vagy más módon sérült tálat.
Sütőzacskók	Tartsa be a gyártó utasításait. Ne zárja le fémcscsattal. Hagyja nyitva a zsák száját, hogy a keletkező forró gőzök szabadon távozhassanak.
Papírtálcák	Kizárólag melegítésre vagy rövid főzésre alkalmas. Soha ne hagyja a sütőt főzés közben felügyelet nélkül.
Papírtörlok	Az ételek letakarására és a megolvadt zsír felszívására használja. Csak rövid főzésre használja. Soha ne hagyja a sütőt főzés közben felügyelet nélkül.
Pergamen sütőpapír	Kizárólag az ételek letakarására, az ételek becsomagolására pároláshoz, illetve a sütő belsejének összefröcskölésének megelőzésére használja.
Műanyagok	Kizárólag mikrohullámú sütős használatra alkalmas tényérokat és edényeket használjon. Tartsa be a gyártó utasításait. A mikrohullámú sütős használatra alkalmas műanyagoknak a következő egyedi jelzéssel kell rendelkezniük: „Mikrohullámú sütőben használható.” Egyes műanyagok a hosszan tartó hőhatás következtében meglágyulnak. A „főzőzacskókat” és sütőzacskókat fel kell vágni, át kell szűrni, vagy az étel gyártójának utasításai szerint más módon biztosítani kell a szellőzésüket.
Műanyag csomagolófólia	Kizárólag mikrohullámú sütős használatra alkalmas tényérokat és edényeket használjon. Az ételek letakarására és az ételek nedvességtartalmának megőrzésére használja a főzés során. Ügyeljen arra, hogy a műanyag fólia ne érjen hozzá a készülő ételhez.
Hőmérők	Kizárólag mikrohullámú sütős használatra alkalmas hőmérőket használjon. (Húsok, péksütemények és édességek sütésére használatos hőmérők).
Viaszpapír	Az ételek letakarására és az ételek nedvességtartalmának megőrzésére, illetve a sütő belseje összefröcskölésének megelőzésére használja.

Mikrohullámú sütőben nem használható anyagok

Szerszámok és edények

Megjegyzések

Alumínium tálcák és tepsik	Összezsugorodás veszélye. Helyezze át az ételt mikrohullámú sütőben használható edénybe.
Fémfogantyús élelmiszertartó és kartondobozok	Összezsugorodás veszélye. Helyezze át az ételt mikrohullámú sütőben használható edénybe.
Fémedények és fémkiegészítőket tartalmazó edények	A fém megakadályozza a mikrohullámú energia átjutását. A fémszegély összezsugorodhat.
Drótkarikák	Összezsugorodás és tűz veszélye a sütőben.
Papírzacskók	Kigyulladhat. Tűz veszélye a sütőben.
Habanyagok	Magas hőmérsékletek hatására a műanyag hab elolvadhat, és tönkretelheti az ételt.
Fa	A fa kiszárad, és főzés közben elrepedhet.

A VEZETŐTÁNYÉR TELEPÍTÉSE

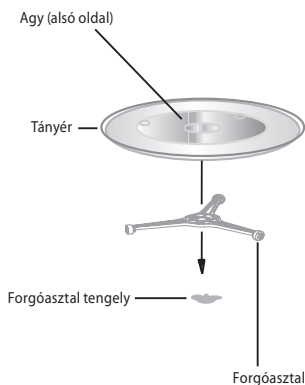

1. Soha ne helyezze be az üvegtányért tetejével lefelé. Az üvegtányérnak mindig szabadon kell forognia.
2. Soha ne használja a sütőt forgóasztal és üvegtányér nélkül.
3. Minden ételt és edényt mindig az üvegtányérra helyezzen.
4. Ha az üvegtányér megreped, vagy megsérül a forgóasztal, kérje szakszerviz segítségét.

A MIKROHULLÁMÚ SÜTŐ ÖSSZEÁLLÍTÁSA

A sütő egyes részei és tartozékai

Csomagolja ki a sütőt és tartozékait.

A sütő csomagolása a következő tartozékokat tartalmazza:

Üvegtányér	1
Forgóasztal	1
Használati útmutató	1

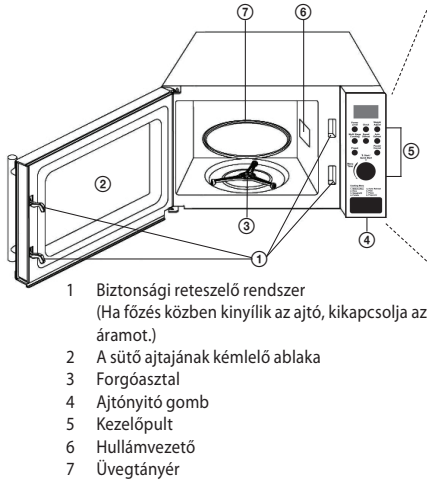

- 1 Biztonsági reteszelő rendszer (Ha főzés közben kinyílik az ajtó, kikapcsolja az áramot.)
- 2 A sütő ajtajának kémlelő ablaka
- 3 Forgóasztal
- 4 Ajtónyitó gomb
- 5 Kezelőpult
- 6 Hullámvezető
- 7 Üvegtányér

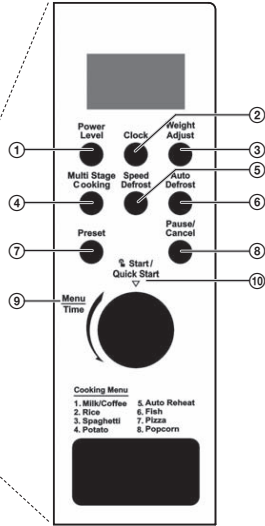

- 1 **Power level** (Teljesítmény beállítás)
- 2 **Clock** (Óra)
- 3 **Weight Adjust** (Mérleg)
- 4 **Multi Stage Cooking** (Fázisos főzés)
- 5 **Speed Defrost** (Gyors felolvasztás)
- 6 **Auto Defrost** (Automatikus felolvasztás)
- 7 **Preset** (Előválasztás)
- 8 **Pause/Cancel** (Szünet/Törlés)
- 9 **Menu/Time** (Menü/Idő)
- 10 **Start/Quick Start** (Start/Gyors start)

AUTMATIKUS FŐZÉS MENÜ

- 1 **Milk/Coffee** (Tej/Kávé)
- 2 **Rice** (Rizs)
- 3 **Spaghetti** (Tészta)
- 4 **Potato** (Krumpli)
- 5 **Auto Reheat** (Automatikus újramelegítés)
- 6 **Fish** (Halak)
- 7 **Pizza** (Pizza)
- 8 **Popcorn** (Pattogatott kukorica)

TELEPÍTÉS

Távolítsa el az összes csomagolóanyagot, és vegyen ki minden tartozékot.

Ellenőrizze le, hogy a sütő nem sérült (nem nyomódott meg stb.). Ne telepítse a sütőt, ha sérült.

A konyhabútor munkafelülete

Készülékház: Távolítsa el a sütőről az összes védőfóliát.

Ne szedje le a sütő belsejéhez csavarozott világosbarna fóliát. Ez a fólia védi a sütő magnetronját.

Telepítés

1. Állítsa a sütőt sima felületre úgy, hogy a szellőző nyílásokat semmi ne takarja el.

A sütő és a legközelebbi fal közötti távolságnak legalább 7,5 cm-nek kell lennie.

Legalább egy oldalnak szabadon kell maradnia.

- a) A sütő fölött legalább 30 cm szabad hely legyen.
- b) Ne szerelje le a sütő lábait.
- c) Ne takarja el a szellőzőnyílásokat. A sütő megsérülhet.
- d) Helyezze a sütőt a lehető legmesszebb a rádió- és tévékészülékektől.

A mikrohullámú sütő zavarhatja a rádió- és rádiójel vételét.

2. Csatlakoztassa a sütőt az elektromos hálózathoz. Ellenőrizze le, hogy a sütő gyári adatlapján feltüntetett feszültség és frekvencia megegyezik a hálózati feszültséggel és frekvenciával.

FIGYELEM: Ne telepítse a sütőt konyhai főzőlap fölé, se annak közelébe, se más hőforrás közelébe. Ha a sütőt hőforrás közelébe telepíti, elveszítheti a rá nyújtott jótállást. A mikrohullámú sütőnek szabadon kell állnia, tilos szekrénybe beépítve használni.

Az üzem során a mikrohullámú sütő felülete felforrósodhat.

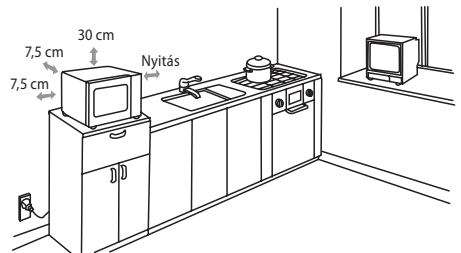

Forró felület!

A SÜTŐ FUNKCIÓI

Használati útmutató

Ez a mikrohullámú sütő a főzés paramétereinek beállításának modern elektronikus vezérlését használja, hogy jobban megfeleljen az Ön elvárásainak.

1. Szünet/Beállítás törlése

A **Pause/Cancel** (Szünet/Megszüntet) gomb megnyomásával megszakítja a programot, két megnyomással a programot megszünteti. A **Biztonsági gyermekzár** funkció beállítására is szolgál.

2. Az óra beállítása

Nyomja meg a **Clock** (Óra) gombot a **Menu/Time** (Menü/Idő) szabályozógombot forgassa a kívánt órára, majd hagyja jóvá a **Clock** (Óra) gombbal.

A perceket a **Menu/Time** (Menü/Idő) szabályozógombbal állítsa be, majd jóváhagyáshoz ismét nyomja meg a **Clock** (Óra) gombot.

3. Főzés mikrohullámú sütőben

- 1) A **Power level** (Teljesítmény beállítás) gomb segítségével állítsa be a kívánt teljesítményt.
- 2) A **Menu/Time** (Menü/Idő) szabályozógomb segítségével állítsa be a kívánt főzési időt.
- 3) Erősítse meg a **Start/Quick Start** (Start/Gyors start) gomb megnyomásával, a sütő elkezd a főzést.

A mikrohullámú teljesítmény táblázata

A Power level (Teljesítmény beállítás) gomb lenyomásainak száma	Mikrohullámú teljesítmény	Használat
1	100 %	Melegítés, tej, vízforralás, zöldség, italok
2	80 %	Rizs, hal, csirke, darált hús
3	60 %	Hús-, halpárolás
4	40 %	Leves főzés, vajolvasztás
5	20 %	Fagylaltlágyítás
6	0 %	

4. Gyors indítás

A **Start/Quick Start** (Start/Gyors start) gomb lenyomásával állítsa be a főzési időt, a sütő maximális teljesítményen kapcsol be. Ebben az üzemmódban a maximálisan beállítható idő 10 perc. A beállított idő elteltével megszólal a hangjelzés és a kijelzőn megjelenik az END (Vége) felirat.

5. Kiolvasztás tömeg szerint

A kiolvasztás ideje és teljesítménye a beprogramozott tömeg szerint automatikusan beállítható. A fagyasztott élelmiszerek tömegének tartomány: 100–1800 g.

Példa: Ha 600 g garnélarákot kíván kiolvasztani.

- 1) Nyomja meg az **Auto Defrost** (Automatikus leolvasztás) gombot.
- 2) A **Weight adjust** (Súly) gomb megnyomásával válassza ki az étel súlyát.
- 3) Indítsa el a kiolvasztást a **Start/Quick Start** (Start/Gyors start) gomb megnyomásával.

Megjegyzés: A felolvasztás során a ciklus megszakad, és hangjelzés hallható – fordítsa meg az ételt, majd a **Start/Quick Start** (Start/Gyors start) megnyomásával folytatassa a felolvasztást.

6. Kiolvasztás idő szerint

- 1) Nyomja meg a **Speed Defrost** (Gyors felolvasztás) gombot.
- 2) A **Menu/Time** (Menü/Idő) szabályozógomb elforgatásával állítsa be a felolvasztás időtartamát (a legnagyobb választható érték 95 perc).
- 3) Indítsa el a kiolvasztást a **Start/Quick Start** (Start/Gyors start) gomb megnyomásával.

7. Szakaszos főzés

A főzés során maximum 2 különböző elkészítési szakasz adható meg.

Példa:

- 1 fázis: 100%-os teljesítmény esetén a főzési idő 10 perc.
- 2 fázis: 40%-os teljesítmény esetén a főzési idő 5 perc.

- 1) Állítsa be a program 1. szakaszát (ugyanúgy, mint ahogyan a főzést állítja be a mikrohullámú sütőben). Nyomja meg a **Multi stage cooking** (Fázisos főzés) gombot.
- 2) Állítsa be a program 2. szakaszát
- 3) Nyomja meg a **Start/Quick Start** (Start/Gyors start) gombot.

Megjegyzés: Fázisos főzés esetén nem használhatók a Gyorsindítás, Automatikus és Gyors felolvasztás, valamint az Automatikus főzés funkciók.

8. Előválasztás

Ezzel a funkcióval indítható a sütő előre beprogramozott ciklusa.

Példa: 8:00 óra van, 11:30-kor főzni szeretne.

- 1) Válassza ki a főzési programot.
- 2) Nyomja meg a **Preset** (Előválasztás) gombot.
- 3) A **Menu/Time** (Menü/Idő) szabályozógomb segítségével állítsa az időt 11:00 órára, majd a **Preset** (Előválasztás) gomb segítségével hagyja jóvá.
- 4) A **Menu/Time** (Menü/Idő) segítségével állítsa az időt 11:30-ra.
- 5) A programot a **Start/Quick Start** (Start/ Gyors start) megnyomásával indítja.

Megjegyzés: Előválasztás esetén nem használhatók a Gyorsindítás, Automatikus és Gyors felolvasztás, valamint az Automatikus főzés funkciók.

9. Automatikus főzés

Az alábbi ételeknél nem kell beállítani a teljesítményt és az elkészítés idejét.

Példa: 2 db krumpli főzése

- 1) Forgassa a **Menu/Time** (Menü/Idő) szabályozógombot az óramutatók járásával ellenkező irányba, amíg a kijelzőn meg nem jelenik a 04 felirat.
- 2) Nyomja meg a **Weight adjust** (Súly) gombot, majd válassza ki a krumplik súlyát.
- 3) Nyomja meg a **Start/Quick Start** (Start/Gyors start) gombot.

Automatikus főzés menü	
01	Milk/Coffee (Tej/Kávé)
02	Rice (Rizs)
03	Spaghetti (Tészta)
04	Potato (Krumpli)
05	Auto Reheat (Automatikus újramelegítés)
06	Fish (Hal)
07	Pizza (Pizza)
08	Popcorn (Pattogatott kukorica)

Megjegyzés: Az automatikus főzés eredménye több tényezőtől függ: a tápfeszültség csökkenése, az étel alakja és mérete, az Ön igénye az átsütésre, stb. Ha a főzés eredményével nem elégedett, megfelelően módosítsa a főzés időtartamát.

10. Biztonsági gyermekzár

BEZÁRÁS: 3 másodpercre nyomja meg a **Pause/Cancel** (Szünet/Megszüntet) gombot, megszólal egy hangjelzés, mely jelzi a gyermekzár aktiválását és a kijelzőn megjelenik a **Child Lock** (Gyermekekzár) jel.

KINYITÁS: 3 másodpercre nyomja meg a **Pause/Cancel** (Szünet/Megszüntet) gombot, megszólal egy hangjelzés, mely jelzi a gyermekzár deaktiválását. A gyermekzár jele a kijelzőn kialszik.

HIBAELEHÁRÍTÁS

Standard	
A mikrohullámú sütő zavarja a tévé vételét.	A bekapcsolt mikrohullámú sütő zavarhatja a rádió- és televízió vételét. Ez hasonló a kis elektromos fogyasztók, pl. mixer, porszívó és elektromos ventilátor esetében.
A sütőben elhalványul a lámpa fénye.	Kisebb mikrohullámú teljesítmény használata esetén a sütőben elhalványulhat a lámpa fénye.
Az ajtón gőz csapódik le, és a szellőzőnyílásokból forró levegő távozik.	Főzés közben az ételből gőz szállhat fel. A gőz legjava a szellőzőnyílásokon keresztül távozik, de egy része hűvösebb helyeken, mint pl. az ajtón csapódhat ki. Ez standard jelenség.
A sütő véletlenül üres állapotban lett beindítva.	Soha ne kapcsolja be üresen a sütőt. Nagyon veszélyes.

Probléma	Lehetséges ok	Megszüntetés
A sütő nem kapcsolható be.	(1) A csatlakozókábel nincs jól bedugva a konnektorba.	Húzza ki a kábelt a konnektorból. Körülbelül 10 másodperc múlva ismét dugja vissza a konnektorba.
	(2) Kiegyezett a biztosíték vagy lekapcsolt a megszakító.	Cserélje ki a biztosítékot vagy kapcsolja be a megszakítót (a javítást cégünk szerviztechnikusa végezheti el).
	(3) Probléma a konnektorral.	Próbálja ki, hogy a konnektorba más fogyasztót csatlakoztat.
A sütő nem melegít.	(4) Rosszul van bezárva az ajtó.	Zárja be jól az ajtót.
Üzem közben a tányér hangokat ad ki.	(5) A forgótányér vagy a sütő alja beszennyeződött.	Tisztítsa meg a sütőt a „Tisztítás” fejezetben olvasható utasítások szerint.

MŰSZAKI ADATOK

Térfogat 20 l

Mikrohullámú teljesítmény 700 W

95 perces időzítő

Auto menü 8 választási lehetőséggel

Kiolvasztás idő/tömeg

5 beállítható teljesítményszint

Forgótányér Ø 245 mm

Tömeg 10,5 kg

Méretetek: 452 × 262 × 333 mm (sz × m × h)

Névleges feszültség: 230-240 V~ 50 Hz

Névleges teljesítményfelvétel: 1 200 W

Üzemi frekvencia: 2 450 MHz

Zajártalom: 57 dB

HU HULLADÉKFELHASZNÁLÁS ÉS MEGSEMISÍTÉS

A csomagolópapírt és hullámpapírt adja le hulladékgyűjtő telepen. Csomagolófólia, PE zacskók, műanyag alkatrészek – műanyaggyűjtő szelektív hulladéktároló edénybe.

ÉLETTARTAM LEJÁRTÁT KÖVETŐ MEGSEMISÍTÉS

Használt elektromos és elektronikus készülékek megsemmisítése (érvényes az EU tagállamokban és számos szelektív hulladékgyűjtést végző európai országban)

Ez a terméken vagy csomagolásán található jelzés azt mutatja, hogy a terméket tilos standard háztartási hulladékként megsemmisíteni. A terméket elektromos és elektronikus berendezések újrahasznosítására szakosodott hulladékgyűjtő telepen adja le. A termék helyes megsemmisítésével megelőzi, hogy káros hatást fejtsen ki az emberi egészségre és környezetünkre. Az anyagok újrahasznosítása kíméli a természetes forrásainkat. A termék újrahasznosításával kapcsolatosan bővebb információkat a helyi önkormányzattól, a háztartási hulladékot feldolgozó szervezettől, vagy a termék forgalmazójától kérhet.



08/05

SICHERHEITSHINWEISE

Bitte aufmerksam lesen und gut aufbewahren!

Warnung: Die Sicherheitsvorkehrungen und Hinweise, die in dieser Anleitung aufgeführt sind, umfassen nicht alle möglichen Bedingungen und Situationen, zu denen es kommen kann. Der Anwender muss begreifen, dass der gesunde Menschenverstand, Vorsicht und Sorgfalt Faktoren sind, die sich nicht in ein Produkt einbauen lassen. Diese Faktoren müssen also bei der Verwendung und Bedienung dieses Geräts durch den bzw. die Anwender gewährleistet werden. Wir haften nicht für Schäden, die durch Transport, eine unsachgemäße Verwendung, Spannungsschwankungen oder eine Modifikation des Geräts entstehen.

Damit es zu keinem Brand oder Unfall durch elektrischen Strom kommt, müssen bei der Verwendung von elektrischen Geräten immer die Grundvorsichtsmaßnahmen eingehalten werden – einschließlich der folgenden:

1. Vergewissern Sie sich, dass die Spannung an Ihrer Steckdose der Spannung auf dem Etikett des Geräts entspricht, und dass die Steckdose ordnungsgemäß geerdet ist. Die Steckdose muss gemäß den geltenden Sicherheitsvorschriften installiert sein.
 2. Verwenden Sie niemals den Mikrowellenherd, wenn die Tür beschädigt ist, er nicht richtig funktioniert oder das Stromversorgungskabel beschädigt ist. **Lassen Sie bitte alle Reparaturen, einschließlich des Austausches des Stromversorgungskabels, von einem Fachservice ausführen. Demontieren Sie bitte nicht die Schutzeinrichtung, es droht ein Unfall durch elektrischen Strom und die Gefahr durch den Eingriff in die Mikrowellenenergie. Vor jeder Instandsetzung nehmen Sie das Gerät von der Netzsteckdose. Durch das Entfernen der Abdeckungen, die mit der Stromzufuhr verbunden sind, können Sie den Servicetechniker der Gefahr des Eingriffs in die Mikrowellenenergie sowie dem elektrischen Strom aussetzen!**
 3. Schützen Sie das Gerät vor dem direkten Kontakt mit Wasser und anderen Flüssigkeiten, damit es nicht zu einem etwaigen Unfall durch elektrischen Strom kommt. Tauchen Sie nicht das Zuleitungskabel oder den Stecker ins Wasser!
 4. Verwenden Sie den Mikrowellenherd nicht im Außenbereich oder in einer feuchten Umgebung. Berühren Sie das Anschlusskabel oder das Gerät nicht mit nassen Händen. Es droht Unfallgefahr durch elektrischen Strom.
 5. Lassen Sie bitte insbesondere Vorsicht walten, falls Sie den Mikrowellenherd in der Nähe von Kindern verwenden!
 6. Der Mikrowellenherd sollte während einer Abwesenheit nicht unbeaufsichtigt bleiben.
 7. Wir empfehlen, den Mikrowellenherd mit eingestecktem Stromkabel in der Steckdose nicht ohne Aufsicht zu lassen. Ziehen Sie vor der Wartung das Stromversorgungskabel bitte aus der Steckdose. Ziehen Sie den Stecker nicht durch Ziehen am Kabel aus der Steckdose. Damit Sie das Kabel aus der Steckdose ziehen können, ziehen Sie bitte am Stecker.
 8. Verwenden Sie nicht die Mikrowelle in der Nähe von Wärmequellen, z.B. der Herdplatte. Schützen Sie ihn vor direkter Sonneneinstrahlung.
 9. Das Stromversorgungskabel darf weder mit heißen Teilen in Berührung kommen noch über scharfe Kanten führen.
 10. Das Risiko des Entstehens eines Brandes im Inneren des Mikrowellenherds schränken Sie folgendermaßen ein:
 - a) Speisen nicht überhitzen.
 - b) Vor dem Einlegen von Papier- oder Plastikbeuteln in den Mikrowellenherd entfernen Sie bitte die Metallclips.
 - c) Erwärmen Sie kein Öl oder Fett zum Braten in dem Mikrowellenherd, da die Temperatur des Öles sich nicht regulieren lässt. Backen Sie keine Lebensmittel in dem Mikrowellenherd. Heißes Öl kann die Teile des Mikrowellenherdes und des Küchengeschirres beschädigen sowie Verbrennungen hervorrufen.
 - d) Nach der Verwendung trocknen Sie die Tür, die Dichtung der Tür und den Innenraum des Mikrowellenherds mit einem Tuch, das in einer Seifenlösung befeuchtet wurde und trocknen Sie ihn ab. Damit entfernen Sie sämtliche Unreinheiten, Verfärbungen und eventuelle Speisereste.
- WARNUNG: Falls die Tür oder die Dichtung der Tür beschädigt sind, darf der Mikrowellenherd nicht betrieben werden, falls dies nicht durch geschultes Personal behoben wird. Aufgeschichtetes Fett könnte sich erhitzen und könnte zur Entstehung von Rauch beitragen oder einen Brand zur Folge haben.**
- Für die Reinigung verwenden Sie bitte keine Scheuermittel.**
- e) Falls die zubereitete Speise innen im Mikrowellenherd zu qualmen anfängt oder sich entzündet, lassen Sie die Tür des Mikrowellenherds geschlossen, schalten Sie ihn aus und ziehen den Kontaktstecker der Stromzuleitung aus der Steckdose.
 - f) Wenn Sie Einweg-Geschirr aus Plastik oder Pappe oder anderen brennbaren Materialien verwenden, dürfen Sie den Mikrowellenherd nicht unbeaufsichtigt lassen.
11. Das Risiko einer Explosion oder eines plötzlichen Kochvorganges schränken Sie folgendermaßen ein:

WARNUNG: Legen Sie kein luftdichtes geschlossenes Geschirr in den Mikrowellenherd. Als geschlossenes Geschirr werden auch Babyflaschen mit einem Schraubverschluss oder einem Schnuller angesehen. Es kann zu einer Explosion kommen.

 - a) Zum Erhitzen von Flüssigkeiten verwenden Sie bitte Geschirr mit einem breiten Hals und lassen es nach dem Erhitzen 20 Sekunden stehen, damit es nicht zu einem eruptiven Kochvorgang kommt.
 - b) Eier in Schale, hart gekochte Eier, Wasser, das Fett oder Öl enthält und geschlossenes Glasgeschirr dürfen nicht im Mikrowellenherd erhitzt werden, da sie explodieren können. Kartoffeln, Würstchen oder Kastanien müssen Sie vor dem Einlegen in den Mikrowellenherd schälen oder einstechen.
 - c) Erhitzte Flüssigkeiten nehmen Sie bitte nicht unmittelbar nach dem Erhitzen aus dem Mikrowellenherd heraus. Warten Sie einige Sekunden vor dem Herausnehmen, damit es nicht zu einem zufälligen Entstehen einer Risikosituation kommen kann, die durch eruptives Kochen entstanden ist.
 - d) Der Inhalt von Babyflaschen und die Konserven mit Babynahrung müssen Sie vor dem Hineinlegen mischen oder umschütten sowie ihre Temperatur kontrollieren, damit es nicht zu einer Verbrennung kommt.
12. Nach dem Beenden des Kochvorganges ist das Geschirr sehr heiß. Zum Herausnehmen verwenden Sie bitte Backhandschuhe. Seien Sie vorsichtig wegen Gesichts- und Handverbrennungen, die durch den Kontakt mit heißem Dampf entstehen können.
13. Heben Sie immer langsam den entferntesten Rand des Deckels oder der Lebensmittelfolie an. Beutel mit Popcorn und Backbeutel öffnen Sie bitte in ausreichender Entfernung zum Gesicht.
14. Damit der Drehteller nicht zerbricht:
 - a) Vor dem Reinigen lassen Sie den Drehteller auskühlen.
 - b) Auf den kalten Drehteller stellen Sie bitte keine heißen Speisen oder Geschirr.
 - c) Auf den heißen Drehteller stellen Sie bitte keine gefrorenen Lebensmittel oder kaltes Geschirr.
15. Vergewissern Sie sich, dass das Geschirr während des Kochens nicht die Innenwände des Mikrowellenherds berührt.
16. Lagern Sie bitte keine Lebensmittel und andere Gegenstände innen im Mikrowellenherd ein. Wenn es zu einem elektrischen Schlag im Netz durch einen Blitz kommt, kann sich der Mikrowellenherd selbsttätig einschalten.
17. Verwenden Sie den Mikrowellenherd nicht, wenn innen keine Flüssigkeiten oder Lebensmittel sind. Dies könnte den

Mikrowellenherd beschädigen. Blockieren und verstopfen Sie bitte nicht die Lüftungsöffnungen des Mikrowellenherds.

- Verwenden Sie bitte kein Zubehör, das nicht vom Hersteller empfohlen wurde. Sie können sonst die Garantie verlieren.
- Verwenden Sie den Mikrowellenherd nur gemäß den in dieser Anleitung aufgeführten Hinweisen.
Dieser Mikrowellenherd ist nur für den privaten nicht-gewerblichen Gebrauch bestimmt. Der Hersteller ist nicht verantwortlich für Schäden, die durch eine unsachgemäße Anwendung dieses Gerätes hervorgerufen wurden.
- Dieses Gerät ist nicht für die Verwendung durch Personen bestimmt (einschließlich Kindern), deren physisches, sinnliches oder mentales Unvermögen oder der Mangel an Erfahrungen und Kenntnissen sie von der sicheren Verwendung des Gerätes abhält, sofern sie hinsichtlich der Verwendung des Gerätes durch eine Person nicht beaufsichtigt oder nicht instruiert sind, die für ihre Sicherheit zuständig ist. Es ist notwendig, Kinder zu beaufsichtigen, damit sicher gestellt ist, dass sie nicht mit dem Gerät spielen werden.

Setzen Sie sich nicht unnötig der übermäßigen Mikrowellenstrahlung aus.

- Nehmen Sie den Mikrowellenherd nicht in Betrieb, wenn die Tür geöffnet ist. Sie können sich so der schädlichen Mikrowellenstrahlung aussetzen. Beschädigen oder halten Sie bitte nicht die Sicherheitsschlösser der Mikrowellenherdtür zu.
- Legen Sie bitte keine fremden Gegenstände zwischen die Mikrowellentür. Achten Sie darauf, dass bei der Türdichtung des Mikrowellenherdes und an den nahen Oberflächen sich kein Schmutz oder die Reste von Reinigungsmitteln ansetzen.
- Betreiben Sie nicht den Mikrowellenherd, wenn er beschädigt ist. Es ist notwendig, dass die Mikrowellenherdtür nach dem Schließen gut anliegt, damit sie nicht beschädigt wird.
Beispiele für eine gefährliche Türbeschädigung:
 - EINGEDRÜCKTE Mikrowellentür.
 - Freigelegte oder gebrochene BEFESTIGUNGS-AUFHÄNGUNGEN oder SICHERUNGEN der Tür.
 - TÜRDICHTUNG ODER DICHTUNGSFLÄCHE DER RAHMENVORDERSEITE DES MIKROWELLENHERDES.
 Nur qualifizierte Personen dürfen den Mikrowellenherd justieren oder reparieren.
- Wie bei den meisten Backgeräten ist wegen der Senkung des Risikos der Feuerentwicklung im Mikrowellenbereich notwendig, dass er streng beaufsichtigt wird.

Falls es zu einem Brand kommt:

- Öffnen Sie nicht die Tür des Mikrowellenherdes.
- Schalten Sie den Mikrowellenherd aus und ziehen Sie den Stecker aus der Steckdose.
- Schalten Sie den Hauptschalter des elektrischen Stromnetzes aus.

DIE REINIGUNG

Stellen Sie sicher, dass Sie den Mikrowellenherd von der Zuleitung zur elektrischen Energieversorgung durch

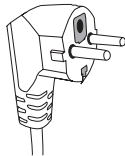

Ziehen des Steckers der Zuleitung aus der Steckdose abgekoppelt haben.

- Verwenden Sie ein feuchtes Tuch und Reinigen Sie das Innengehäuse des Mikrowellenherdes.
- Reinigen Sie das Zubehör auf herkömmliche Art und Weise in Seifenwasser.
- Den verunreinigten Türrahmen, die Dichtung und die benachbarten Teile müssen vorsichtig mit einem Tuch gereinigt werden, dass in Seifenlauge getränkt wurde und danach trocken gerieben werden. Der Mikrowellenherd muss geerdet sein. Der Stecker der Stromzufuhr darf nur in die Steckdose gesteckt werden, die entsprechend geerdet wurde.

Im Falle von jeglichen Zweifeln über die Richtigkeit der elektrischen Installation oder bei den Störungen des Mikrowellenherdes wenden Sie sich bitte an einen qualifizierten Elektriker oder einen Servicetechniker.

- Der Mikrowellenherd ist mit einem kurzen Stromversorgungskabel ausgestattet, damit das Risiko eines Unfalles durch Stolpern oder Verwickeln gesenkt wird.
- Das lange Verlängerungskabel muss folgende Anforderungen erfüllen:
 - Aus der Sicht der genehmigten elektrischen Belastung, muss der Nennwert des Verlängerungskabels und der Steckdose den Nennwerten des Mikrowellenherdes entsprechen.
 - Das Verlängerungskabel muss dreidrig sein und der Stecker sowie die Steckdose müssen mit einem Erdungsstift ausgestattet sein.
 - Das Kabel muss gut geschützt sein, damit es nicht auf der Arbeitsplatte der Küchezone unnötigerweise hängt und damit es nicht zu einem Stolpern oder Herausziehen des Kabels durch Kinder kommt.

UTENSILIEN UND GESCHIRR

WARNHINWEIS

Unfallgefahr

Dicht verschlossenes Geschirr kann beim Kochen explodieren. Geschlossenes Geschirr muss vor dem Kochen geöffnet und die Plastikverpackungen eingestochen werden. Siehe bitte auch jene Materialien, die nicht für das Kochen im Mikrowellenherd verwendet werden dürfen. Es gibt einige nicht-metallische Materialien, die nicht sicher beim Kochen im Mikrowellenherd verwendet werden können. Falls Sie sich nicht sicher sind, ob das Material beim Kochen im Mikrowellenherd sicher verwendet werden kann, gehen Sie folgendermaßen vor:

Küchengeschirr-Test:

- Das Geschirr, das für das Kochen im Mikrowellenherd bestimmt ist, füllen Sie mit kaltem Wasser (250 ml).
- Kochen Sie es bis zur Zeit von 1 Minute auf maximaler Leistung des Mikrowellenherdes.
- Vorsichtig überprüfen Sie die Temperatur des Testgeschirres. Falls das Testgeschirr warm ist, verwenden Sie es bitte nicht zum Kochen im Mikrowellenherd.
- Kochen Sie es nicht länger als 1 Minute.

Materialien, die Sie in dem Mikrowellenherd verwenden können

Geschirr	Anmerkungen
Alufolie	Nur zum Bedecken von kleinen Teilen der Speisen. Zum Bedecken von kleinen Fleischteilen oder Geflügel mit der Folie, schützt vor dem zu langen Kochen und dem Verbrennen von kleinen Speiseteilen. Die Folie muss mindestens 2,5 cm von dem Innenraum des Mikrowellenherdes entfernt sein (falls sie zu nah ist kann es zu einem Durchbrennen der Folie kommen).
Backbleche	Richten Sie sich nach den Hinweisen des Herstellers. Der Boden der Backformen muss mindestens 5 mm über dem Drehteller sein. Der unsachgemäße Umgang kann zur Folge haben, dass der Drehteller bricht.

Teller	Verwenden Sie nur Teller und Geschirr, das zur Verwendung in einem Mikrowellenherd geeignet ist. Richten Sie sich nach den Hinweisen des Herstellers. Verwenden Sie keine geplatzen oder anders beschädigten Schüsseln.
Glasgläser und Krüge	Heben Sie immer den kleinen Dichtungsdeckel ab. Erwärmen Sie die Speisen nur. Kochen Sie sie nicht! Die Mehrzahl der Glaskrüge und Gläser halten den hohen Temperaturen nicht stand und können zerplatzen.
Gläserne Backschüsseln	Benutzen Sie nur gläserne Backschüsseln, die den hohen Temperaturen standhalten. Überzeugen Sie sich davon, dass die Schüssel keine Metallborte oder ein anderes Metallzubehör hat. Verwenden Sie keine geplatzen oder anders beschädigten Schüsseln.
Backbeutel	Richten Sie sich nach den Hinweisen des Herstellers. Schließen Sie die Backbeutel nicht mit Metallverschlüssen. Lassen Sie die Vakuumdichtung halb offen, damit der heiße Dampf frei austreten kann.
Papierteller	Nur geeignet für das Erwärmen, oder das kurze Kochen. Lassen Sie den Mikrowellenherd während des Kochens nicht unbeaufsichtigt.
Papiertücher	Verwenden Sie sie zum Abdecken der Speisen und zum Absaugen von frei werdendem Fett. Verwenden Sie sie nur zum kurzzeitigen Erhitzen. Lassen Sie den Mikrowellenherd während des Kochens nicht unbeaufsichtigt.
Pergament-Backpapier	Verwenden Sie es zum Abdecken der Speisen, zum Verpacken der Speisen während des Dünstens und als Spritzschutz im Mikrowellenherd.
Plastikmaterialien	Verwenden Sie nur Teller und Geschirr, das zur Verwendung in einem Mikrowellenherd geeignet ist. Richten Sie sich nach den Hinweisen des Herstellers. Plastikmaterialien, die für die Verwendung in Mikrowellenherden geeignet sind, müssen speziell gekennzeichnet sein: „Geeignet für die Mikrowelle.“ Einige Plastikmaterialien werden in Folge der langen Einwirkung der hohen Temperaturen weich. „Koch-Säckchen“ und Backbeutel müssen eingeschnitten, eingestochen oder anders belüftet werden, entsprechend der Anleitung des Speiseherstellers.
Plastikfolie	Verwenden Sie nur Teller und Geschirr, das zur Verwendung in einem Mikrowellenherd geeignet ist. Verwenden Sie es zum Abdecken der Speisen und zur Erhaltung der Feuchtigkeit der Speise während des Kochens Achten Sie darauf, dass die Plastikfolie nicht die vorbereitete Speise berührt.
Temperaturanzeige	Verwenden Sie nur die Temperaturanzeige, die für die Verwendung in Mikrowellenherden geeignet ist. (Temperaturanzeiger für Fleisch, Back- und Süßwaren).
Wachspapier	Verwenden Sie es zum Abdecken der Speisen, als Schutz vor dem Bespritzen des Mikrowellenherdes und zur Erhaltung der Feuchtigkeit der Speise während des Kochvorganges.

Materialien, die man während des Kochens in dem Mikrowellenherd nicht verwenden darf

Utensilien und Geschirr	Anmerkungen
Alutassen und -teller sowie Alubleche	Es besteht die Gefahr des Verbiegens. Stellen Sie die Speise in geeigneter Weise zum Kochen in das Geschirr in den Mikrowellenherd.
Lebensmittel- und Kartons mit Metallbügeln	Es besteht die Gefahr des Verbiegens. Stellen Sie die Speise in geeigneter Weise zum Kochen in das Geschirr in den Mikrowellenherd.
Metallgeschirr und Geschirr mit Metallzubehör	Metall verhindert das Eindringen der Mikrowellenenergie. Metallborten können sich verbiegen.
Drahtverschlussringe	Es besteht die Gefahr des Verbiegens und des Brandes im Mikrowellenherd.
Papierbeutel	Es kann zur Entflammung kommen. Es besteht die Gefahr eines Brandes im Mikrowellenherd.
Schaumartige Materialien	Aufgrund der hohen Temperaturen kann Schaumpolystyrol sich und die Speise abwerten.
Holz	Holz trocknet aus und kann während des Kochens platzen.

DIE INSTALLATION DES DREHTELLERS

DE

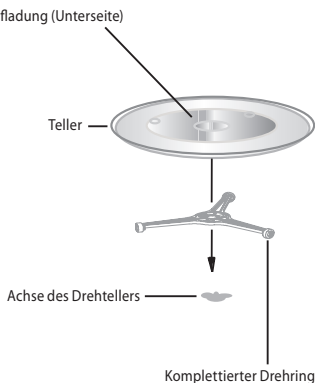

1. Legen Sie niemals den Glasteller mit dem Boden nach oben. Der Glasteller muss immer frei drehbar sein.
2. Verwenden Sie nicht den Mikrowellenherd ohne den Drehring und den Glasteller.
3. Alle Speisen und Geschirr mit Speisen müssen immer auf dem Glasteller abgelegt werden.
4. Falls es zum Platzen des Glastellers kommt oder zu einer Beschädigung des Drehringes, kontaktieren Sie den nächst gelegenen autorisierten Service.

TEILE DES MIKROWELLENHERDES

Bezeichnungen der Mikrowellenherdteile und des Zubehörs

Packen Sie bitte den Mikrowellenherd und alles Zubehör aus.
Der Mikrowellenherd wird mit folgendem Zubehör geliefert:

Glasteller	1
Komplettierter Drehring	1
Bedienungsanleitung	1

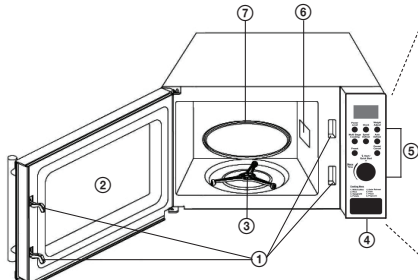

- 1 Sicherheitsverschluss-System
(Schaltet die Zufuhr der elektrischen Energie aus, falls es zu einem Öffnen der Tür während des Kochvorganges kommt).
- 2 Sichtfenster an der Mikrowellenherdtür
- 3 Komplettierter Drehring
- 4 Taste zum Türöffnen
- 5 Bedienpaneel
- 6 Wellenleiter
- 7 Glasteller

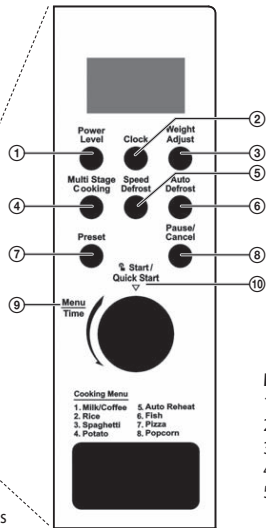

- 1 **Power level**
(Leistungseinstellung)
- 2 **Clock** (Uhr)
- 3 **Weight Adjust** (Gewicht)
- 4 **Multi Stage Cooking**
(Phasenkochen)
- 5 **Speed Defrost**
(Schnellauftauen)
- 6 **Auto Defrost**
(Automatisches Auftauen)
- 7 **Preset** (Vorauswahl)
- 8 **Pause/Cancel**
(Pause/Abbrechen)
- 9 **Menu/Time** (Menü/Zeit)
- 10 **Start/Quick Start**
(Start/Schnellstart)

MENÜ AUTOMATISCHES KOCHEN

- 1 **Milk/Coffee** (Milch/Kaffee)
- 2 **Rice** (Reis)
- 3 **Spaghetti** (Teigwaren)
- 4 **Potato** (Kartoffeln)
- 5 **Auto Reheat** (Automatisches Erhitzen)
- 6 **Fish** (Fisch)
- 7 **Pizza** (Pizza)
- 8 **Popcorn** (Popcorn)

INSTALLATION

Entfernen Sie bitte jegliches Verpackungsmaterial und nehmen Sie das komplette Zubehör zur Hand.

Kontrollieren Sie hier den Mikrowellenherd, ob er auf irgendeine Art und Weise beschädigt (zerdrückt, oder beschädigte Tür und ähnliches) ist. Installieren Sie nicht den Mikrowellenherd, wenn er auf irgendeine Art und Weise beschädigt ist.

Die Arbeitsplatte der Küchenzeile

Der Mikrowellenherdgehäuse: Entfernen Sie sämtliche Schutzfolien von der Oberfläche des Mikrowellenherdes.

Entfernen Sie bitte nicht die braune Folie, die an der Innenseite des Mikrowellenherdes angeschraubt ist. Diese Folie schützt die Magnetfeldröhre des Mikrowellenherdes.

Die Installation

1. Den Mikrowellenherd stellen Sie gerade auf eine Oberfläche, die einen ausreichend freien Raum für die richtige Funktion der Lüftungsöffnungen bietet.

Zwischen dem Mikrowellenherd und der nächstgelegenen Wand muss ein Mindestabstand von 7,5 cm sein. Zumindest eine Seite muss frei bleiben.

- Lassen Sie mindestens 30 cm Freiraum über dem Mikrowellenherd.
- Entfernen Sie nicht die Füßchen des Mikrowellenherdes.
- Blockieren Sie nicht die Lüftungsöffnungen. Es kann zu einer Beschädigung des Mikrowellenherdes kommen.
- Stellen Sie die Mikrowelle so weit wie möglich entfernt von Radio- oder Fernsehempfangsgeräten. Der Mikrowellenherd kann eine Störung des Fernseh- oder Radiosignals hervorrufen.

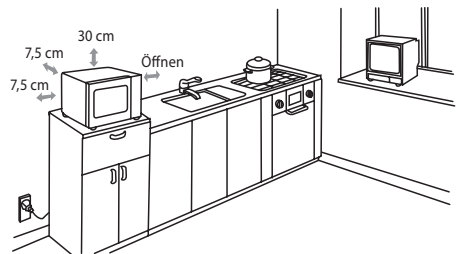

- Schließen Sie den Mikrowellenherd an das elektrische Standardnetz an. Stellen Sie sicher, dass die aufgeführten Spannungswerte und die Schwingungsfrequenzen auf dem Etikett des Mikrowellenherdes mit den Werten der Stromspannung und der Schwingungsfrequenz im Netz übereinstimmen.

WARNHINWEIS: Installieren Sie bitte nicht den Mikrowellenherd über der Kocheinheit und auch nicht in ihrer Nähe oder in der Nähe anderer Wärmeeinrichtungen. Das Aufstellen des Mikrowellenherdes in der Nähe von Heizungsanlagen kann eine Beschädigung des Mikrowellenherdes zur Folge haben sowie die Aufhebung der Gültigkeit der Garantie. Der Mikrowellenherd ist für die Anwendung in einem freien Raum bestimmt und darf nicht in Schränken aufgebaut werden.

Während des Betriebes können die Oberflächen des Mikrowellenherdes heiß werden.



DIE FUNKTIONEN DES MIKROWELLENHERDES

Bedienungsanleitung

Dieser Mikrowellenherd verwendet ein modernes elektronisches Bedienpaneel zur Einstellung der Koch-Parameter so, dass dieser am besten Ihren Ansprüchen entspricht.

1. Pause/Löschen der Einstellungen

Durch das Drücken der Taste **Pause/Cancel** (Pause/Abbrechen) unterbrechen Sie das laufende Programm. Durch ein zweimaliges Drücken brechen Sie das Programm ab. Es dient auch zur Einstellung der Funktion **Kindersicherung**.

2. Die Zeiteinstellung

Drücken Sie die Taste **Clock** (Uhr), am Bedienpaneel die Funktion **Menu/Time** (Menü/Zeit) stellen Sie die gewünschte Dauer ein und bestätigen dies durch das Drücken der Taste **Clock** (Uhr).

Die Einstellung der Minuten führen Sie durch das Drehen an der Funktion **Menu/Time** (Menü/Zeit) am Bedienpaneel und drücken Sie erneut die Taste **Clock** (Uhr) zur Bestätigung.

3. Das Kochen im Mikrowellenherd

- Durch das Drücken der Taste **Power level** (Leistungseinstellung) wählen Sie die gewünschte Leistung.
- Mithilfe der Bedienfunktion **Menu/Time** (Menü/Zeit) stellen Sie die gewünschte Kochdauer ein.
- Bestätigen Sie dies durch das Drücken der Taste **Start/Quick Start** (Start/Schnellstart) und der Mikrowellenherd beginnt zu kochen.

Tabelle der Mikrowellenleistung

Die Anzahl des Drückens der Taste Power level (Leistungseinstellung)	Mikrowellenleistung	Gebrauch
1	100 %	Aufwärmung, Milch, Wasserkochen, Gemüse, Getränke
2	80 %	Reis, Fisch, Hähnchen, gemahlenes Fleisch
3	60 %	Schmorfleisch, Schmorfisch
4	40 %	Suppenzubereitung, Aufweichen von Butter
5	20 %	Aufweichen von Eiscreme
6	0 %	

4. Schnellstart

Durch das Drücken der Taste **Start/Quick Start** (Start/Schnellstart) stellen Sie die Kochdauer ein. Der Mikrowellenherd wird auf die volle Leistung eingestellt. 10 Minuten sind die Höchstdauer in diesem Modus. Nach dem Ablauf der eingestellten Zeit ertönt ein Tonsignal und auf dem Display erscheint END (Ende).

5. Auftauen entsprechend des Gewichtes

Die Dauer und die Auftauleistung werden automatisch entsprechend dem einprogrammierten Gewicht eingestellt. Die Gewichtsmenge der aufgetauten Lebensmittel: 100–1800 g.

Beispiel: Falls Sie 600 g Crevetten auftauen möchten.

- Drücken Sie die Taste **Auto Defrost** (Automatisches Auftauen).
- Durch das Drücken der Taste **Weight adjust** (Gewicht) wählen Sie das Gewicht der Speise.
- Starten Sie das Auftauen durch das Drücken der Taste **Start/Quick Start** (Start /Schnellstart).

Anmerkung: Während des Auftauens wird der Zyklus unterbrochen und es ertönt ein Tonsignal – drehen Sie die Speise und fahren Sie mit dem Drücken der Taste **Start/Quick Start** (Start/Schnellstart) fort.

6. Auftauen nach Zeit

- Drücken Sie die Taste **Speed Defrost** (Schnelles Auftauen).
- Durch das Drehen der Bedienfunktion **Menu/Time** (Menü/Zeit) stellen Sie die Auftaudauer ein (maximal möglich sind 95 Minuten).
- Starten Sie das Auftauen durch das Drücken der Taste **Start/Quick Start** (Start /Schnellstart).

7. Phasenkochen

Für das Kochen können allerhöchstens 2 verschiedene Phasen der Zubereitung eingegeben werden.

Beispiel:

1. Phase: Bei einer Leistung von 100 % beträgt die Kochdauer 10 Minuten.
 2. Phase: Bei einer Leistung von 40 % beträgt die Kochdauer 5 Minuten.
- 1) Geben Sie die 1. Programmphase ein (genauso wie Sie das Kochen im Mikrowellenherd einstellen). Drücken Sie die Taste **Multi stage cooking** (Phasenkochen).
 - 2) Geben Sie die 2. Programmphase ein.
 - 3) Drücken Sie die Taste **Start/Quick Start** (Start/Schnellstart).

Anmerkung: Beim Phasenkochen sind die Funktionen Schnellstart, Automatisches und Schnellauftauen sowie Automatisches Kochen nicht wählbar.

8. Vorauswahlen

Diese Funktion ermöglicht es, ein zuvor einprogrammierter Mikrowellenherd-Zyklus zu starten.

Beispiel: Es ist 8.00 Uhr, um 11.00 Uhr möchten Sie kochen.

- 1) Wählen Sie das Kochprogramm.
- 2) Drücken Sie die Taste **Preset** (Vorauswahl).
- 3) Durch das Drehen der Bedienfunktion **Menu/Time** (Menü/Zeit) stellen Sie die Zeit auf 11:00 ein und bestätigen dies durch das Drücken von **Preset** (Vorauswahl).
- 4) Durch das Drehen der Bedienfunktion **Menu/Time** (Menü/Zeit) stellen Sie die Zeit auf 11:30 ein.
- 5) Das Programm starten Sie durch das Drücken von **Start/Quick Start** (Start/ Schnellstart).

Anmerkung: Bei der Verwendung der Vorauswahlen können die Funktionen Schnellstart, Automatisches und Schnellauftauen sowie Automatisches Kochen nicht gestartet werden.

9. Automatisches Kochen

Für die folgenden Speisen müssen Sie die Leistung und die Zubereitungsdauer nicht einstellen:

Beispiel: Kochen 2 Stück Kartoffeln

- 1) Drehen Sie die Bedienfunktion **Menu/Time** (Menü/Zeit) gegen den Uhrzeigersinn, bis auf dem Display 04 erscheint.
- 2) Drücken Sie die Taste **Weight adjust** (Gewicht) und wählen Sie das Gewicht der Kartoffeln.
- 3) Drücken Sie die Taste **Start/Quick Start** (Start/Schnellstart).

Menü Automatisches Kochen	
01	Milk/Coffee (Milch/Kaffee)
02	Rice (Reis)
03	Spaghetti (Teigwaren)
04	Potato (Kartoffeln)
05	Auto Reheat (Automatisches Erhitzen)
06	Fish (Fisch)
07	Pizza (Pizza)
08	Popcorn (Popcorn)

Anmerkung: Das Ergebnis des Automatischen Kochens hängt von Faktoren ab, wie Spannungsschwankungen, Form und Größe der Speise, Ihre persönlichen Vorlieben bei Gegeratem usw. Falls Sie das Kochergebnis als nicht zufriedenstellend empfinden, korrigieren Sie auf die entsprechende Art und Weise die Kochdauer.

10. Die Kindersicherheitsverriegelung

VERSCHLIESSEN: Drücken Sie für 3 Sekunden die Taste **Pause/Cancel** (Pause/Abbrechen), es ertönt ein Tonsignal und weist auf die Aktivierung der Kindersicherung hin. Auf dem Display erscheint die Anzeige **Child Lock** (Kindersicherung).

AUFSCHLIESSEN: Drücken Sie für 3 Sekunden die Taste **Pause/Cancel** (Pause/Abbrechen), es ertönt ein Tonsignal und weist auf die Deaktivierung der Kindersicherung. Es erlischt die Displayanzeige.

DIE PROBLEMBESEITIGUNG

Häufig	
Der Mikrowellenherd stört den Fernsehempfang.	Der Mikrowellenherd kann, wenn er in Betrieb ist, den Empfang von Radio- und Fernsehgeräten stören. Es ist ähnlich wie die Störung kleiner Elektrogeräte wie einem Mixer, einem Staubsauger und einem elektrischen Ventilator.
Das Licht im Mikrowellenherd wird gedämpft.	Bei der Verwendung einer niedrigen Mikrowellenleistung kann das Licht im Mikrowellenherd sich dämpfen.
An der Tür sammelt sich Dampf, aus den Abluftöffnungen tritt Hitze aus Luft.	Bei dem Kochvorgang kann von den Speisen Dampf entstehen. Die Mehrzahl dessen entflieht über die Lüftungsöffnungen, aber ein Teil kann sich an den kühlen Stellen sammeln wie z.B. an der Tür. Diese Erscheinung ist normal.
Der Mikrowellenherd wurde aus Versehen leer angeschaltet.	Den Mikrowellenherd dürfen Sie nicht leer anschalten. Dies ist sehr gefährlich.

Problem	Mögliche Ursache	Abhilfe
Der Mikrowellenherd lässt sich nicht einschalten.	(1) Das Zuleitungskabel steckt nicht fest in der Steckdose.	Ziehen Sie das Kabel aus der Steckdose. Etwa nach 10 Sekunden stecken Sie das Kabel erneut in die Steckdose.
	(2) Es brannte die Sicherung durch oder es fiel die Sicherung aus.	Tauschen Sie bitte die Sicherung aus oder schalten die Sicherung ein (dies repariert ein Servicetechniker unseres Unternehmens).
	(3) Ein Problem mit der Steckdose.	Versuchen Sie an der Steckdose andere elektrische Geräte anzuschließen.
Der Mikrowellenherd erwärmt sich nicht.	(4) Die Tür ist nicht richtig verschlossen.	Schließen Sie bitte gut die Tür.
Der Glasteller gibt Geräusche von sich, wenn die Mikrowelle in Betrieb ist.	(5) Die Drehunterlage oder der Boden sind verunreinigt.	Reinigen Sie bitte den Mikrowellenherd gemäß den Anweisungen im Kapitel „Reinigung“.

TECHNISCHE ANGABEN

Fassungsvermögen 20 l
 Mikrowellenleistung 700 W
 Zeitgeber 95 Minuten
 Automatikprogramm 8 Wahlmöglichkeiten
 Auftauen nach Zeit/Gewicht
 Einstellung der Leistung 5 Stufen
 Drehteller Ø 245 mm
 Gewicht 10,5 kg
 Umfang: 452 × 262 × 333 mm (b × h × t)

Nennspannung: 230–240 V~ 50 Hz
 Anschlusswert: 1.200 W
 Betriebsfrequenz: 2.450 MHz
 Geräuschpegel: 57 dB

DE

VERWENDUNG UND ENTSORGUNG DER VERPACKUNG

Verpackungspapier und Wellpappe – zum Altpapier geben. Verpackungsfolie, PET-Beutel, Plastikteile – in den Sammelcontainer für Plastik.

ENTSORGUNG DES PRODUKTES NACH ABLAUF DER LEBENSDAUER

Die Entsorgung der verwendeten elektrischen und elektronischen Geräte (gültig in den Mitgliedsländern der EU und weiteren europäischen Ländern mit dem eingeführten System der Abfalltrennung)

Das abgebildete Symbol auf dem Produkt oder auf der Verpackung bedeutet, dass das Produkt nicht als Hausmüll abgegeben werden soll. Das Produkt geben Sie an einem Ort ab, der für das Recycling von elektrischen und elektronischen Geräten bestimmt ist. Die richtige Entsorgung des Produktes schützt Sie vor negativen Einflüssen auf die menschliche Gesundheit und des Lebensraumes.

Das Recycling des Materials trägt zum Schutz der Naturressourcen bei. Mehr Informationen über das Recycling dieses Produktes gibt Ihnen die Kommunalbehörde, Organisationen für die Bearbeitung von Hausabfall oder die Verkaufsstelle, in der Sie das Produkt erworben haben.



08/05

SAFETY INSTRUCTIONS

Read carefully and save for future use!

Warning: The safety measures and instructions, contained in this manual, do not include all conditions and situations possible. The user must understand that common sense, caution and care are factors that cannot be integrated into any product. Therefore, these factors shall be ensured by the user/s using and operating this appliance. We are not liable for damages caused during shipping, by incorrect use, voltage fluctuation or the modification or adjustment of any part of the appliance.

To protect against a risk of fire or electric shock, basic precautions shall be taken while using electrical appliances, including the following:

1. Make sure the voltage in your outlet corresponds to the voltage provided on the appliance label and that the socket is properly grounded. The outlet must be installed according to valid safety instructions.
2. Do not operate the oven if the door is damaged, it does not function correctly or the power cord is damaged. **All repairs or adjustments including cord replacements shall be performed by a professional service centre! Do not remove the protective cover from the appliance. Risk of electric shock or exposed to microwave energy. Unplug the cord from outlet before repairing. Removing the cover with the cord plugged in can result in the service technician being exposed to microwave energy or being shocked!**
3. Protect the appliance against direct contact with water and other liquids, to prevent potential electric shock. Do not immerse cord or plug in water!
4. Do not operate the microwave oven outdoors or in a moist environment and do not touch the cord or appliance with wet hands. Risk of electric shock.
5. Close supervision is necessary for operating the oven near children!
6. Do not leave the microwave oven running unattended.
7. Leaving the oven cord connected to outlet unattended is not recommended. Disconnect the cord from the electrical outlet prior to performing maintenance. Do not pull the cord from the outlet by yanking the cord. Unplug the cord from the outlet by grasping the plug.
8. Do not use the microwave oven near a source of heat, for example, stove hotplates. Protect the appliance against direct sunlight.
9. Do not allow the cord to touch hot surfaces or lead the cord over sharp edges.
10. Prevent fires inside the oven by observing the following:
 - a) Do not overheat food.
 - b) Remove any clips from paper or plastic bags before placing them into the oven.
 - c) Do not heat frying oils or greases in the oven, for oil temperatures cannot be regulated. Do not fry food inside the oven. Hot oil can damage parts of the oven and kitchen dishes and also cause burns.
 - d) Wipe the door, door seal and inside of the oven dry using a damp cloth with detergent. All stains, greases and food residue are removed this way.

WARNING: The oven should not be operated, if the door or door seal is damaged, until repaired by a trained individual.

The accumulated grease can overheat and could result in smoke or fire.

Do not use abrasive cleaning agents.

- e) If smoke begins to come out of the food being heated or the food catches fire, leave the door open, turn off the oven and unplug the cord from the outlet.
 - f) Do not leave the oven unattended when using disposable containers made of plastic, paper or other flammable materials.
11. Limit the risk of explosion or sudden boil by observing the following:

WARNING: Do not put hermetically sealed containers into the oven. Baby bottles with screw-on caps or pacifiers are also considered as sealed containers. This could lead to an explosion.

- a) Use a container with a wide nozzle for heating liquids. After heating the liquid, leave it stand for 20 seconds to prevent an erupting boil.
 - b) Eggs in shells, hard-boiled eggs, water containing grease or oil and closed glass containers shall not be heated in the microwave oven because they can explode. Potatoes, frankfurters or chestnuts shall be peeled or pricked before inserting them into the oven.
 - c) Do not remove liquids from the oven directly after heating. Wait a few seconds before removing liquids to prevent them from boiling over.
 - d) Stir or shake and check the temperature of baby bottles and canned baby food prior to serving to protect against burning.
12. Containers are very hot after being heated. Use oven mitts when removing containers from oven. Be careful not to burn your face and hands by coming into contact with hot steam.
 13. Always lift the furthest edge of the lid or food wrap. Open popcorn bags and baking bags at a sufficient distance away from the face.
 14. Protecting the turntable against breaking:
 - a) Let the turntable cool down before cleaning.
 - b) Do not place hot food or containers on a cold turntable.
 - c) Do not place frozen food or cold containers on a hot turntable.
 15. Make sure the containers do not touch the inside walls of the oven during the heating process.
 16. Do not store food or other objects inside the oven. The oven can be switched on spontaneously if the network is struck by lightning.
 17. Do not use the oven if it does not contain any food or liquids. This may cause damage to the oven. Do not cover or block any openings on the microwave oven.
 18. Use accessories only advised by the manufacturer, otherwise you risk losing the warranty.
 19. Use the microwave oven only in accordance with the instructions given in this manual.

This microwave oven is intended for domestic use only. The manufacturer is not liable for damages caused by the improper use of this appliance.
 20. This appliance shall not be used by persons (including children), whose physical, sense or mental inability or insufficient experience and skills prevent him from safely using the appliance, if they are not supervised or if they have not been instructed regarding the use of the appliance

by a person responsible for their safety. Child supervision is essential to prevent them from playing with the appliance.

Do not expose yourself microwave energy excessively.

- Do not attempt to operate the microwave oven if the door is open. By doing so, you can become exposed to harmful microwave energy. Do not attempt to break or hold safety locks on the oven door.
- Do not insert foreign objects between the oven door. Make sure dirt or residue from cleaning agents are not left on the door seal or sealing elements of the oven.
- Do not use the oven if damaged. The oven door should perfectly tightly upon closing and should not be damaged. Examples of damage caused to the oven door:
 - DENTING the oven door.
 - Loose or broken door HINGES or SAFEGUARDS.
 - OVEN DOOR SEAL OR SEALING AREAS ON THE FRAME HEAD.
Adjustments or repairs to the microwave oven should only be performed by a qualified person.
- As with the majority of appliances intended for baking, strict supervision is necessary to reduce the risk fire around the oven.

In case of fire:

- Do not open oven door.
- Turn off the oven and unplug cord from socket.
- Turn off the master power switch.

CLEANING

Make sure you unplugged the oven from the outlet by disconnecting the plug from the outlet.

- Use a damp cloth and clean the inside of the oven.
- Clean accessories as usual in soap water.
- Clean the door frame, seal and neighbouring parts carefully using a damp cloth dipped into dishwashing

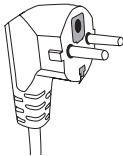

detergent and wipe dry. The microwave oven must be grounded. The plug should be connected only to a properly grounded outlet.

Refer to a qualified electrician or service technician if you have any doubts regarding proper wiring or experience malfunctioning.

- The microwave oven is equipped with a short cord to reduce the risk of tripping or tangling.
- Long extension cords must meet the following requirements:
 - With respect to electric load, the rated values of the extension cord and outlet should comply with the rated values of the microwave oven.
 - The extension cord must be three-wire and the plug must be equipped with a grounding pin.
 - The cord must be sufficiently hidden, not hanging over the kitchen counter, to prevent against tripping over the cord or being pulled out by children.

UTENSILS AND DISHES

CAUTION

Risk of injury

Tightly closed containers can explode when heated. Closed containers must be opened prior to cooking and plastic containers shall be pierced, see Materials to find out what material can and can not be used in the microwave oven. Some non-metal material may not be safely used for oven heating. If you are not sure whether or not the material is safe for oven heating, proceed as follows:

Test the container:

- Fill the container, to be heated in the microwave oven, with cold water (250 ml).
- Heat for 1 minute at maximum cooking power.
- Check the temperature of the tested container carefully. If the tested container is warm, do not use it for oven heating.
- Do not cook more than 1 minute.

Material that can be used in the microwave oven

Containers	Notes
Aluminium foil	Only to cover small parts of food. Covering small amounts of meat or poultry with foil prevents overcooking or burning the food. The foil must be at least 2.5 cm away from the inner oven surface (the foil can bend if too close).
Baking trays	Follow the instructions of the manufacturer. The bottom of the baking container must be at least 5 mm above the turntable. Improper handling can lead to cracking the turntable.
Plates	Use only plates and dishes specified for microwave oven use. Follow the instructions of the manufacturer. Do not use cracked or otherwise damaged bowls.
Glass jars and jugs	Always remove the cover. Only heat the food. Do not cook! Most glass jugs and jars are not resistant to high temperatures and can crack.
Glass baking dishes	Use only those glass baking dishes resistant to high temperatures. Make sure the bowl does not have a metal border or other metal objects. Do not use cracked or otherwise damaged bowls.
Baking bags	Follow the instructions of the manufacturer. Do not close using metal clips. Leave the bag slightly opened enabling the free release of hot steam.
Paper trays	Suitable only for heating or short cooking. Do not leave the oven unattended while cooking.

Paper towels	Use these to cover food or remove melted grease. Use for short-term cooking only. Do not leave the oven unattended while cooking.
Parchment paper	Use for covering food, packing food for stewing and as protection against spattering.
Plastic material	Use only plates and dishes specified for microwave oven use. Follow the instructions of the manufacturer. Plastic material, suitable for microwave oven use, should be equipped with a specific label: "Suitable for microwave ovens" Some plastics become softer as a result of long-term exposure to high temperatures. "Boiling bags" and baking sacks must be cut, pieced or otherwise vented according to the food manufacturer's instructions.
Plastic packing foil	Use only plates and dishes specified for microwave oven use. Use them for covering food and to maintain food moist while cooking. Make sure the plastic foil does not touch the food being prepared.
Thermometers	Use only thermometers suitable for microwave oven use. (Thermometers for meat, bread products and candy.)
Wax paper	Use for covering food, as protection against spattering and to maintain food moist while cooking.

Material, which may not be used for oven heating

Utensils and dishes	Notes
Aluminium platters and trays	Risk of bending. Move the food to a container suitable for microwave oven use.
Food and cardboard boxes with metal holders	Risk of bending. Move the food to a container suitable for microwave oven use.
Metal dishes and dishes with metal objects	Metal prevents the penetration of microwave energy. Metal borders can bend.
Wired closing rings	Risk of bending and fire inside the oven.
Paper bags	Risk of catching fire. Risk of fire inside the oven.
Foam material	Plastic foam can melt at high temperatures and spoil food.
Wood	Wood dries and can crack when cooked.

INSTALLING THE TURNTABLE

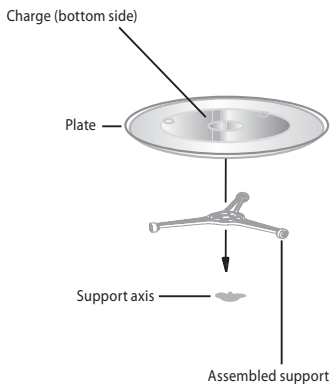

1. Do not lay the turntable face down. The turntable must always rotate freely.
2. Do not use the oven without the support and turntable.
3. All food and containers must always be placed on the turntable.
4. Contact your nearest authorized service if the turntable cracks or the support is damaged.

INSTALLING THE MICROWAVE OVEN

Parts and features

Unpack the oven and all accessories.

The oven comes with the following accessories:

- Glass turntable 1
- Assembled support 1
- Operating manual 1

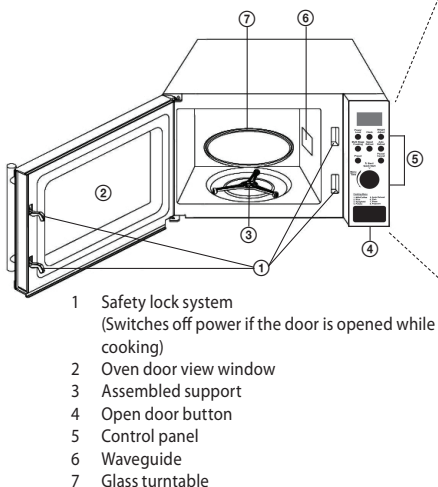

- 1 Safety lock system (Switches off power if the door is opened while cooking)
- 2 Oven door view window
- 3 Assembled support
- 4 Open door button
- 5 Control panel
- 6 Waveguide
- 7 Glass turntable

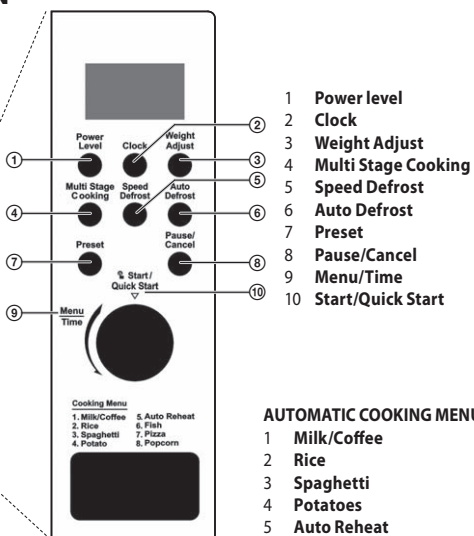

AUTOMATIC COOKING MENU

- 1 Milk/Coffee
- 2 Rice
- 3 Spaghetti
- 4 Potatoes
- 5 Auto Reheat
- 6 Fish
- 7 Pizza
- 8 Popcorn

INSTALLATION

Remove all packaging material and take out all accessories.

Make sure the oven is not damaged in any way (dented or damaged door etc.). Do not install the microwave oven if damaged.

Kitchen counter

Oven body: Remove all protective foil from the oven surface.

Do not remove the light brown foil, screwed to the inside of the oven. This foil protects the oven magnetron.

Installation

1. Place the oven on a flat surface with a sufficient amount of space around the appliance to ensure the proper function of exhaust vents.

The minimum distance between the oven and the closest wall must be 7.5 cm.

At least one side must be open space.

- a) Leave at least 30 cm of free space above the oven.
- b) Do not remove oven legs.
- c) Do not block exhaust vents. Blocking the exhaust vents could cause damage.
- d) Place the oven as far away from the radio or television as possible. The microwave oven can interfere with the television and radio signal.

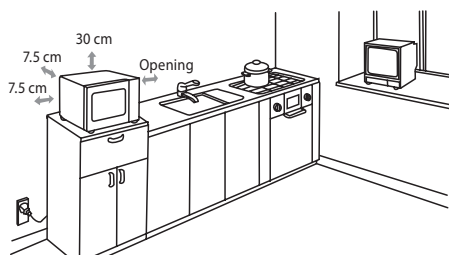

2. Connect the oven to a standard electricity network. Make sure the voltage and frequency on the oven label corresponds with the network voltage and frequency.

ATTENTION: Do not install the oven above or near the kitchen stove, or near another source of heat. Placing the oven by a heat source could damage the oven and result in losing the warranty. The microwave oven should be used in an open space and should not be placed in a cabinet. The surface of the microwave oven can become hot during operation.



OVEN FUNCTIONS

Operating instructions

This microwave oven uses modern electronic controlling to configure cooking parameters to better meet your needs.

1. Pause/Cancel settings

Press the **Pause/Cancel** button to pause a running program, press twice to cancel the program. Also used for setting the **Child lock** function.

2. Setting the time

Press the **Clock** button, turn the **Menu/Time** wheel to the desired hour and confirm by pressing the **Clock** button. Set the minutes by turning the **Menu/Time** wheel and press the **Clock** button again.

3. Cooking in the microwave oven

- 1) Press the **Power level** button to select the desired power.
- 2) Using the **Menu/Time** wheel, set the desired cooking time.
- 3) Confirm by pressing the **Start/Quick Start** button and the oven will begin cooking.

Cooking power table

Power level button - number of times pressed	Cooking power	Use
1	100%	Heating, milk, boiling water, vegetables, beverages
2	80%	Rice, fish, chicken, ground meat
3	60%	Stewing meat, fish
4	40%	Preparing soups, butter softening
5	20%	Ice cream softening
6	0%	

4. Quick start

Press the **Start/Quick Start** button to set the cooking duration, the oven will start at full power. The longest possible duration that can be set in this mode is 10 minutes. After the cooking time has elapsed, you will hear a beep and the display will show END.

5. Defrosting according to weight

Defrosting time and power are set automatically after programming the weight. Weight ranges of frozen foods: 100–1800 g.

Example: Defrosting 600 g of shrimps.

- 1) Press the **Auto Defrost** button.
- 2) Press the **Weight adjust** button and select the weight of the food.
- 3) Start the defrosting process by pressing the **Start/Quick Start** button.

Note: During the defrost process, the cycle is interrupted and a sound is signalled - turn the food and continue by pressing the **Start/Quick Start** button.

6. Defrosting according to time

- 1) Press the **Speed Defrost** button.
- 2) Turn the **Menu/Time** wheel and set the defrost duration (maximum setting is 95 minutes).
- 3) Start the defrosting process by pressing the **Start/Quick Start** button.

7. Cooking in phases

2 different preparation phases at most can be set for cooking.

Example:

phase 1: a cooking time of 10 minutes for a cooking power of 100%.

phase 2: a cooking time of 5 minutes for a cooking power of 40%.

- 1) Select 1 program phase (identical to setting the cooking options on the microwave). Press the **Multi stage cooking** button.
- 2) Enter 2 program phases.
- 3) Press the **Start/Quick Start** button.

Note: The Quick start, Automatic and Quick defrost, Automatic cooking functions are not available for phase cooking.

8. Preset

This function enables running one of the pre-programmed oven cycles.

Example: it is 8:00 and you would like to start cooking at 11:30.

- 1) Select the cooking program.
- 2) Press the **Preset** button.
- 3) Turn the **Menu/Time** wheel and set the time to 11:00 and confirm by pressing the **Preset** button.
- 4) Using the **Menu/Time** wheel, set the cooking time to 11:30.
- 5) Press the **Start/Quick Start** button to start the program.

Note: The Quick start, Automatic and Quick defrost, Automatic cooking functions are not available for the Preset function.

9. Automatic cooking

The cooking power and duration do not have to be set for the following types of food.

Example: cooking 2 potatoes

- 1) Turn the **Menu/Time** wheel counter clockwise until 04 appears on the display.
- 2) Press the **Weight adjust** button and select the weight of the potatoes.
- 3) Press the **Start/Quick Start** button.

Automatic cooking menu	
01	Milk/Coffee
02	Rice
03	Spaghetti
04	Potato
05	Auto Reheat
06	Fish
07	Pizza
08	Popcorn

Note: The result of automatic cooking depends on factors such as voltage drops, the shape and size of food, your personal preparation preferences etc. If you are not satisfied with the cooking result, adjust the cooking duration accordingly.

10. Child lock

LOCK: Hold the **Pause/Cancel** button down for 3 seconds, a sound will signal the child lock has been activated and the **Child Lock** indicator will appear on the display.

UNLOCK: Hold the **Pause/Cancel** button for 3 seconds, a sound will notify you that the child lock has been deactivated and the time setting will appear on the display. The lock indicator on the display will go off.

ELIMINATING PROBLEMS

Common	
The microwave oven interferes with the television reception.	The microwave oven can interfere with the radio and television when operating. It is similar to the interference of small electrical appliances such as the blender, vacuum cleaner and electrical ventilator.
The light in the oven dims.	The light in the oven cavity can dim when a lower cooking power is set.
Steam is accumulated on the door, hot air is coming from vents.	Steam can be released from food while cooking. Most of the steam is released through the exhaust vents, though some can accumulate in a cooler place, such as the door. This effect is normal.
The oven was started empty by accident.	The oven should not be operated empty. It is very dangerous.

Problem	Possible cause	Correction
The oven will not start.	(1) The cord is not firmly plugged into the outlet.	Unplug the cord from the outlet. Plug the cord back into the outlet after approximately 10 seconds.
	(2) Blown fuse or switched off circuit breaker.	Replace the fuse or reset the circuit breaker (repaired by a service technician from our company).
	(3) Problem with the outlet.	Try connecting another electrical appliance into the outlet.
The oven does not heat.	(4) Door is not closed correctly.	Close the door properly.
The turntable makes noises when the microwave oven is operating.	(5) The turntable or bottom of oven are dirty.	Clean the oven according to the instructions stated in chapter "Cleaning."

TECHNICAL INFORMATION

20 l capacity

Microwave power output 700 W

95 minute timer

Auto menu 8 options

Defrost by time/weight

5 power levels available

Glass turntable Ø 245 mm

Weight 10.5 kg

Dimensions: 452 × 262 × 333 mm (w × h × d)

Nominal voltage: 230–240 V~ 50 Hz

Nominal input power: 1,200 W

Operating frequency: 2,450 MHz

Noise level: 57 dB

USE AND DISPOSAL OF WASTE

Wrapping paper and corrugated paperboard – deliver to scrapyard. Packing foil, PE bags, plastic elements – throw into plastic recycling containers.

DISPOSAL OF PRODUCTS AT THE END OF LIFETIME

Disposal of electric and electronic equipment (valid in EU member countries and other European countries with an implemented recycling system)

The represented symbol on the product or package means the product shall not be treated as domestic waste. Hand over the product to the specified location for recycling electric and electronic equipment. Prevent negative impacts on human health and the environment by properly recycling your product.

Recycling contributes to preserving natural resources. For more information on the recycling of this product, refer to your local authority, domestic waste processing organization or store, where you purchased the product.



08/05

K+B Progres, a.s. (dále jen K+B), IČO: 61860123
Sídlo: U Expertu 91, 250 69 Klíčany, okr. Praha – východ, zapsaná
v Obchodním rejstříku u Městského soudu v Praze, oddíl B, vložka 2902

ZÁRUČNÍ LIST

Označení výrobku:

Název:

Výrobní číslo:

Datum prodeje:

Razítko prodejny
prodávajícího:

Čitelný podpis
prodávajícího:

Vážený zákazníku,
děkujeme, že jste se rozhodl zakoupit si výrobek importovaný naší firmou, a že jste tak učinil po pečlivém zvážení, jaké má technické parametry a pro jaký účel jej budete používat. Dovolte, abychom přispěli k Vaší pozdější spokojenosti se zakoupeným výrobkem, následujícími informacemi:

- Před prvním uvedením výrobku do provozu si pečlivě přečtete přiložený český návod k jeho obsluze a důsledně ho dodržujte.
- Vámi zakoupený výrobek je určen pro běžné domácí používání. Pro profesionální použití jsou určeny výrobky specializovaných firem.

Další informace Vám poskytne:

Infolinka K+B

Tel. 272 122 419 (Po–Pá 7.30–17.00 hod.), fax 272 122 267, e-mail: service@kbexpert.cz

Záruční podmínky:

- 1) K+B odpovídá kupujícímu za to, že prodaná věc je při převzetí kupujícím ve shodě s kupní smlouvou, zejména, že je bez vad.
- 2) Záruka se nevztahuje na vady vzniklé z důvodu opotřebení věci způsobeném jejím používáním.

- 3) Záruka se nevztahuje na vady věci vzniklé z důvodu opotřebení součástí věci hlavní, resp. jejího příslušenství, způsobené jejích používáním, jako jsou např. baterie, žárovky, propojovací šňůry, síťové napájecí šňůry, konektory, zásuvky apod.
- 4) U věci prodávaných za nižší cenu se záruka nevztahuje na vady, pro které byla nižší cena sjednána.
- 5) Záruka se nevztahuje na vady věci způsobené poruchami při mimořádných provozních podmínkách, zejména v prostředí prašném, vlhkém, mimořádně chladném či mimořádně teplém, působením chemických látek, proudovým přepětím, vlivem elektromagnetického pole, nesprávnou polarizací, nevhodným umístěním nebo jeho uložením, změnou povrchové úpravy způsobené vnějším vlivem nebo způsobené živelní pohromou.
- 6) Záruka se nevztahuje na vady věci způsobené úmyslným poškozením, mechanickým poškozením, neodborným uvedením do provozu, nesprávnou montáží, použitím vadných poškozených nebo nesprávných optických, magnetických paměťových a jiných médií, zanedbanou údržbou, nesprávným čištěním, mazáním, seřizováním, zapojováním, propojováním, závadami systému, do kterého byla věc zapojena a provozována, nadměrným přetěžováním výkonových parametrů apod.
- 7) Nárok na provedení záruční opravy zaniká v případě zjištění, že věc byla provedena neautorizovaným servisem, byl sejmut ochranný kryt, byly poškozeny plomby, montážní šrouby, nebo že byly provedeny modifikace nebo adaptace k rozšíření funkce a parametrů věci nebo její úpravy pro možnost provozu v jiné zemi, než pro kterou byla navržena, vyrobena a schválena.
- 8) Nárok na záruční opravu věci je možno uplatnit pouze po předložení záručního listu správně a úplně vyplněného v okamžiku prodeje a originálního dokladu o zaplacení kupní ceny věci s typovým označením výrobku, datem a místem prodeje. Na kopie záručního listu a účtenky nebo na záruční list či účtenku s chybějícími nebo později doplněnými a měněnými údaji nebude brán zřetel. Nárok lze uplatňovat u prodejce, u kterého byl výrobek zakoupen, nebo přímo u některého z autorizovaných servisů, jejichž aktuální seznam poskytuje infolinka K+B.
- 9) Záruční doba počíná běžet od převzetí věci kupujícím nebo ode dne uvedení věci do provozu, pokud kupující objednal uvedení do provozu nejpozději do tří týdnů od převzetí věci a řádně a včas poskytl k provedení služby potřebnou součinnost.
- 10) Jde-li o vadu, kterou lze odstranit, má kupující právo, aby byla bezplatně, včas a řádně odstraněna a K+B je povinna vadu bez zbytečného odkladu odstranit, zpravidla do 30 dnů, se souhlasem kupujícího ve lhůtě dohodnuté. Není-li to vzhledem k povaze vady neúněrné, může kupující požadovat výměnu věci, nebo týká-li se vada jen součástí věci, výměnu součástí. Není-li takový postup možný, může kupující žádat přiměřenou slevu z ceny věci, nebo od smlouvy odstoupit.
- 11) Jde-li o vadu, kterou nelze odstranit, a která brání tomu, aby věc mohla být řádně užívána jako věc bez vady, má kupující právo na výměnu věci nebo má právo od smlouvy odstoupit. Táž práva přislouží kupujícím, jde-li sice o vady odstranitelné, jestliže však kupující nemůže pro opětovné vyskytnutí vady pro opravě nebo pro větší počet vad věc řádně užívat.
- 12) Jde-li o jiné vady neodstranitelné a nepožaduje-li výměnu věci, má kupující právo na přiměřenou slevu z ceny věci, nebo může od smlouvy odstoupit.
- 13) Práva z odpovědnosti za vady, musí kupující uplatnit u K+B bez zbytečného odkladu. Právo z odpovědnosti za vady uplatní kupující v reklamčním řízení, kde písemnou formou vytkne vady, které věc má, tj. označí vadné vlastnosti, nebo popíše, jak se vada projevuje, věc předá k posouzení a současně sdělí, jaký způsob odstranění vady požaduje. Kupující je povinen neprodleně po výskytu reklamované vady přestat věc užívat, aby bylo možno co nejobjektivněji posoudit reklamovanou vadu a důvody jejího vzniku. Práva z odpovědnosti za vady věci, pro které platí záruční doba, zaniknou, nebyla-li uplatněna v záruční době.
- 14) Doba od uplatnění práva z odpovědnosti za vady až do doby, kdy kupující po skončení opravy, byl povinen věc převzít, se do záruční doby nepočítá.
- 15) Náklady na přepravu reklamované věci z místa jejího provozování do místa uplatnění reklamace, hradí kupující. Náklady záruční opravy hradí K+B. V případě zjištění, že se jedná o neoprávněnou reklamaci, hradí náklady spojené s reklamací, kupující.
- 16) Záruční doba je 24 měsíců. Po tuto dobu odpovídá prodávající kupujícímu, že prodaná věc byla při převzetí ve shodě s kupní smlouvou. Předpokládá se, že věc – zboží, je ve shodě s kupní smlouvou, jestliže:
 - souhlasí s popisem prodávajícího a má vlastnosti spotřebního zboží, které prodávající spotřebiteli předvedl ve formě vzorku,
 - hodí se k účelům, ke kterým se zboží tohoto druhu obvykle používá,
 - vykazuje kvalitu a vlastnosti, které jsou obvyklé u zboží tohoto druhu, a které může kupující rozumně, s ohledem na charakter spotřebního zboží, zejména k veřejnému vyjádření v reklamě nebo na etiketách prodávajícího, výrobce nebo jeho zástupce, o konkrétních vlastnostech zboží očekávat.
 O rozpor zboží se smlouvou se nejedná v případě, že kupující u okamžiku uzavření smlouvy o rozporu věděl nebo o něm musel vědět.
- 17) Rozpor s kupní smlouvou, který se projeví během 6 měsíců ode dne převzetí věci, se považuje za rozpor existující při jejím převzetí, pokud to neodporuje povaze věci, nebo pokud se neprokáže opak.
- 18) Nad zákonem stanovený limit (viz bod 17) poskytuje K+B prodlouženou lhůtu, během které se považuje za rozpor existující při jejím převzetí a to:
 - videokordéry, DVD, Radiomagnetofony, mikrovlnné trouby 12 měsíců
 - televizní přijímače ECG 24 měsíců
 - Orion (celý sortiment) 24 měsíců

Kupující prohlašuje, že kupní smlouvou uzavřel u zralé úvaze, že výše specifikovanou věc prohlédl, vyzkoušel její funkčnost, seznámil se s její obsluhou, uvedením do provozu a záručními podmínkami, a že prodaná věc je při převzetí ve shodě s kupní smlouvou a že je bez vad.

Podpis kupujícího:

Upozornění pro prodejce:

Pro případné uplatnění reklamace ještě před prodejem výrobku spotřebiteli (předprodejní záruka) požaduje firma K+B kompletní nepoužitý výrobek v originálním nepoškozeném obalu, řádně vyplněný reklamační protokol, kopii dokladu prokazujícího převzetí výrobku prodejcem a tento záruční list. Předprodejní záruční doba na tento výrobek je jeden rok od nabytí výrobku prodejcem od dodavatele. K+B přebírá za prodejce odpovědnost za vady prodaného výrobku spotřebiteli ve výše uvedeném rozsahu za podmínek uvedených na tomto záručním listě pouze tehdy, byl-li tento výrobek prodán spotřebiteli v době trvání předprodejní záruky.

www.ecg.cz

Výhradní zastoupení pro ČR:

K+B Progres, a.s.
U Expertu 91
250 69 Klíčany

tel.: +420 272 122 111
e-mail: ECG@kbexpert.cz
zelená linka: 800 121 120

CZ

Distribútor pre SR:

K+B Elektro – Media, k.s.
Mlynské Nivy 73
821 05 Bratislava

tel.: +421 232 113 410
e-mail: ECG@kbexpert.cz

SK

Wylączny przedstawiciel na PL:

K+B Progres, a.s.
U Expertu 91
250 69 Klíčany, Czech Rep.

e-mail: ECG@kbexpert.cz

PL

Kizárolagos magyarországi képviselő:

K+B Progres, a.s.
U Expertu 91
250 69 Klíčany, Czech Rep.

e-mail: ECG@kbexpert.cz

HU

Distributor für DE:

K+B E-Tech GmbH & Co. KG
Barbaraweg 2
DE-93413 Cham

DE

■ Dovožce neručí za tiskové chyby obsažené v návodu k použití výrobku. ■ Dovožca neručí za tlačové chyby obsiahnuté v návode na použitie výrobku. ■ Importer nie ponosi zodpovednosť za chyby tiskárske v inštrukcii obsluhy do produktu. ■ Az importőr nem felel a termék használati útmutatójában fellelhető nyomdahibákért. ■ Der Importeur haftet nicht für Druckfehler in der Bedienungsanleitung des Produkts. ■ The importer takes no responsibility for printing errors contained in the product's user's manual.