



# EVEREST 710



# EVEREST 710

Quick Start Guide  
Guide de démarrage rapide

Příručka rychlého startu

1 What's in the box

Obsah krabice

Everest 710



x1

Charging cable

Nabíjecí kabel



x1

Detachable audio cable with remote

Odpojitelný audio kabel s ovladačem

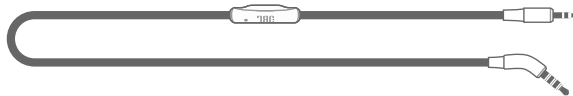

x1

Warning card, Warranty card, Safety sheet, QSG

Záruční list, Příručka  
rychlého startu,  
Varování

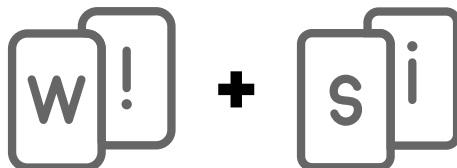

x1

# EVEREST 710

Quick Start Guide  
Guide de démarrage rapide

## 2 Overview

a. Buttons & LEDs

Přehled -  
tlačítka a LED  
indikátory

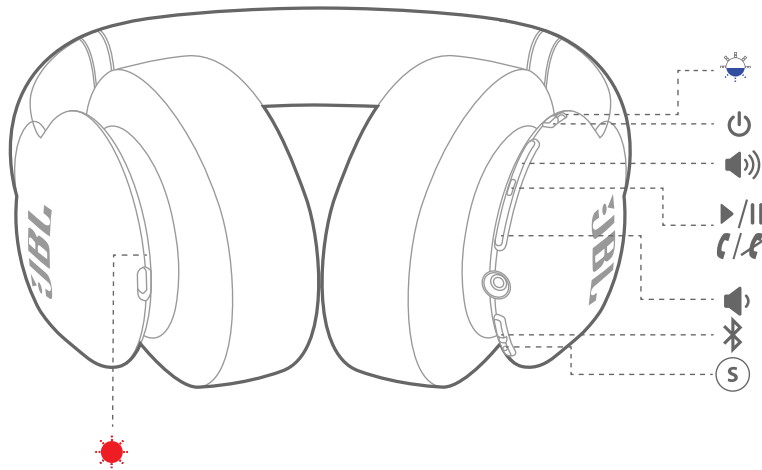

b. Connections

Připojení

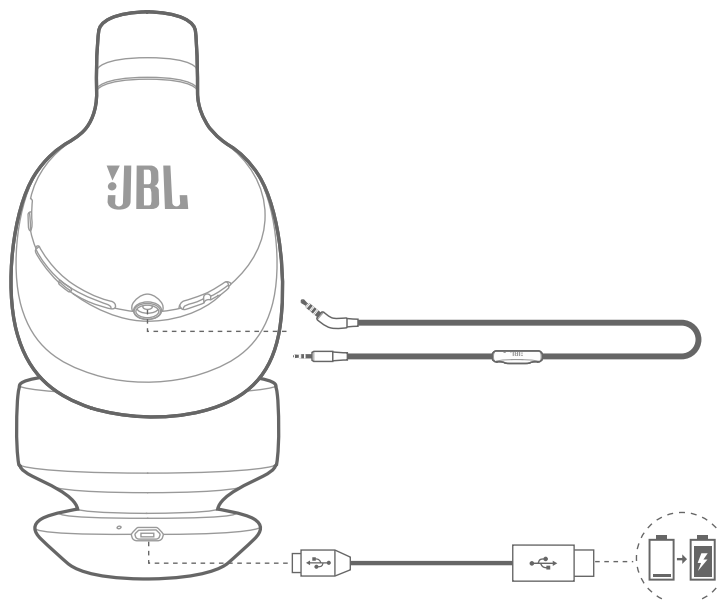

# EVEREST 710

Quick Start Guide  
Guide de démarrage rapide

## 3 Bluetooth® Connection

### Připojení Bluetooth

1. Turn on the headphone

#### 1. Zapněte sluchátka

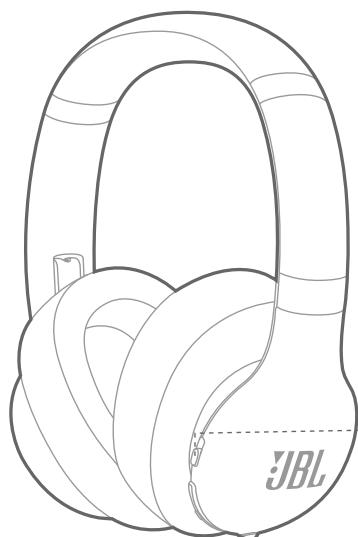

ON (Slide button)

ON (posunovací tlačítko)

2. If connecting for the first time, the headphone will enter the pairing mode automatically after it is powered on

2. Při prvním připojení vstoupí sluchátka do párovacího modu automaticky po zapnutí

3. Connect to bluetooth device

Připojte se k  
zařízení  
Bluetooth



Choose "JBL Everest 710" to connect

Pro připojení vyberte "JBL Everest 710"

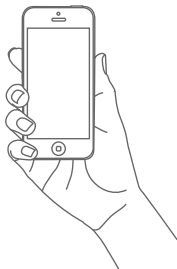

# EVEREST 710

---

## Quick Start Guide Guide de démarrage rapide

### FR

#### Connexion Bluetooth

1. Allumer le casque  
ON (bouton coulissant)
2. Si vous vous connectez pour la première fois, le casque entrera en mode de couplage automatiquement après sa mise sous tension
3. Se connecter au périphérique bluetooth  
Choisir « JBL Everest 710 » pour se connecter

### ES

#### Conexión Bluetooth

1. Encienda los auriculares  
ON (botón deslizante)
2. Al conectar por primera vez, los auriculares se pondrán en modo de emparejamiento automáticamente al encenderlos
3. Conexión con un dispositivo Bluetooth  
Seleccione "JBL Everest 710" para conectarse

### DE

#### Bluetooth-Verbindung

1. Schalte den Kopfhörer ein  
EIN (Taste bewegen)
2. Bei der ersten Verbindung aktiviert der Kopfhörer automatisch den Kopplungsmodus sobald er eingeschaltet wird
3. Verbindung mit dem Bluetooth-Gerät  
Wähle "JBL Everest 710" aus, um das Gerät zu verbinden

### IT

#### Connessione Bluetooth

1. Accendere la cuffia  
ON (pulsante a slitta)
2. Se alla prima connessione, la cuffia entrerà in modalità abbinamento automaticamente dopo l'accensione.
3. Collegamento ad un dispositivo bluetooth  
Scegliere "JBL Everest 710" per collegare

### NL

#### Bluetooth-verbinding

1. De telefoon inschakelen  
AAN (Schuiftoets)
2. Als het apparaat de eerste keer wordt aangesloten, schakelt de hoofdtelefoon automatisch in de koppelingsmodus nadat deze wordt ingeschakeld
3. Aansluiten op Bluetooth-apparaat  
Selecteer "JBL Everest 710" om verbinding te maken

### NO

#### Bluetooth-tilkobling

1. Slå på hodetelefonen  
PÅ (skyveknapp)
2. Hvis du kobler til for første gang, vil hodetelefonene gå inn i paringsmodus automatisk etter at de slås på
3. Koble til Bluetooth-enhet  
Velg "JBL Everest 710" for å koble til

# EVEREST 710

## Quick Start Guide Guide de démarrage rapide

### FI

#### Bluetooth-yhteys

1. Kytke kuulokkeet päälle  
ON (liu'utuspainike)
2. Jos yhteyttä muodostetaan ensimmäistä kertaa, kuulokkeet menevät parinmuodostustilaan automaattisesti käynnistyksen jälkeen
3. Liitä Bluetooth-laitteeseen  
Valitse "JBL Everest 710" yhteyden muodostamiseksi

### SV

#### Bluetooth-anslutning

1. Slå på lurarna  
PÅ (skjutknapp)
2. Om du ansluter för första gången kommer hörlurarna växla till parkopplingsläget automatiskt när de slås på
3. Anslut Bluetooth-enhet  
Välj "JBL Everest 710" för att ansluta

### DA

#### Bluetooth-forbindelse

1. Tænde for hovedtelefonen  
TIL (skydeknep)
2. Hvis du forbinder for første gang, går hovedtelefonen automatisk i parringstilstand efter at den tændes
3. Forbinde til Bluetooth-enhed  
Vælg "JBL Everest 710" for at forbinde

### PL

#### Połączenie Bluetooth

1. Włącz słuchawki  
WŁ (suwak)
2. W przypadku pierwszego łączenia słuchawki wejdą w tryb parowania automatycznie wskutek włączenia ich zasilania.
3. Połącz z urządzeniem Bluetooth  
Wybierz "JBL Everest 710", aby się połączyć

### HU

#### Bluetooth-csatlakozás

1. A fejhallgató bekapcsolása  
BE (gomb csúsztatása)
2. Első alkalommal történő csatlakoztatáskor a fejhallgató a bekapcsolást követően automatikusan párosítási módba lép
3. Csatlakoztatás Bluetooth-eszközhöz  
A csatlakoztatáshoz válassza ki a "JBL Everest 710" lehetőséget

### RU

#### Соединение с помощью Bluetooth

1. Включите наушники  
ВКЛ. (переключатель)
2. Если подключение выполняется впервые, после включения наушники автоматически перейдут в режим сопряжения
3. Соединение с устройством Bluetooth  
Выберите "JBL Everest 710" для подключения

# EVEREST 710

---

## Quick Start Guide Guide de démarrage rapide

### PT

#### Conexão Bluetooth

1. Ligue os fones  
ON (botão deslizante)
2. Antes de conectados pela primeira vez, os fones entrarão automaticamente no modo de emparelhamento quando forem ligados
3. Conexão com dispositivo Bluetooth  
Selecione "JBL Everest 710" para se conectar

### ID

#### Koneksi Bluetooth

1. Nyalakan headphone  
HIDUP (Geser tombol)
2. Jika sedang menyambungkan untuk kali pertama, headphone akan otomatis masuk ke mode penyambungan setelah dinyalakan
3. Hubungkan ke perangkat bluetooth  
Pilih "JBL Everest 710" untuk menyambung

### JP

#### Bluetooth接続

1. ヘッドホンの電源を入れる  
オン(スライドボタン)
2. 初めて接続する場合は、電源を入れるとヘッドホンは自動的にペアリングモードに入ります
3. Bluetooth対応機器に接続  
接続するには「JBL Everest 710」を選択

### KO

#### Bluetooth 연결

1. 헤드폰 켜기  
켜기(슬라이드 버튼)
2. 첫 연결 시 헤드폰 전원을 켜면 자동으로 페어링 모드에 진입합니다.
3. Bluetooth 장치 연결  
연결할 "JBL Everest 710" 선택

### CHS

#### 蓝牙连接

1. 开启耳机  
开启 (滑动按钮)
2. 接通电源后, 若第一次连接, 耳机会自动进入配对模式。
3. 连接蓝牙设备  
选择 "JBL Everest 710" 以连接

### CHT

#### Bluetooth 連接

1. 開啟耳機  
開啟 (滑動按鈕)
2. 若是第一次連接, 耳機將在通電後自動進入配對模式。
3. 連接至 Bluetooth 裝置  
選擇「JBL Everest 710」以進行連接

# EVEREST 710

Quick Start Guide  
Guide de démarrage rapide

## HE

### חיבור Bluetooth

1. הפעל את האוזניות הפעל (כפתור הזזה)
2. בחיבור בפעם הראשונה, האוזניות יכנסו למצב התאמה (pairing) באופן אוטומטי לאחר שהודלקו.
3. התחבר להתקן Bluetooth בחר "JBL Everest 710" ליצירת חיבור

## AR

### الاتصال عبر البلوتوث

1. شغّل سماعة الرأس تشغيل (زر انزلاقي)
2. إن كنت توصل السماعة لأول مرة، ستدخل السماعة في وضع الاقتران تلقائيًا بعد أن يتم تشغيلها.
3. التوصيل بجهاز بلوتوث اختر "JBL Everest 710" للاتصال

## 4 To use ShareMe™ 2.0

Chcete-li použít  
ShareMe™ 2.0

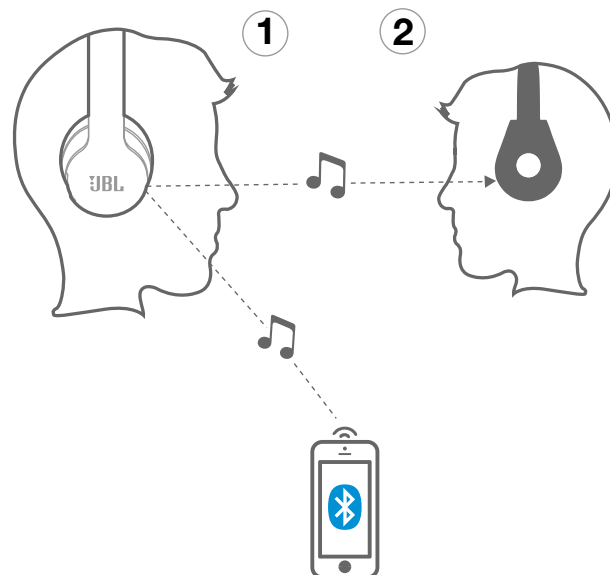



# EVEREST 710

Quick Start Guide  
Guide de démarrage rapide

**Chcete-li použít ShareMe 2.0  
ShareME 2.0 umožňuje sdílení vašeho  
zvuku s jinou sadou bezdrátových  
sluchátek Bluetooth jakékoli značky.**

## To use ShareMe™ 2.0

ShareMe 2.0 enables sharing  
your audio with another set of  
Bluetooth wireless headphones  
of any brand.

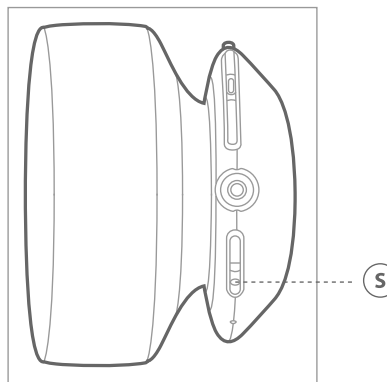

## FR

Utilisation de ShareMe™ 2.0

ShareMe 2.0 vous permet de partager votre musique avec d'autres écouteurs sans fil Bluetooth de marques différentes.

## ES

Para usar ShareMe™ 2.0

ShareMe 2.0 permite compartir audio con otro juego de auriculares inalámbricos Bluetooth de cualquier marca.

## PT

Usado do ShareMe™ 2.0

O ShareMe 2.0 permite partilhar o sinal de som com outros fones com wireless Bluetooth de qualquer marca.

## DE

So wird ShareMe™ 2.0 aktiviert

Mit ShareMe 2.0 kann Du Deine Audioinhalte mit einem anderen Paar von drahtlosen Bluetooth-Kopfhörern jeder Marke verwenden.

## IT

Per usare ShareMe™ 2.0

ShareMe 2.0 consente di condividere l'audio con un altro set di cuffie wireless Bluetooth di qualsiasi marca.

## NL

Gebruik van ShareMe™ 2.0

ShareMe 2.0 maakt het delen van je audio met een andere draadloze Bluetooth-hoofdtelefoon van elk merk mogelijk.

## NO

For å bruke ShareMe™ 2.0

ShareMe 2.0 gjør det mulig å dele lyden med et annet sett med trådløse Bluetooth-hodetelefoner av alle merker.

## FI

Käyttääksesi ShareMe™ 2.0

ShareMe 2.0 mahdollistaa äänen jaon toiseen Bluetooth-kuulokkeiden sarjaan, merkistä riippumatta.

# EVEREST 710

## Quick Start Guide Guide de démarrage rapide

### RU

Как использовать ShareMe™ 2.0  
Технология ShareMe 2.0 позволяет делиться аудиосигналом с другими беспроводными Bluetooth-наушниками любой марки.

### SV

Använda ShareMe™ 2.0  
Med ShareMe 2.0 kan du dela din musik med ett annat par trådlösa hörlurar av vilket märke som helst med Bluetooth.

### DA

Sådan bruges ShareMe™ 2.0  
ShareMe 2.0 muliggør deling af din lyd med en anden trådløs Bluetooth-hovedtelefon fra et hvilket som helst andet mærke.

### JP

ShareMe™2.0を使用するには  
ShareMe 2.0により、どのブランドでも、別のBluetoothワイヤレス・ヘッドホンセットとオーディオをシェアすることができます。

### PL

Jak korzystać z ShareMe™ 2.0  
ShareMe 2.0 umożliwia udostępnianie nagrań przez inny zestaw słuchawek bezprzewodowych Bluetooth dowolnej marki.

### KO

ShareMe™ 2.0 사용 방법  
ShareMe 2.0 기술을 통해 오디오를 다른 모든 브랜드의 Bluetooth 무선 헤드폰 세트와 공유할 수 있습니다.

### CHS

如何使用 ShareMe™ 2.0  
ShareMe 2.0 方便您与其他品牌的蓝牙无线耳机配对以分享音乐。

### CHT

使用 ShareMe™ 2.0 的步驟  
ShareMe 2.0 支援與另一組任何品牌的 Bluetooth 無線耳機分享音訊。

### ID

Untuk menggunakan ShareMe™ 2.0  
ShareMe 2.0 memungkinkan Anda berbagi audio dengan seperangkat headphone nirkabel Bluetooth merek lain.

### HE

**חיבור Bluetooth**  
1. הפעל את האוזניות  
הפעל (כפתור הזזה)

### AR

الاتصال عبر البلوتوث  
1. شغّل سماعة الرأس  
تشغيل (زر انزلاقي)

# EVEREST 710

Quick Start Guide  
Guide de démarrage rapide

4a

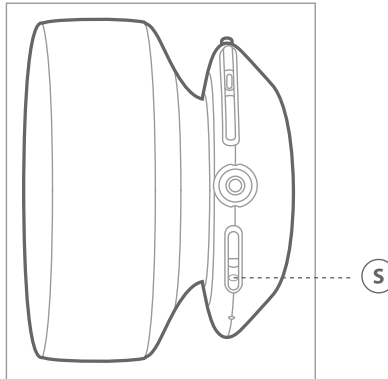

## EN

- Step 1: Pair and connect JBL Everest headphone to a source device
- Step 2: Pause music or disengage the voice call from the source device
- Step 3: Press "ShareMe 2.0" button. JBL Everest headphone is ready to connect to the other headphone.
- Step 4: Turn on the Bluetooth pairing function in the other headphone.  
Keep both headphones near each other.
- Step 5: Press the play button in the source device to share audio between two headphones.
- Step 6: Press "ShareMe 2.0" button to turn off this feature.

**Krok 1: Spárujte a připojte sluchátka JBL Everest ke zdrojovému zařízení**  
**Krok 2: Pozastavte hudbu nebo odpojte hlasový hovor ze zdrojového zařízení**

**Krok 3: Stiskněte tlačítko „ShareMe 2.0“. Sluchátka JBL Everest jsou připravena k připojení k jiným sluchátkům**

**Krok 4: Zapněte funkci párování Bluetooth na ostatních sluchátkách. Obě sluchátka držte blízko sebe.**

**Krok 5: Stisknutím tlačítka přehrávání na zdrojovém zařízení můžete sdílet zvuk mezi dvěma sluchátky.**

**Krok 6: Stisknutím tlačítka „ShareMe 2.0“ tuto funkci vypnete.**

- Paso 2: Haga una pausa en la música o desconecte las llamadas de voz del dispositivo de origen.
- Paso 3: Pulse el botón "ShareMe 2.0"; el LED blanco empieza a parpadear. El auricular JBL Everest está listo para conectarse a otro auricular.
- Paso 4: Encienda la función de emparejamiento de Bluetooth en el otro auricular. Mantenga ambos auriculares el uno cerca del otro. El LED blanco deja de parpadear y permanece encendido una vez que se conectan ambos auriculares.
- Paso 5: Pulse el botón de reproducción en el dispositivo origen para compartir el audio entre los dos auriculares.
- Paso 6: Pulse el botón "ShareMe 2.0" para desconectar esta propiedad. El LED blanco permanece apagado.

# EVEREST 710

## Quick Start Guide

### Guide de démarrage rapide

#### PT

- Etapa 1: Emparelhe e conecte o fone JBL Everest com um dispositivo fonte
- Etapa 2: Pause a música ou interrompa a ligação de voz
- Etapa 3: Pressione o botão "ShareMe 2.0". O LED branco começará a piscar. Os fones JBL Everest estão prontos para serem conectados a outro fone.
- Etapa 4: Ligue o emparelhamento Bluetooth do outro fone. Mantenha os dois fones próximos um do outro. Quando os dois fones se conectarem, o LED branco irá parar de piscar e acenderá continuamente.
- Etapa 5: Pressione o botão play do dispositivo fonte para compartilhar o sinal de som entre os dois fones de ouvido.
- Etapa 6: Pressione "ShareMe 2.0" novamente para desligar o compartilhamento. O LED branco se desligará.

#### DE

- Schritt 1: Paire und schlieÙe den JBL Everest-Kopfhörer an ein Quellgerät an
- Schritt 2: Unterbreche die Musikwiedergabe oder das Telefonat am Quellgerät
- Schritt 3: Drücke die Taste "ShareMe 2.0" - die weiÙe LED-Anzeige fängt jetzt an zu blinken. Der JBL Everest-Kopfhörer kann jetzt mit einem anderen Kopfhörer verbunden werden.
- Schritt 4: Schalte die Pairing-Funktion am Bluetooth des anderen Kopfhörers ein. Halte die beiden Kopfhörer nah beieinander. Sobald die beiden Kopfhörer miteinander verbunden sind, hört die weiÙe LED-Anzeige auf zu blinken und bleibt an.
- Schritt 5: Drücke die Wiedergabetaste am Quellgerät, um die Audioinhalte an beide Kopfhörer zu übertragen.
- Schritt 6: Drücke die Taste "ShareMe 2.0", um diese Funktion auszuschalten. Die weiÙe LED-Anzeige ist aus.

#### IT

- Passaggio 1: Accoppiare e collegare le cuffie JBL Everest a un dispositivo sorgente
- Passaggio 2: Mettere in pausa la musica o silenziare la chiamata vocale dal dispositivo sorgente
- Passaggio 3: Premere il pulsante "ShareMe 2.0". Il LED bianco inizierà a lampeggiare. Le cuffie JBL Everest sono pronte a essere collegate alle altre cuffie.
- Passaggio 4: Attivare la funzione di accoppiamento Bluetooth nelle altre cuffie. Tenere vicine tra di loro le due cuffie. Il LED bianco smetterà di lampeggiare e resterà acceso dopo l'avvenuto collegamento delle due cuffie.
- Passaggio 5: Premere il pulsante di riproduzione nel dispositivo sorgente per condividere l'audio tra le due cuffie.
- Passaggio 6: Premere il pulsante "ShareMe 2.0" per disattivare questa funzionalità. Il LED bianco è spento.

#### NL

- Stap 1: De JBL Everest hoofdtelefoon koppelen en aansluiten op een bronapparaat
- Stap 2: Muziek pauzeren of telefoongesprek ontkoppelen van het bronapparaat
- Stap 3: Druk op de "ShareMe 2.0" toets. De witte LED gaat knipperen. JBL Everest hoofdtelefoon is klaar om te koppelen met de andere hoofdtelefoon.
- Stap 4: De Bluetooth-koppelingsfunctie van de andere hoofdtelefoon inschakelen. Beide hoofdtelefoons dicht bij elkaar houden. De witte LED stopt met knipperen en blijft continu branden nadat de twee hoofdtelefoons zijn gekoppeld.
- Stap 5: Druk op de weergavetoets op het bronapparaat om audio tussen twee hoofdtelefoons te delen.
- Stap 6: Druk op de "ShareMe 2.0" toets om deze functie uit te schakelen. De witte LED gaat uit.

#### NO

- Trinn 1: Par og koble JBL Everest-hodetelefonene til en kilde
- Trinn 2: Pause musikken eller deaktivert taleanropet fra kildeenheten
- Trinn 3: Trykk "ShareMe 2.0"-knappen, den hvite lysdioden starter å blinke. JBL Everest hodetelefone er klar til å koble til de andre hodetelefonene.

# EVEREST 710

## Quick Start Guide

### Guide de démarrage rapide

- Trinn 4: Slå på Bluetooth-parefunksjonen i de andre hodetelefonene. Ha begge hodetelefonene i nærheten av hverandre. Den hvite lysdioden slutter å blinke og lyser når to hodetelefoner er tilkoblet.
- Trinn 5: Trykk på play-knappen i kildeenheten for å dele lyd mellom to hodetelefoner.
- Trinn 6: Trykk "ShareMe 2.0"-knappen for å slå av denne funksjonen. Den hvite lysdioden slukker.

## FI

- Vaihe 1: Muodosta pariilitos ja yhdistä JBL Everest kuuloke on lähelaitteeseen
- Vaihe 2: Keskeytä musiikki tai vapauta äänipuhelu lähelaitteesta
- Vaihe 3: Paina "ShareMe 2.0"-painiketta, valkoinen LED-merkkivalo alkaa vilkkua. JBL Everest -kuulokkeet ovat valmiita kytkettäväksi toiseen kuulokkeeseen.
- Vaihe 4: Kytke Bluetooth-pariilitos päälle toisessa kuulokkeessa. Pidä molemmat kuulokkeet lähellä toisiaan. Valkoinen LED-merkkivalo lakkaa vilkkumasta ja jää valaistuksi kun kuulokkeet yhdistyvät.
- Vaihe 5: Paina toisto-painiketta lähelaitteessa jakaaksesi äänen kahden kuulokkeen välillä.
- Vaihe 6: Paina "ShareMe 2.0" -painiketta sammuttaaksesi tämän ominaisuuden. Valkoinen LED-merkkivalo on pois päältä.

## RU

- Шаг 1: Установите сопряжение наушников JBL Everest с устройством-источником сигнала и подсоедините наушники
- Шаг 2: Приостановите воспроизведение музыки или разъедините голосовой звонок с устройства-источника
- Шаг 3: Нажмите кнопку "ShareMe 2.0". Начнет мигать белый светодиодный индикатор. Теперь наушники JBL Everest можно соединять со вторыми наушниками.
- Шаг 4: Включите функцию сопряжения по Bluetooth во вторых наушниках. Наушники должны находиться рядом друг с другом. После соединения двух наушников белый светодиодный индикатор перестанет мигать и начнет гореть.
- Шаг 5: Нажмите кнопку воспроизведения на устройстве-источнике, чтобы поделиться аудиосигналом между двумя наушниками.
- Шаг 6: Нажмите кнопку "ShareMe 2.0", чтобы выключить эту функцию. Белый индикатор погаснет.

## SV

- Steg 1: Para ihop och anslut hörlurarna JBL Everest till en källanhet
- Steg 2: Pausa musiken eller koppla från röstsamtal från källanheten
- Steg 3: Tryck på knappen "ShareMe 2.0", så börjar den vita lysdioden blinka. JBL Everest är nu redo att anslutas till de andra hörlurarna.
- Steg 4: Slå på funktionen för Bluetooth-parring på de andra hörlurarna. Håll hörlurarna nära varandra. Den vita lysdioden slutar blinka och lyser med ett fast sken när de båda hörlurarna paras ihop.
- Steg 5: Tryck på play-knappen på källanheten för att dela ljud mellan de två hörlurarna.
- Steg 6: Tryck på knappen "ShareMe 2.0" för att stänga av funktionen. Den vita lysdioden slöcknar.

## DA

- Trin 1: Par og forbind hovedtelefonen JBL Everest til en kildeenhed
- Trin 2: Sæt musik på pause, eller deaktiver stemmeopkald fra kildeenheden
- Trin 3: Tryk på knappen "ShareMe 2.0". Den hvide LED-indikator begynder at blinke. Hovedtelefonen JBL Everest er klar til at blive forbundet med den anden hovedtelefon.
- Trin 4: Aktiver Bluetooth-parringsfunktionen i den anden hovedtelefon. Hold begge hovedtelefoner nær hinanden. Den hvide LED-indikator stopper med at blinke, når de to hovedtelefoner forbindes.
- Trin 5: Tryk på knappen på kildeenheden for at dele lyd mellem to hovedtelefoner.
- Trin 6: Tryk på knappen "ShareMe 2.0" for at deaktivere denne funktion. Den hvide LED-indikator er slukket.

# EVEREST 710

## Quick Start Guide

### Guide de démarrage rapide

#### JP

- ステップ1: ソース機器にJBL Everest(エベレスト)ヘッドホンをペアにして接続します
- ステップ2: ソース機器からの音楽を一時停止するか、音声通話を中止します
- ステップ3: ShareMe 2.0」 ボタンを押すと、ホワイトLEDが点滅を始めます。JBL Everest(エベレスト)ヘッドホンは別のヘッドホンに接続する準備ができています。
- ステップ4: もう一つのヘッドホンのBluetoothペアリング機能をオンにします。両方のヘッドホンを近づけておきます。2台のヘッドホンの接続後、ホワイトLEDの点滅が止まり、点灯したままになります。
- ステップ5: ソース機器の再生ボタンを押して、2台のヘッドホン間でオーディオをシェアします。
- ステップ6: ShareMe 2.0」 ボタンを押すと、この機能がオフになります。ホワイトLEDが消灯します。

#### PL

- Krok 1: Sparuj i podłącz słuchawki JBL Everest do urządzenia źródłowego.
- Krok 2: Wstrzymaj odtwarzanie muzyki lub zakończ połączenie głosowe z urządzeniem źródłowym.
- Krok 3: Naciśnij przycisk ShareMe 2.0; biała dioda LED powinna zacząć migać. Słuchawki JBL Everest można teraz podłączyć do innych słuchawek.
- Krok 4: Włącz funkcję parowania Bluetooth w innych słuchawkach. Umieść oba zestawy słuchawek obok siebie. Biała dioda LED przestanie migać i zaświeci się ciąglym światłem, gdy słuchawki zostaną połączone.
- Krok 5: Naciśnij przycisk odtwarzania na urządzeniu źródłowym, aby przesyłać dźwięk między zestawami słuchawek.
- Krok 6: Naciśnij przycisk ShareMe 2.0, aby wyłączyć tę funkcję. Biała dioda LED zostanie wyłączona.

#### KO

- 단계 1: JBL Everest 헤드폰을 소스 장치에 페어링 및 연결합니다.
- 단계 2: 음악을 일시 중지하거나 소스 장치에서 음성 통화를 분리합니다.
- 단계 3: “ShareMe 2.0” 버튼을 누르면 흰색 LED가 깜박입니다. JBL Everest 헤드폰을 다른 헤드폰에 연결할 수 있습니다.
- 단계 4: 다른 헤드폰의 Bluetooth 페어링 기능을 켭니다. 두 헤드폰을 서로 가깝게 놓습니다. 두 헤드폰이 연결된 다음, 흰색 LED가 깜박임을 멈추고 켜진 상태를 유지합니다.
- 단계 5: 소스 장치의 재생 버튼을 눌러 두 헤드폰 사이의 오디오를 공유합니다.
- 단계 6: “ShareMe 2.0” 버튼을 눌러 이 기능을 끕니다. 흰색 LED가 꺼집니다.

#### CHS

- 第 1 步: 将 JBL Everest 耳机和源设备配对并连接
- 第 2 步: 在源设备上暂停音乐播放或结束语音通话
- 第 3 步: 按下 “ShareMe 2.0” 按钮, 此时白色 LED 指示灯将开始闪烁。这表明 JBL Everest 耳机已准备好与其他耳机连接。
- 第 4 步: 打开另一对耳机的蓝牙配对功能。让两对耳机尽量靠近彼此。连接成功后, 白色 LED 指示灯将停止闪烁并常亮。
- 第 5 步: 按下源设备上的播放按钮以在两对耳机之间分享音乐。
- 第 6 步: 按下 “ShareMe 2.0” 按钮以关闭此功能。此时白色 LED 指示灯将熄灭。

#### CHT

- 第 1 步: 將 JBL Everest 耳機與來源裝置配對和連接。
- 第 2 步: 在來源裝置上暫停音樂播放或結束語音通話。
- 第 3 步: 按「ShareMe 2.0」按鈕, 白色 LED 開始閃爍。JBL Everest 耳機準備連接到其他耳機。
- 第 4 步: 開啟其他耳機中的 Bluetooth 配對功能。讓兩個耳機彼此靠近。白色 LED 停止閃爍並在兩個耳機連接後常亮。
- 第 5 步: 按來源裝置中的播放按鈕, 以在兩個耳機之間分享音訊。
- 第 6 步: 按「ShareMe 2.0」按鈕以關閉此功能。白色 LED 熄滅。

# EVEREST 710

## Quick Start Guide Guide de démarrage rapide

### ID

- Langkah 1: Pasangkan dan sambungkan headphone JBL Everest ke perangkat sumber
- Langkah 2: Hentikan sementara musik atau putuskan panggilan suara dari perangkat sumber
- Langkah 3: Tekan tombol "ShareMe 2.0", LED putih akan berkedip. Headphone JBL Everest siap untuk disambungkan ke headphone lain.
- Langkah 4: Aktifkan fungsi pemasangan Bluetooth pada headphone lain. Jaga agar kedua headphone saling berdekatan. LED putih akan mulai berkilap dan tetap menyala setelah kedua headphone tersambung.
- Langkah 5: Tekan tombol putar pada perangkat sumber untuk berbagi audio di antara kedua headphone tersebut.
- Langkah 6: Tekan tombol "ShareMe 2.0" untuk menonaktifkan fitur ini. LED putih padam.

### HE

#### עבור בקלות בין מכשירים

1. התאם וחבר את האוזניות למכשיר הראשון (ראה חלק 3 חיבור Bluetooth)
2. התאם וחבר את האוזניות למכשיר ה-Bluetooth השני
3. התחבר להתקן Bluetooth
4. בחר "JBL Everest 710" ליצירת חיבור

#### הערה: \* JBL Everest 710

### AR

#### التنقل بسهولة بين الأجهزة

1. أقرن سماعة الرأس ووصلها بالجهاز الأول (انظر القسم 3 الاتصال عبر البلوتوث)
  2. أقرن سماعة الرأس ووصلها بالجهاز الثاني
  3. التوصيل بجهاز بلوتوث
  4. ارجع إلى قائمة الأجهزة في الجهاز الأول وحدد سماعة الرأس \* لإتمام التوصيل
- ملحوظة: \* JBL Everest 710

## 5 Music control **Ovládání hudby**

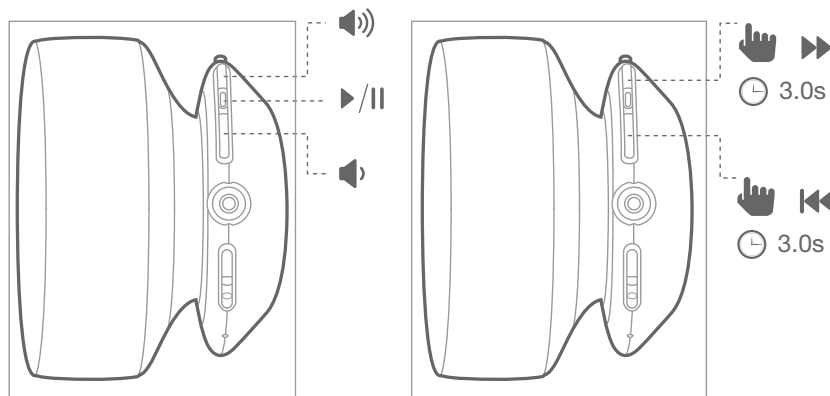

# EVEREST 710

Quick Start Guide  
Guide de démarrage rapide

## 5 Phone call

Telefonní hovor

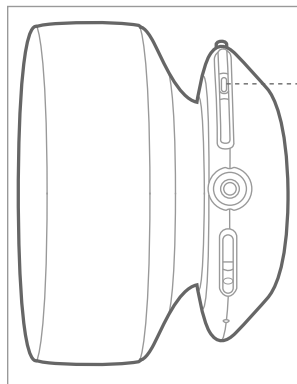
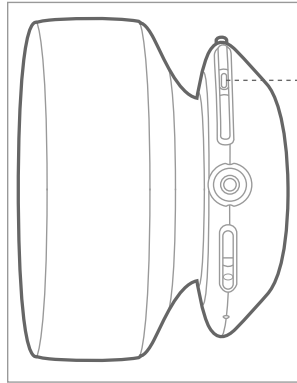

## 6 Wired listening mode

Poslech pomocí kabelového  
připojení

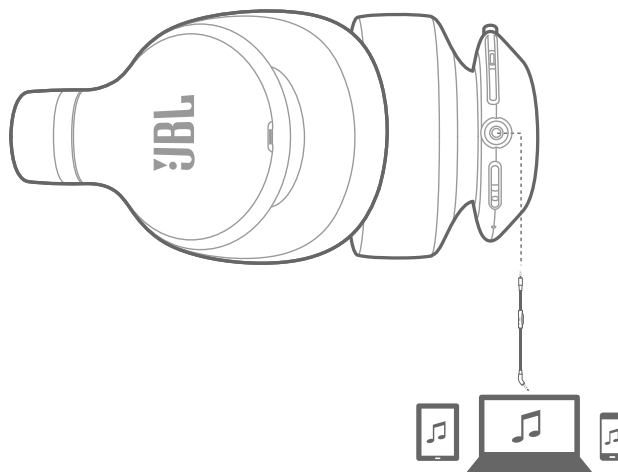



# EVEREST 710

Quick Start Guide  
Guide de démarrage rapide



## Seamlessly switch between devices

Bezproblémové přepínání mezi  
zařízeními

1. Pair and connect the headphone with the 1<sup>st</sup> device  
(see Section 3 Bluetooth Connection)

2. Pair and connect the headphone with the 2<sup>nd</sup> bluetooth device

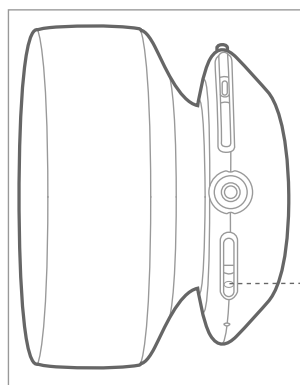

1. Spárujte a připojte sluchátka s prvním zařízením  
(viz část 1 Připojení Bluetooth)  
2. Spárujte a připojte sluchátka s druhým  
zařízením Bluetooth

3. Connect to bluetooth device

3. Připojte se k zařízení Bluetooth



Choose "JBL Everest 710" to connect

Pro připojení vyberte "JBL Everest 710"

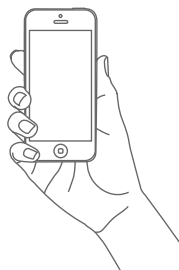

# EVEREST 710

## Quick Start Guide Guide de démarrage rapide

4. Go back to the bluetooth device list on the 1<sup>st</sup> device and select the headphone\* to connect

**4. Vraťte se do seznamu zařízení Bluetooth na 1. zařízení a vyberte sluchátka \* pro připojení**



## FR

### Commutation aisée entre les appareils

1. Coupler et connecter le casque avec le 1er dispositif (Voir la section 3 sur la connexion Bluetooth)
2. Coupler et connecter le casque avec le 2e dispositif Bluetooth
3. Se connecter au périphérique bluetooth  
Choisir « JBL Everest 710 » pour se connecter
4. Retourner à la liste des périphériques Bluetooth sur le 1er appareil et sélectionner le casque\* pour se connecter

## ES

### Intercambio perfecto entre dispositivos

1. Emparejar y conectar los auriculares con el primer dispositivo (consulte la sección 3 Conexión Bluetooth)
2. Emparejar y conectar los auriculares con el segundo dispositivo Bluetooth
3. Conexión con un dispositivo Bluetooth  
Seleccione "JBL Everest 710" para conectarse
4. Vuelva a la lista de dispositivos del primer dispositivo y seleccione los auriculares\* para conectarse

## DE

### Nahtloser Wechsel zwischen verschiedenen Geräten

1. Kopple und verbinde den Kopfhörer mit dem ersten Gerät (siehe Abschnitt 3: Bluetooth-Verbindung)
2. Kopple und verbinde den Kopfhörer mit dem zweiten Bluetooth-Gerät
3. Stelle die Verbindung mit dem Bluetooth-Gerät her  
Wähle "JBL Everest 710" aus, um das Gerät zu verbinden
4. Gehe zurück zu der Liste der Bluetooth-Geräte auf dem ersten Gerät und wähle den zu verbindenden Kopfhörer\* aus

# EVEREST 710

---

## Quick Start Guide Guide de démarrage rapide

### IT

#### Passaggio immediato fra diversi dispositivi

1. Abbinare e collegare la cuffia col 1° dispositivo (vedere Sezione 3 Collegamento Bluetooth)
2. Abbinare e collegare la cuffia col 2° dispositivo bluetooth
3. Collegamento ad un dispositivo bluetooth  
Scegliere "JBL Everest 710" per collegare
4. Tornare alla lista dei dispositivi bluetooth sul 1° dispositivo e scegliere la cuffia\* per collegarla

### NL

#### Probleemloos schakelen tussen apparaten

1. De hoofdtelefoon koppelen en aansluiten op het eerste apparaat (zie Sectie 3 Bluetooth-verbinding)
2. De hoofdtelefoon koppelen en aansluiten op het tweede Bluetooth-apparaat
3. Aansluiten op Bluetooth-apparaat  
Selecteer "JBL Everest 710" om verbinding te maken
4. Ga terug naar de Bluetooth-apparatenlijst op het eerste apparaat en selecteer de hoofdtelefoon\* om aan te sluiten

### NO

#### Bytt sømløst mellom enheter

1. Par og koble til hodetelefonene med første enheten (Se avsnitt 3 Bluetooth-tilkobling)
2. Par og koble til hodetelefonene med andre bluetooth-enhet
3. Koble til Bluetooth-enhet  
Velg "JBL Everest 710" for å koble til
4. Gå tilbake til listen over Bluetooth-enheter på den første enheten og velg hodetelefonene\* for å koble til

### FI

#### Vaihda saumattomasti laitteiden välillä.

1. Yhdistä kuulokkeet lähelaitteeseen. (katso kappale 3 Bluetooth-yhteys)
2. Muodosta yhteys kuulokkeiden ja 2. bluetooth-laitteen välillä
3. Liitä Bluetooth-laitteeseen  
Valitse "JBL Everest 710" yhteyden muodostamiseksi
4. Siirty takaisin Bluetooth-laiteluetteloon 1. laitteessa ja valitse kuulokkeet, joihin haluat yhdistää

### SV

#### Smidigt att växla mellan enheter

1. Parkoppla och anslut hörlurarna med den första enheten (se avsnitt 3 Bluetooth-anslutning)
2. Parkoppla och anslut hörlurarna med den andra Bluetooth-enheten
3. Anslut Bluetooth-enhet  
Välj "JBL Everest 710" för att ansluta
4. Gå tillbaka till listan över Bluetooth-enheter på den första enheten och välj hörlurarna\* för att ansluta

# EVEREST 710

## Quick Start Guide Guide de démarrage rapide

### DA

#### Skift problemfrit imellem enheder

1. Danne par og forbinde hovedtelefonen med den 1. enhed (se afsnit 3 Bluetooth-forbindelse)
2. Danne par og forbinde hovedtelefonen med den 2. Bluetooth-enheder
3. Forbinde til Bluetooth-enheder  
Vælg "JBL Everest 710" for at forbinde
4. Gå tilbage til listen over bluetooth-enheder på den 1. enhed og vælg hovedtelefonen\* for at forbinde

### PL

#### Z łatwością przełączaj się między urządzeniami

1. Sparuj i połącz słuchawki z pierwszym urządzeniem (patrz Rozdział 3. Połączenie Bluetooth)
2. Sparuj i połącz słuchawki z drugim urządzeniem Bluetooth
3. Połącz z urządzeniem Bluetooth  
Wybierz "JBL Everest 710", aby się połączyć
4. Powróć do listy urządzeń Bluetooth na pierwszym urządzeniu i wybierz słuchawki\* do połączenia

### HU

#### Zökkenőmentes átváltás az eszközök között

1. Fejhallgató párosítása és csatlakoztatása az 1. eszközhöz (lásd: 3. rész – Bluetooth-csatlakozás)
2. Fejhallgató párosítása és csatlakoztatása a 2. eszközhöz
3. Csatlakoztatás Bluetooth-eszközhöz  
A csatlakoztatáshoz válassza ki a "JBL Everest 710" lehetőséget
4. Visszalépés a Bluetooth-eszközök listáján az 1. eszközhöz, és a csatlakoztatni kívánt fejhallgató kiválasztása

### RU

#### Легкое переключение между устройствами

1. Создайте пару и установите соединение наушников с 1-м устройством (см. раздел 3 "Соединение через Bluetooth")
2. Создайте пару и установите соединение наушников со 2-м устройством
3. Соединение с устройством Bluetooth  
Выберите "JBL Everest 710" для подключения
4. Откройте список устройств Bluetooth на 1-м устройстве и выделите наушники\* для соединения

### PT

#### Altera facilmente entre dispositivos

1. Emparelhe os fones com o primeiro dispositivo. Consulte a Seção 3 (Conexão Bluetooth)
2. Emparelhe os fones com o segundo dispositivo Bluetooth.
3. Conexão com dispositivo Bluetooth  
Selecione "JBL Everest 710" para se conectar
4. Retorne à lista de dispositivos Bluetooth do primeiro dispositivo e selecione os fones\* para conexão

# EVEREST 710

## Quick Start Guide Guide de démarrage rapide

### ID

#### Beralih antarperangkat tanpa hambatan

1. Pasangkan dan hubungkan headphone dengan perangkat pertama (lihat Bagian 3 Koneksi Bluetooth)
2. Pasangkan dan hubungkan headphone dengan perangkat bluetooth kedua
3. Hubungkan ke perangkat bluetooth  
Pilih "JBL Everest 710" untuk menyambung
4. Kembali ke daftar perangkat bluetooth di perangkat pertama dan pilih headphone\* untuk menyambung

### JP

#### デバイス間のスムーズな切り替え

1. 1台目のデバイスにヘッドホンをペアにして接続 (セクション3 Bluetooth接続をご覧ください)
2. 2台目のBluetooth対応機器にヘッドホンをペアにして接続してください。
3. Bluetooth対応機器に接続  
接続するには「JBL Everest 710」を選択
4. 1台目のデバイスのBluetooth対応機器リストに戻って接続するヘッドホン\*を選択してください。

### KO

#### 끊김없는 장치 전환

1. 헤드폰을 첫 번째 장치에 페어링 및 연결합니다. (섹션 3 Bluetooth 연결 참조)
2. 헤드폰을 두 번째 Bluetooth 장치에 페어링 및 연결합니다.
3. Bluetooth 장치 연결  
연결할 "JBL Everest 710" 선택
4. 첫 번째 장치에서 Bluetooth 장치 목록으로 돌아간 다음 연결할 헤드폰\*을 선택합니다

### CHS

#### 设备间无缝切换

1. 为耳机和 1 号设备配对并连接。（参阅第 3 节蓝牙连接）
2. 为耳机和 2 号蓝牙设备配对并连接。
3. 连接蓝牙设备  
选择 "JBL Everest 710" 以连接
4. 返回 1 号设备上的蓝牙设备列表并选择耳机\*以连接

### CHT

#### 在不同裝置之間無縫切換

1. 配對並將耳機與第 1 個裝置連接（請參閱第 3 節 Bluetooth 連接）
2. 配對並將耳機與第 2 個 Bluetooth 裝置連接
3. 連接至 Bluetooth 裝置  
選擇「JBL Everest 710」以進行連接
4. 返回第 1 個裝置的 Bluetooth 裝置清單並選擇要連接的耳機\*

# EVEREST 710

Quick Start Guide  
Guide de démarrage rapide

## HE

### עבור בקלות בין מכשירים

1. התאם וחבר את האוזניות למכשיר הראשון (ראה חלק 3 חיבור Bluetooth)
2. התאם וחבר את האוזניות למכשיר ה-Bluetooth השני
3. התחבר להתקן Bluetooth
4. בחר "JBL Everest 710" ליצירת חיבור חזור לרשימת מכשירי ה-Bluetooth במכשיר הראשון ובחר את האוזניות\* לחיבור

## AR

### التنقل بسهولة بين الأجهزة

1. أقرن سماعة الرأس ووصلها بالجهاز الأول (انظر القسم ٣ الاتصال عبر البلوتوث)
2. أقرن سماعة الرأس ووصلها بالجهاز الثاني
3. التوصيل بجهاز بلوتوث
4. ارجع إلى قائمة الأجهزة في الجهاز الأول وحدد سماعة الرأس\* لإتمام التوصيل

### Items to note:

- a. Maximum 2 devices can be connected simultaneously

### Poznámka

a. Lze připojit současně maximálně 2 zařízení



b. Chcete-li přepnout zdroj hudby, pozastavte hudbu na aktuálním zařízení a vyberte přehrávání na druhém zařízení.  
c. Telefonní hovor bude mít vždy přednost.  
d. Pokud jedno zařízení překročí dosah bluetooth nebo se vypne, možná budete muset druhé zařízení ručně znovu připojit. Viz část 7, krok 3.

- b. To switch music source, pause the music on the current device and select play on the 2<sup>nd</sup> device.
- c. Phone call will always take priority.
- d. If one device goes out of bluetooth range or powers off, you may need to manually reconnect the remaining device. See Section 7 Step 3.

# EVEREST 710

---

## Quick Start Guide Guide de démarrage rapide

### FR

#### Éléments à noter:

- Un maximum de 2 appareils peuvent être connectés simultanément
- Pour modifier la source de musique, mettre en pause la musique sur le dispositif actuel et sélectionner lancer sur le 2e périphérique.
- Les appels téléphoniques ont toujours la priorité.
- Si un appareil est hors de portée du Bluetooth ou de est hors tension, vous devrez peut-être reconnecter manuellement le dispositif restant. Voir Section 7 Étape 3

### ES

#### Elementos a tener en cuenta:

- Es posible conectar dos dispositivos simultáneamente como máximo
- Para cambiar la fuente de la música, pause la música en el dispositivo actual y seleccione la reproducción en el segundo dispositivo.
- Las llamadas telefónicas siempre tienen prioridad.
- Si un dispositivo sale del alcance de Bluetooth o se apaga, es posible que deba volver a conectar el otro dispositivo manualmente. Consulte la sección 7, paso 3.

### DE

#### Anmerkungen:

- Es können maximal 2 Geräte gleichzeitig angeschlossen werden
- Um die Musikquelle zu wechseln, pausiere die Musikwiedergabe auf dem aktuellen Gerät und wähle 'Play' auf dem zweiten Gerät aus.
- Ein Telefonanruf erhält immer die Priorität.
- Falls ein Gerät den Bluetooth-Bereich verlässt oder sich ausschaltet, muss das andere Gerät eventuell manuell erneut verbunden werden. Siehe Abschnitt 7: Schritt 3.

### IT

#### Elemento da notare:

- E' possibile collegare in contemporanea massimo 2 dispositivi
- Per cambiare sorgente musicale, mettere in pausa la musica sul dispositivo corrente e selezionare play sul 2° dispositivo.
- Le telefonate avranno sempre la priorità.
- Se un dispositivo va fuori dalla portata del Bluetooth o si spegne, potrebbe essere necessario ricollegare manualmente il dispositivo rimanente. Vedere Sezione 7, Passo 3

### NL

#### Let op het volgende:

- Maximaal 2 apparaten kunnen tegelijkertijd worden aangesloten
- Om naar een andere muziebron te schakelen, de muziek op het huidige apparaat afspelen en weergave op het tweede apparaat selecteren.
- Telefoonoproepen hebben altijd prioriteit.
- Als een apparaat buiten bereik van Bluetooth komt of wordt uitgeschakeld, kan het nodig zijn om het andere apparaat handmatig opnieuw aan te sluiten. Zie Sectie 7 Stap 3.

### NO

#### Elementer å legge merke til:

- Maks 2 enheter kan kobles til samtidig
- Hvis du vil bytte musikkilden, pause musikken på den aktuelle enheten og velg spill av på den andre enheten.
- Anrop vil alltid ha prioritet.
- Hvis en enhet kommer utenfor bluetooth-rekkevidde eller slår seg, kan det hende du trenger å koble til den gjenværende enheten på nytt manuelt. Se kapittel 7, trinn 3.

### FI

#### Pidä mielessä seuraavat asiat:

- Samanaikaisesti voidaan kytkeä enintään 2 laitetta
- Voit vaihtaa musiikilähteen keskeyttämällä musiikin nykyisessä laitteessa ja valitsemalla toista 2. laitteella.
- Puhelut ovat aina ensi sijalla
- Jos yksi laite on bluetooth-alueen ulkopuolella, jäljellä oleva laite on kytkettävä manuaalisesti uudelleen. Katso osio 7 vaihe 3.

# EVEREST 710

## Quick Start Guide Guide de démarrage rapide

### SV

#### Observera:

- Högst två enheter kan vara anslutna samtidigt
- Byt musikkälla genom att pausa musiken på den aktuella enheten och därefter spela upp musik på den andra enheten.
- Telefonsamtal prioriteras alltid.
- Om en av enheterna hamnar utanför Bluetooth-området eller stängs av kan du behöva återansluta den andra enheten manuellt. Se avsnitt 7, steg 3.

### DA

#### Bemærk:

- Du kan højst forbinde 2 enheder simultant
- Til at skifte musikkilde, sætte musikken på pause på den aktuelle enhed og vælge afspilning på den 2. enhed.
- Telefonopkald vil altid have prioritet.
- Hvis en enhed går ud af bluetooth-området eller slukkes, skal du muligvis forbinde den tilbageblivende enhed manuelt igen. Se afsnit 7 trin 3.

### PL

#### Uwaga:

- Jednocześnie można połączyć tylko 2 urządzenia.
- Aby przełączyć źródło muzyki, wstrzymaj jej odtwarzania na bieżącym urządzeniu i wybierz odtwarzanie na drugim.
- Rozmowa telefoniczna zawsze jest priorytetowa.
- Jeśli urządzenie utraci zasięg łączności Bluetooth lub wyłączy się, można ręcznie połączyć pozostałe urządzenia. Patrz Rozdział 7 Krok 3.

### HU

#### Tudnivalók:

- Egyszerre legfeljebb két eszközt lehet csatlakoztatni
- A zenei jelforrás átváltásához szüneteltesse a zenét az aktuális eszközön, és indítsa el a lejátszást a 2. eszközön.
- A telefonhívás mindig előnyt élvez.
- Ha az egyik eszköz kilép a Bluetooth hatósugarából vagy kikapcsol, előfordulhat, hogy a megmaradt eszközt kézzel újra kell csatlakoztatni. Lásd a 7. rész 3. lépését.

### RU

#### Примечания:

- Одновременно может быть подключено не более 2 устройств
- Чтобы выбрать другой источник музыки, приостановите воспроизведение музыки на текущем устройстве и начните воспроизведение на 2-м.
- Телефонный звонок всегда имеет приоритет.
- Если устройство выходит из диапазона действия Bluetooth или выключается, может потребоваться повторное подключение оставшегося устройства вручную. См. раздел 7, шаг 3.

### PT

#### Observações importantes:

- Até dois dispositivos podem ser conectados ao mesmo tempo
- Para trocar a fonte de sinal, pause a música no dispositivo em uso e selecione Play no outro dispositivo.
- As chamadas telefônicas sempre têm prioridade.
- Se um dispositivo sair do alcance do Bluetooth ou for desligado, pode ser necessário reconectar manualmente o outro dispositivo. Consulte a Etapa 3 na Seção 7.

### ID

#### Poin yang harus dicatat:

- Jumlah maksimum perangkat yang dapat dihubungkan secara bersamaan adalah 2 perangkat
- Untuk beralih sumber musik, hentikan sementara musik di perangkat yang sedang berjalan dan pilih tombol putar di perangkat kedua.
- Panggilan telepon akan selalu diutamakan.
- Jika satu perangkat keluar dari jangkauan bluetooth atau dimatikan, Anda perlu menghubungkan ulang perangkat lainnya secara manual. Lihat Bagian 7 Langkah 3.



# EVEREST 710

## Quick Start Guide Guide de démarrage rapide

### JP

#### 注意すべき項目:

- 同時に最高2台のデバイスまで接続が可能です。
- 音楽ソースを切り替えるには、現在使用中のデバイスの音楽を一時停止し、2台目のデバイスで再生を選択します。
- 通話は常に優先します。
- 1台のデバイスがBluetoothの圏外にある、または電源が切れている場合、もう1台を手動で再接続しなければならないことがあります。セクション7のステップ3をご覧ください。

### KO

#### 참고 품목:

- 최대 장치 2개와 동시에 연결할 수 있습니다.
- 음원을 전환하려면 현재 장치에서 재생 중인 음악을 일시 중지하고 두 번째 장치에서 재생을 선택하십시오.
- 전화가 우선 처리됩니다.
- 장치가 Bluetooth 범위를 벗어나거나 전원이 꺼질 경우 남은 장치를 직접 재연결해야 할 수 있습니다. (섹션 7 3단계 참조)

### CHS

#### 注意事项:

- 最多可同时连接 2 台设备。
- 要切换音乐源，请暂停当前设备上的音乐并选择 2 号设备以播放。
- 通话总是优先。
- 如果设备不在蓝牙范围以内或电源关闭，您可能需要手动重新连接剩下的设备。参见第 7 节的步骤 3。

### CHT

#### 需注意的項目:

- 同時可以連接最多 2 個裝置。
- 若要切換音樂來源，暫停目前裝置上的音樂，然後選擇第 2 個裝置上的播放按鈕。
- 通話將始終優先。
- 若一個裝置超出 Bluetooth 範圍或斷電，您可能需要手動重新連接剩餘裝置。請參閱第 7 節第 3 步。

### HE

#### להשומת לבך:

- מקסימום 2 מכשירים יכולים להיות מחוברים בו-זמנית.
- להחלפת מקור מוזיקה, עבור למצב "עצירה" (pause) במכשיר הנוכחי ועבור למצב "נגן" (play) במכשיר השני.
- שיחת טלפון תקבל עדיפות תמיד.
- אם אחת המכשירים יוצא מטווח bluetooth או כבה, יתכן ויהיה עליך לחבר מחדש ידנית את המכשיר השני. ראה חלק 7 שלב 3.

### AR

#### أمور يجب مراعاتها:

- لا يمكن توصيل أكثر من جهازين في وقت واحد.
- لتحويل مصدر الموسيقى، أوقف الموسيقى مؤقتًا على الجهاز الحالي وحدد تشغيل على الجهاز الثاني.
- تأخذ الاتصالات الهاتفية الأولوية دومًا.
- في حال خرج أحد الجهازين من النطاق أو تم إيقافه، ربما تحتاج إلى إعادة توصيل الجهاز المتبقي يدويًا. انظر القسم 7 الخطوة 3.

# EVEREST 710

Quick Start Guide  
Guide de démarrage rapide

## 10 LED behaviour

## Chování LED kontrolky

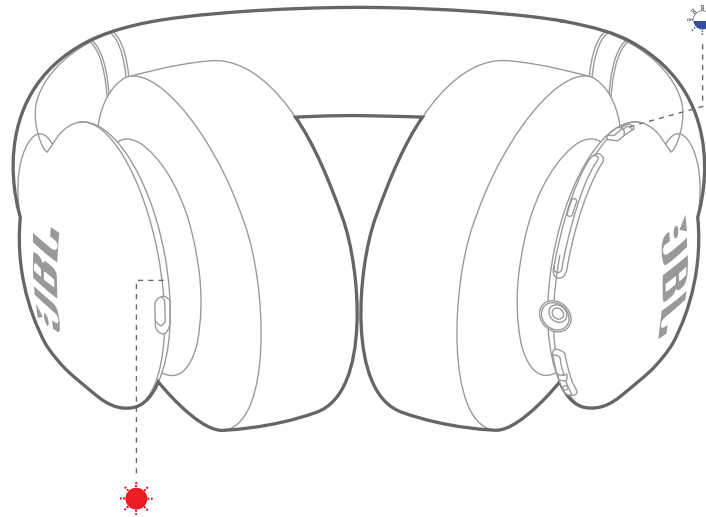

Mod sluchátek  
zapnuto  
BT párování  
BT připojeno  
Nízký stav baterie  
Nabíjení dokončeno  
Probíhá nabíjení

### EN

Headphone mode	LED Status
① Power on	● On
🔗 BT Pairing	⚙️ Fast
🔗 BT Connected	● On
🔋 Low Battery	⚠️ Slow
🔋 Charging Complete	● Off
🔋 Charging in Progress	● On

### FR

Mode casque	État de la DEL
① Marche	● MARCHE
🔗 Couplage au BT	⚙️ Rapide
🔗 Connecté au BT	● MARCHE
🔋 Batterie faible	⚠️ Lent
🔋 Chargement terminé	● Éteint
🔋 Chargement en cours	● MARCHE

### ES

Modo de auriculares	Estado del LED
① Encendido	● Encendido
🔗 Emparejamiento BT	⚙️ Rápido
🔗 BT conectado	● Encendido
🔋 Batería baja	⚠️ Lento
🔋 Bateria baja	● Apagado
🔋 Carga en curso	● Encendido

### DE

Kopfhörer-Modus	LED-Status
① Einschaltet	● Ein
🔗 BT-Koppeln	⚙️ Schnell
🔗 BT verbunden	● Ein
🔋 Niedriger Akkustand	⚠️ Langsam
🔋 Aufladevorgang abgeschlossen	● Aus
🔋 Wird aufgeladen	● Ein

# EVEREST 710

## Quick Start Guide Guide de démarrage rapide

### IT

Modalità cuffia	Stato LED
① Accensione	● On (Acceso)
⚡ Abbinamento BT	● Veloce
⚡ BT collegato	● On (Acceso)
🔋 Batteria quasi scarica	● Lento
🔋 Ricarica completata	● Off (Spento)
🔋 Ricarica in corso	● On (Acceso)

### NL

Hoofdtelefoonmodus	LED-status
① Voeding inschakelen	● Aan
⚡ BT-koppelen	● Snel
⚡ BT aangesloten	● Aan
🔋 Zwakke batterij	● Langzaam
🔋 Opladen voltooid	● Uit
🔋 bezig met opladen	● Aan

### NO

Hodetelefon-modus	LED-status
① Strøm på	● På
⚡ BT-paring	● Rask
⚡ BT-tilkoblet	● På
🔋 Lavt batterinivå	● Langsom
🔋 Lading fullført	● AV
🔋 Lading pågår	● På

### FI

Kuuloketila	Merkkivalon tila
① Laitteessa on virta	● Päällä
⚡ BT-yhteyden muodostaminen	● Nopea
⚡ BT-kytketty	● Päällä
🔋 Akku lähes tyhjä	● Hidas
🔋 Lataus valmis	● Pois
🔋 Lataus menellään	● Päällä

### SV

Som hörlurar	LED-status
① Strömmen på	● På
⚡ Bluetooth-parkoppling	● Snabbt
⚡ Bluetooth ansluten	● På
🔋 Låg batteriladdning	● Långsamt
🔋 Laddningen färdig	● Av
🔋 Laddningen pågår	● På

### DA

Hovedtelefonilstand	LED-status
① Tændt	● Til
⚡ BT paring	● Hurtig
⚡ BT forbundet	● Til
🔋 Lavt batteriniveau	● Langsom
🔋 Opladning fuldført	● Fra
🔋 Opladning i gang	● Til

### PL

Tryb słuchawek	Stan diody
① Wł. zasilania	● On (wł.)
⚡ Parowanie Bluetooth	● Szybko
⚡ Połączenie Bluetooth	● On (wł.)
🔋 Bateria bliska wyczerpania	● Powoli
🔋 Ładowanie zakończone	● Off (Wyt.)
🔋 Trwa ładowanie	● On (wł.)

### HU

Fejhállgató módja	LED állapota
① Bekapcsolás	● Be
⚡ BT párosítás	● Gyors
⚡ BT-eszköz csatlakoztatva	● Be
🔋 Alacsony töltöttség	● Lassú
🔋 Töltés elkészült	● Ki
🔋 Töltés folyamatban	● Be

### RU

Режим наушников	Состояние индикатора
① Включение	● Вкл.
⚡ Сопряжение Bluetooth	● Быстро
⚡ Установлено подключение по Bluetooth	● Вкл.
🔋 Аккумулятор разряжен	● Медленно
🔋 Зарядка завершена	● Выкл.
🔋 Идет зарядка	● Вкл.

### PT

Modo fone	Aspecto do LED
① Liga	● Liga
⚡ Emparelhamento BT	● Rápido
⚡ BT conectado	● Liga
🔋 Bateria fraca	● Lento
🔋 Carregamento completot	● Desliga
🔋 Carregamento em progresso	● Liga

# EVEREST 710

## Quick Start Guide Guide de démarrage rapide

### ID

Mode headphone	Status LED
① Power on (Menyala)	● Hidup
🔗 Penyambungan BT	● Cepat
🔗 BT Terhubung	● Hidup
🔋 Daya Baterai Lemah	● Lambat
🔋 Pengisian Daya Selesai	● Mati
🔋 Pengisian Daya Sedang Berlangsung	● Hidup

### JP

ヘッドホンのモード	LEDの状態
① 電源オン	● オン
🔗 BTペアリング	● 速い
🔗 BT接続中	● オン
🔋 バッテリー残量少	● 遅い
🔋 充電完了	● オフ
🔋 充電中	● オン

### KO

헤드폰 모드	LED 상태
① 전원 켜기	● 켜짐
🔗 BT 페어링	● 빠르게
🔗 BT 연결됨	● 켜짐
🔋 배터리 부족	● 느리게
🔋 충전 완료	● 꺼짐
🔋 충전 중	● 켜짐

### CHS

耳机模式	LED 指示灯状态
① 开机	● 开启
🔗 蓝牙配对	● 快速
🔗 蓝牙已连接	● 开启
🔋 电池电量低	● 慢速
🔋 充电完成	● 关闭
🔋 充电中	● 开启

### CHT

耳機模式	LED 狀態
① 通電	● 開啟
🔗 BT 正在配對	● 快速
🔗 BT 已連接	● 開啟
🔋 電池電量低	● 慢速
🔋 充電已完成	● 關閉
🔋 正在充電	● 開啟

### HE

מצב אוניות	מצב הלד
① פועל	● פועל
🔗 BT התאמת	● מהיר
🔗 BT מחובר	● פועל
🔋 סוללה חלשה	● איטי
🔋 ההטענה הסתיימה	● כבוי
🔋 בהטענה	● פועל

### AR

وضع سماعة الرأس	حالة المصباح
① قيد التشغيل	● تشغيل
🔗 إقتران بلوتوث	● سريع
🔗 جهاز بلوتوث متصل	● تشغيل
🔋 البطارية منخفضة	● بطيء
🔋 اكتمل الشحن	● إيقاف
🔋 جار الشحن	● تشغيل

# EVEREST 710

Quick Start Guide  
Guide de démarrage rapide

EN

## JBL Everest 710

- Driver size: 40mm
- Dynamic frequency response range: 20Hz-20kHz
- Sensitivity: 96dB
- Maximum SPL: 111dB
- Microphone sensitivity @1kHz dB v/pa: -42
- Impedance: 32ohm
- Bluetooth Max Output Power: 4dBm
- Bluetooth transmitted modulation: GFSK,  $\pi/4$ DQPSK, 8DPSK
- Bluetooth frequency: 2.402GHz-2.48GHz
- Bluetooth profiles: HFP v1.6, HSP v1.2, A2DP v1.3, AVRCP v1.5
- Bluetooth version: V4.1
- Battery type: Polymer Li-ion Battery (3.7V, 850mAh)
- Charging time: 2 hours
- Music play time with BT on: Up to 16 hours
- Talk time with BT on: Up to 16 hours
- Weight (g): 185.8g

ES

## JBL Everest 710

- Tamaño de la unidad: 40 mm
- Respuesta dinámica en frecuencias: 20 Hz - 20 kHz
- Sensibilidad: 96 dB
- SPL máximo: 111 dB
- Sensibilidad del micrófono a 1 kHz dB v/pa: -42
- Impedancia: 32 Ohm
- Bluetooth Max Output Power: 4dBm
- Modulación transmitida por Bluetooth: GFSK,  $\pi/4$ DQPSK, 8DPSK
- Frecuencia de Bluetooth: 2,402 GHz - 2,48 GHz
- Perfiles de Bluetooth: HFP v1.6, HSP v1.2, A2DP v1.3, AVRCP v1.5
- Versión de Bluetooth: V4.1
- Tipo de batería: Batería de ion-litio polimérica (3,7 V, 850 mAh)
- Tiempo de carga: 2 horas
- Tiempo de reproducción de música con BT activado: Hasta 16 horas
- Tiempo de conversación con BT activado: Hasta 16 horas
- Peso (g): 185,8 g

FR

## JBL EVEREST 310

Velikost ovladače: 40m

Rozsah dynamické frekvenční odezvy: 10Hz-22Hz

Citlivost: 96dB

Maximální SPL: 111dB

Citlivost mikrofonu @ 1kHz dB v / pa: -42

Impedance: 32 ohm

Maximální výstupní výkon Bluetooth: 4dBm

Modulace přenášená Bluetooth: GFSK, 4DQPSK, 8DPSK

Frekvence Bluetooth: 2.402 GHz - 2.48 GHz

Bluetooth profiles: HFP v1.6, HSP v1.2, A2DP c 1.3, AVRCP c1.5

Bluetooth verze: v4.1

Typ baterie: Polymerní lithium-iontová baterie (3.7 V, 610 mAh)

doba nabíjení: 2 hodin

Doba přehrávání hudby se zapnutým BT: Až 20 hodin

Doba hovoru se zapnutým BT: Až 20 hodin

Hmotnost (g): 230 g

## JBL EVEREST 710

Velikost ovladače: 40m

Rozsah dynamické frekvenční odezvy: 10Hz-22Hz

Citlivost: 96dB

Maximální SPL: 111dB

Citlivost mikrofonu @ 1kHz dB v / pa: -42

Impedance: 32 ohm

Maximální výstupní výkon Bluetooth: 4dBm

Modulace přenášená Bluetooth: GFSK, 4DQPSK, 8DPSK

Frekvence Bluetooth: 2.402 GHz - 2.48 GHz

Bluetooth profiles: HFP v1.6, HSP v1.2, A2DP c 1.3, AVRCP c1.5

Bluetooth verze: v4.1

Typ baterie: Polymerní lithium-iontová baterie (3.7 V, 850 mAh)

doba nabíjení: 2 hodin

Doba přehrávání hudby se zapnutým BT: Až 25 hodin

Doba hovoru se zapnutým BT: Až 25 hodin

Hmotnost (g): 258 g

# EVEREST 710

## Quick Start Guide Guide de démarrage rapide

### IT

#### JBL Everest 710

- Dimensione del driver: 40mm
- Risposta in frequenza dinamica: 20Hz-20kHz
- Sensibilità: 96dB
- SPL massimo: 111dB
- Sensibilità microfono @1kHz dB v/pa: -42
- Impedenza: 32ohm
- **Bluetooth Max Output Power: 4dBm**
- Modulazione trasmissione Bluetooth: GFSK,  $\pi/4$ DQPSK, 8DPSK
- Frequenza Bluetooth: 2.402GHz-2.48GHz
- Profili Bluetooth: HFP v1.6, HSP v1.2, A2DP v1.3, AVRCP v1.5
- Versione Bluetooth: V4.1
- Tipo di batteria: Batteria ai Polimeri di Litio (3.7V, 850mAh)
- Tempo di ricarica: 2 ore
- Autonomia in riproduzione con BT attivo:  
Fino a 16 ore
- Autonomia in conversazione con BT attivo:  
Fino a 16 ore
- Peso (g): 185,8g

### NL

#### JBL Everest 710

- Maat van driver: 40mm
- Dynamisch frequentiebereik: 20Hz-20kHz
- Gevoeligheid: 96dB
- Maximum SPL: 111dB
- Microfoongevoeligheid @1kHz dB v/pa: -42
- Impedantie: 32 ohm
- **Bluetooth Max Output Power: 4dBm**
- Bluetooth® verzonden modulatie: GFSK,  $\pi/4$ DQPSK, 8DPSK
- Bluetooth-frequentie: 2,402GHz-2,48GHz
- Bluetooth profielen: HFP v1.6, HSP v1.2, A2DP v1.3, AVRCP v1.5
- Bluetooth-versie: V4.1
- Type batterij: Li-ion polymeer batterij (3,7V, 850mAh)
- Oplaadtijd: 2 uur
- Muziekafspeeltijd met BT aan:  
Tot maximaal 16 uur
- Spreektijd met BT aan: Tot maximaal 16 uur
- Gewicht (g): 185,8g

### NO

#### JBL Everest 710

- Driverstørrelse: 40mm
- Dynamisk frekvensresponsområde: 20Hz-20kHz
- Sensitivitet : 94dB
- Maksimal SPL: 111dB
- Mikrofonfølsomhet @ 1kHz dB v/pa: -42
- Impedans: 32ohm
- **Bluetooth Max Output Power: 4dBm**
- Modulasjon for Bluetooth®-senderen: GFSK,  $\pi/4$ DQPSK, 8DPSK
- Bluetooth-frekvens: 2.402GHz-2.48GHz
- Bluetooth-profiler: HFP v1.6, HSP v1.2, A2DP v1.3, AVRCP v1.5
- Bluetooth-versjon: V4.1
- Batteritype: Polymer Li-ion batteri (3.7V, 850mAh)
- Ladetid: 2 timer
- Musikkavspillingstid med BT på: Opptil 20 timer
- Taleid med BT på: Opptil 20 timer
- Vekt (g): 185,8g

### FI

#### JBL Everest 710

- Ohjaimen koko: 40 mm
- Dynaaminen taajuusvaste: 20Hz-20kHz
- Herkkyyks: 96dB
- Maksimiäänenväli: 111dB
- Mikrofonin herkkyyks @1kHz dB v/pa: -42
- Impedanssi: 32ohm
- **Bluetooth Max Output Power: 4dBm**
- Bluetooth-lähettimen modulaatio: GFSK,  $\pi/4$ DQPSK, 8DPSK
- Bluetoothin taajuus: 2,402GHz-2,48GHz
- Bluetooth-profiilit: HFP v1.6, HSP v1.2, A2DP v1.3, AVRCP v1.5
- Bluetooth-versio: V4.1
- Akkutyypit: Polymeerinen litiumioniakku (3,7V, 850 mAh)
- Latausaika: 2 tuntia
- Musiikin toisto aika BT päällä: enintään 16 tuntia
- Puhe aika BT päällä: enintään 16 tuntia
- Paino (g): 185,8g

# EVEREST 710

## Quick Start Guide Guide de démarrage rapide

### SV

#### JBL Everest 710

- Elementstorlek: 40 mm
- Dynamiskt frekvensomfång: 20 Hz – 20 kHz
- Känslighet: 96 dB
- Max SPL: 111 dB
- Mikrofonens känslighet vid 1 kHz dB v/pa: -42
- Impedans: 32 Ohm
- **Bluetooth Max Output Power: 4dBm**
- Bluetooth-sändningens modulering: GFSK,  $\pi/4$ DQPSK, 8DPSK
- Bluetooth-frekvens: 2,402 GHz – 2,48 GHz
- Bluetooth-profiler: HFP v1.6, HSP v1.2, A2DP v1.3, AVRCP v1.5
- Bluetooth-version: V4.1
- Batterityp: Polymer litiumjonbatteri (3,7 V, 850 mAh)
- Laddningstid: 2 timmar
- Speltid för musik med Bluetooth: Upp till 16 timmar
- Samtalstid med Bluetooth: Upp till 16 timmar
- Vikt (g): 185,8 g

### DA

#### JBL Everest 710

- Størrelse af driver: 40 mm
- Dynamisk frekvensområde: 20 Hz - 20 kHz
- Følsomhed: 96 dB
- Maks. SPL: 111 dB
- Mikrofonfølsomhed ved 1 kHz dB v/pa: - 42
- Impedans: 32 ohm
- **Bluetooth Max Output Power: 4dBm**
- Bluetooth-sendemodulation: GFSK,  $\pi/4$ DQPSK, 8DPSK
- Bluetooth-frekvens: 2,402 GHz - 2,48 GHz
- Bluetooth-profiler: HFP v1.6, HSP v1.2, A2DP v1.3, AVRCP v1.5
- Bluetooth-version: V4.1
- Batteritype: Polymer Li-ion batteri (3,7 V, 850 mAh)
- Opladningstid: 2 timer
- Musikafspilningstid med BT aktiveret: Op til 16 timer
- Taletid med BT aktiveret: Op til 16 timer
- Vægt (g): 185,8 g

### PL

#### JBL Everest 710

- Rozmiar przetwornika: 40mm
- Dynamiczne pasmo przenoszenia: 20 Hz - 20 kHz
- Efektywność: 96 dB
- Maksymalne ciśnienie akustyczne SPL: 111 dB
- Czulość mikrofonu przy 1 kHz dB v/pa: -42
- Impedancja: 32 omy
- **Bluetooth Max Output Power: 4dBm**
- Modulacja nadajnika Bluetooth: GFSK,  $\pi/4$ DQPSK, 8DPSK
- Zakres częstotliwości nadajnika Bluetooth: 2,402 GHz - 2,48 GHz
- Profile Bluetooth: HFP v1.6, HSP v1.2, A2DP v1.3, AVRCP v1.5
- Wersja Bluetooth: 4.1
- Bateria: polimerowa litowo-jonowa (3,7 V, 850 mAh)
- Czas ładowania: 2 godziny
- Czas odtwarzania muzyki z włączoną funkcją Bluetooth: do 16 h
- Czas rozmawiania z włączoną funkcją Bluetooth: do 16 h
- Masa (g): 185,8 g

### HU

#### JBL Everest 710

- Meghajtó mérete: 40mm
- Dinamikus frekvencia-választartomány: 20 Hz – 20 kHz
- Érzékenység: 96 dB
- Maximális hangnyomásszint: 111 dB
- Mikrofon érzékenysége 1 kHz-en dB v/pa: -42
- Impedancia: 32 ohm
- **Bluetooth Max Output Power: 4dBm**
- Bluetooth átviteli moduláció: GFSK,  $\pi/4$ DQPSK, 8DPSK
- Bluetooth frekvencia: 2,402–2,48 GHz
- Bluetooth-profilok: HFP v1.6, HSP v1.2, A2DP v1.3, AVRCP v1.5
- Bluetooth verziója: V4.1
- Akkumulátor típusa: polimer Li-ion akkumulátor (3,7 V, 850 mAh)
- Töltési idő: 2 óra
- Zenelejátszási idő bekapcsolt BT mellett: Legfeljebb 16 óra
- Beszélgetési idő bekapcsolt BT mellett: Legfeljebb 16 óra
- Súly (g): 185,8 g

# EVEREST 710

## Quick Start Guide Guide de démarrage rapide

### RU

#### JBL Everest 710

- Размер мембраны: 40 мм
- Динамический эффективный рабочий диапазон частот: 20 Гц-20 КГц
- Чувствительность: 96 дБ
- Макс. уровень звукового давления: 111 дБ
- Чувствительность микрофона при 1 кГц дБ в/па: -42
- Импеданс: 32 Ом
- **Bluetooth Max Output Power: 4dBm**
- Модуляция передатчика Bluetooth: GFSK, π/4DQPSK, 8DPSK
- Частота Bluetooth: 2,402 ГГц-2,48 ГГц
- Профили Bluetooth: HFP v1.6, HSP v1.2, A2DP v1.3, AVRCP v1.5
- Версия Bluetooth: v4.1
- Тип аккумулятора: полимерный литиево-ионный аккумулятор (3,7 В, 850 мА\*ч)
- Время зарядки: 2 часа
- Время работы в режиме воспр. музыки с включенным Bluetooth: до 16 часов
- Время работы в режиме разговора с включенным Bluetooth: до 16 часов
- Вес: 185,8 г.

### ID

#### JBL Everest 710

- Ukuran driver: 40mm
- Rentang respons frekuensi dinamis: 20Hz-20kHz
- Sensitivitas : 96dB
- SPL Maksimum: 111dB
- Sensitivitas mikrofon @1kHz dB v/pa: -42
- Impedans: 32ohm
- **Bluetooth Max Output Power: 4dBm**
- Modulasi terpancar Bluetooth: GFSK, π/4DQPSK, 8DPSK
- Frekuensi bluetooth: 2,402GHz-2,48GHz
- Profil bluetooth: HFP v1.6, HSP v1.2, A2DP v1.3, AVRCP v1.5
- Versi bluetooth: V4.1
- Tipe baterai: Baterai Li-ion Polimer (3,7V, 850mAh)
- Lama pengisian daya: 2 jam
- Lama pemutaran musik saat BT aktif: Hingga 16 jam
- Lama bicara saat BT aktif: Hingga 16 jam
- Berat (g): 185,8g

### PT

#### JBL Everest 710

- Tamanho do driver: 40 mm
- Intervalo de resposta dinâmica de frequência: 20 Hz a 20 kHz
- Sensibilidade: 96 dB
- SPL (pressão sonora) máxima: 111 dB
- Sensibilidade do microfone a 1 kHz dB v/pa: -42
- Impedância: 32 Ohms
- **Bluetooth Max Output Power: 4dBm**
- Modulação do transmissor Bluetooth: GFSK, π/4DQPSK, 8DPSK
- Frequência Bluetooth: 2,402 a 2,48 GHz
- Perfis Bluetooth: HFP v1.6, HSP v1.2, A2DP v1.3 e AVRCP v1.5
- Versão Bluetooth: V4.1
- Tipo de bateria: Polímero e íon de lítio (3,7 V, 850 mAh)
- Tempo de carregamento: 2 horas
- Tempo de reprodução de música com BT ativado: Até 16 horas
- Tempo de conversação com BT ligado: Até 16 horas
- Peso (g): 185,8 g

### JP

#### JBL Everest 710

- ドライバーサイズ: 40mm
- ダイナミック周波数特性レンジ: 20Hz~20kHz
- 出力音圧レベル: 96dB
- 最大音圧レベル: 111dB
- マイクホン出力音圧レベル@1kHz dB v/pa: -42
- インピーダンス: 32ohm
- **Bluetooth Max Output Power: 4dBm**
- Bluetoothトランスミッター変調: GFSK、π/4DQPSK、8DPSK
- Bluetooth周波数: 2.402GHz~2.48GHz
- Bluetoothプロファイル: HFP v1.6、HSP v1.2、A2DP v1.3、AVRCP v1.5
- Bluetoothバージョン: V4.1
- バッテリータイプ: ポリマー・リチウムイオン電池 (3.7V、850mAh)
- 充電時間: 2時間
- BTをオンにした状態での音楽再生時間: 最高16時間
- BTをオンにした状態での通話時間: 最高16時間
- 重量(g): 185.8g



# EVEREST 710

## Quick Start Guide Guide de démarrage rapide

### KO

#### JBL Everest 710

- 드라이버 크기: 40mm
- 동적 주파수 응답 범위: 20Hz~20kHz
- 민감도: 96dB
- 최대 SPL: 111dB
- 마이크 민감도 @1kHz dB v/pa: -42
- 임피던스: 32ohm
- **Bluetooth Max Output Power: 4dBm**
- Bluetooth 송신 변조: GFSK,  $\pi/4$ DQPSK, 8DPSK
- Bluetooth 주파수: 2.402GHz~2.48GHz
- Bluetooth 프로파일: HFP v1.6, HSP v1.2, A2DP v1.3, AVRCP v1.5
- Bluetooth 버전: V4.1
- 배터리 유형: 외부 리튬 이온 배터리 (3.7V, 850mAh)
- 충전 시간: 2시간
- BT 사용 시 음악 재생 시간: 최대 16시간
- BT 사용 시 통화 시간: 최대 16시간
- 중량(g): 185.8g

### CHS

#### JBL Everest 710

- 驱动器尺寸: 40mm
- 动态频率响应范围: 20Hz-20kHz
- 灵敏度: 96dB
- 最大 SPL: 111dB
- 麦克风灵敏度 @1kHz dB v/pa: -42
- 阻抗: 32ohm
- **Bluetooth Max Output Power: 4dBm**
- 蓝牙发射器调制: GFSK,  $\pi/4$ DQPSK, 8DPSK
- 蓝牙频率: 2.402GHz-2.48GHz
- 蓝牙配置: HFP v1.6, HSP v1.2, A2DP v1.3, AVRCP v1.5
- 蓝牙版本: V4.1
- 电池类型: 聚合物锂电池 (3.7V, 850mAh)
- 充电时间: 2小时
- 开启蓝牙功能时的音乐播放时间: 最长 16 小时
- 开启蓝牙功能时的通话时间: 最长 16 小时
- 重量 (g): 185.8g

### CHT

#### JBL Everest 710

- 驅動器尺寸: 40mm
- 動態頻率回應範圍: 20Hz-20kHz
- 敏感度: 96dB
- 最大 SPL: 111dB
- 1kHz dB v/pa 的麥克風靈敏度: -42
- 阻抗: 32 歐
- **Bluetooth Max Output Power: 4dBm**
- Bluetooth 發射機調變: GFSK、 $\pi/4$ DQPSK、8DPSK
- Bluetooth 頻率: 2.402GHz-2.48GHz
- Bluetooth 設定檔: HFP v1.6、HSP v1.2、A2DP v1.3、AVRCP v1.5
- Bluetooth 版本: V4.1
- 電池類型: 聚合體鋰離子電池 (3.7V、850mAh)
- 充電時間: 2 小時
- 在 BT 開啟情況下的音樂播放時間: 長達 16 小時
- 在 BT 開啟情況下的談話時間: 長達 16 小時
- 重量 (g): 185.8g

### HE

#### JBL Everest 710

- גודל דרייבר: 40 מ"מ
- טווח תגובת תדר דינמי: 20kHz-20kHz
- רגישות: 96dB
- מקסימום SPL: 111dB
- רגישות מיקרופון @1kHz dB v/pa: -42
- עכבה: 32ohm
- **כוח Bluetooth מועבר: 0-4dbm**
- אפנון Bluetooth מועבר: GFSK,  $\pi/4$ DQPSK, 8DPSK
- תדר Bluetooth: 2.402GHz-2.48GHz
- פרופילי Bluetooth: HFP v1.2, HSP v1.6, AVRCP v1.5, A2DP v1.3
- גרסת Bluetooth: V4.1
- סוג סוללה: סוללת פולימר ליתיום-יון (3.7V, 850mAh)
- זמן טעינה: 2 שעות
- זמן השמעת מוזיקה עם BT פועל: עד 16 שעות
- זמן דיבור עם BT פועל: עד 16 שעות
- משקל (גרם): 185.8 ג'

# EVEREST 710

Quick Start Guide  
Guide de démarrage rapide

AR

## JBL Everest 710

- حجم المشغل: 40 مم
- نطاق الاستجابة الديناميكية للتردد: 20 هرتز-20 كيلوهرتز
- الحساسية: 96 ديسيبل
- مستوى ضغط الصوت الأقصى: 111 ديسيبل
- حساسية الميكروفون عند 1 كيلوهرتز ديسيبل -42.v/pa
- المعاوقة: 32 أوم
- **القوة المنقولة عبر البلوتوث: 4-0 ديسيبل بالميلالي وات**
- التضمين المنقول عبر البلوتوث: GFSK, π/4DQPSK, 8DPSK
- تردد البلوتوث: 2.402 غيغاهرتز-2.48 غيغاهرتز
- أوضاع البلوتوث: HSP v1.2 HFP v1.6, AVRCP v1.5, A2DP v1.3
- إصدار البلوتوث: V4.1
- نوع البطارية: بطارية نوليمر ليثيوم-أيون (3.7 فولت، 850 مللي أمبير)
- زمن الشحن: ساعتان
- مدة لعب الموسيقى مع تشغيل البلوتوث: 16 ساعة كحد أقصى
- مدة المكالمات مع تشغيل البلوتوث: 16 ساعة كحد أقصى
- الوزن: 185.8 غرام

# EVEREST 710

## Quick Start Guide Guide de démarrage rapide

Торговая марка: JBL

Назначение товара: Пользовательские наушники

Изготовитель: Харман Интернешнл Индастриз Инкорпорейтед, США, 06901 Коннектикут, г.Стамфорд, Атлантик Стрит 400, офис 1500

Страна происхождения: Китай

Импортер в Россию: ООО "ХАРМАН РУС СиАйЭс", Россия, 127018, г.Москва, ул. Двинцев, д.12, к 1

Гарантийный период: 1 год

Информация о сервисных центрах: [www.harman.com/ru](http://www.harman.com/ru) тел. +7-800-700-0467

Срок службы: 2 года

Товар сертифицирован 

Дата производства: Дата изготовления устройства определяется по двум буквенным обозначениям из второй группы символов серийного номера изделия, следующих после разделительного знака «-». Кодировка соответствует порядку букв латинского алфавита, начиная с января 2010 года: 000000-МУ0000000, где «М» - месяц производства (А - январь, В - февраль, С - март и т.д.) и «У» - год производства (А - 2010, В - 2011, С - 2012 и т.д.).

Este equipamento opera em caráter secundário, isto é, não tem direito a proteção contra interferência prejudicial, mesmo de estações do mesmo tipo, e não pode causar interferência a sistemas operando em caráter primário

Este produto está homologado pela ANATEL, de acordo com os procedimentos regulamentados pela Resolução 242/2000, e atende aos requisitos técnicos aplicados.

Para maiores informações, consulte o site da ANATEL – [www.anatel.gov.br](http://www.anatel.gov.br)



Slovní značka a loga Bluetooth® jsou vlastněné registrované ochranné známky společnosti Bluetooth SIG, Inc. a jakékoli použití těchto značek společností HARMAN International Industries, Incorporated je pod licenci. Ostatní ochranné známky a obchodní jména jsou jména jejich příslušných vlastníků.



The Bluetooth® word mark and logos are registered trademarks owned by Bluetooth SIG, Inc. and any use of such marks by HARMAN International Industries, Incorporated is under license. Other trademarks and trade names are those of their respective owners.



